

بِسْمِ اللَّهِ الرَّحْمَنِ الرَّحِيمِ

هو العليم

دوره مُهذَّب و محقَّق
مكتوبات خطی، مُراسلات و مواظ

مَطَّلَعُ أَنْوَارِ

جلد اوّل

احوالات شخصی، حکایات و قصص
مکاتبات

مؤلف

حضرت علامه آیه الله حاج سید محمد حسین حسینی طهرانی
قدس الله نفسه الزکیة

با مقدمه و تعلیقات

سید محمد محسن حسینی طهرانی

حسینی طهرانی، سید محمد حسین، ۱۳۴۵ - ۱۴۱۶ ق.
مطلع انوار / تألیف سید محمد حسین حسینی طهرانی؛ با مقدمه و تعلیقات سید محمد محسن حسینی طهرانی . - طهران: مکتب وحی، ۱۴۳۱ ق.
۱۴ ج. : مصور . - (دوره مهذب و محقق مکتوبات خطی، مراسلات و مواعظ)
دوره : 1 - 2 - 90893 - 600 - ISBN 978
فهرست نویسی بر اساس اطلاعات فیبا.
کتابنامه
نمایه.
۱. اسلام - مقاله ها و خطابه ها. ۲. اسلام - مجموعه ها. ۳. حسینی طهرانی، سید محمد حسین، ۱۳۴۵ - ۱۴۱۶ ق. - نامه ها.
۴. حسینی طهرانی، سید محمد حسین، ۱۳۴۵ - ۱۴۱۶ ق. - خاطرات. ۵. حسینی طهرانی، سید محمد حسین، ۱۳۴۵ - ۱۴۱۶ ق. -
داستانهای اخلاقی. ۶. عرفان. الف. حسینی طهرانی، سید محمد محسن، ۱۳۷۵ - ق، مصحح. ب. عنوان. ج. فروست: دوره مهذب
و محقق مکتوبات خطی، مراسلات و مواعظ.
BP ۱۰ / ۵ / ح ۵ / م ۶ ۱۳۸۸
کتابخانه ملی ایران
۲۹۷ / ۰۸
م ۸۸ - ۱۹۵۳۸۱۱

مطلع انوار (۱)

احوالات شخصی، حکایات و قصص، مکاتبات

مؤلف: علامه سید محمد حسین حسینی طهرانی

ناشر: مکتب وحی / طهران

نوبت چاپ: اول / ۱۴۳۱ هجری قمری

چاپ: نور حکمت ۶۶۹۶۶۶۵۴

قیمت: ۷۰۰۰ تومان

تعداد: ۳۰۰۰

شابک ج ۱: ۸ - ۳ - ۹۰۸۹۳ - ۶۰۰ - ۹۷۸

حق چاپ محفوظ است

تلفن: ۰۹۱۲ ۶۴۵ ۴۳۹۷

www.maktabevahy.org
info@maktabevahy.org

از امیرالمؤمنین علیه السلام مأثور است که:

إِنَّ هَذِهِ الْقُلُوبَ تَمَلُّ كَمَا تَمَلُّ الْأَبْدَانُ؛ فَابْتَغُوا لَهَا طَرَائِفَ الْحِكْمَةِ.

«دل‌های آدمیان را گاهی ملالت و خستگی فرامی‌گیرد، (از کثرت ارتباطات با افراد عوام و اشتغال به امور دنیا و حوادث روزمره و تکراری، نفس انسان خسته و ملول می‌گردد) همچنان‌که بدن آدمی را خستگی و سستی دست می‌دهد؛ پس در این هنگام با مطالب حکمی و آموزه‌های اخلاقی روح و روان را به نشاط و طراوت درآورید.»

نهج البلاغة

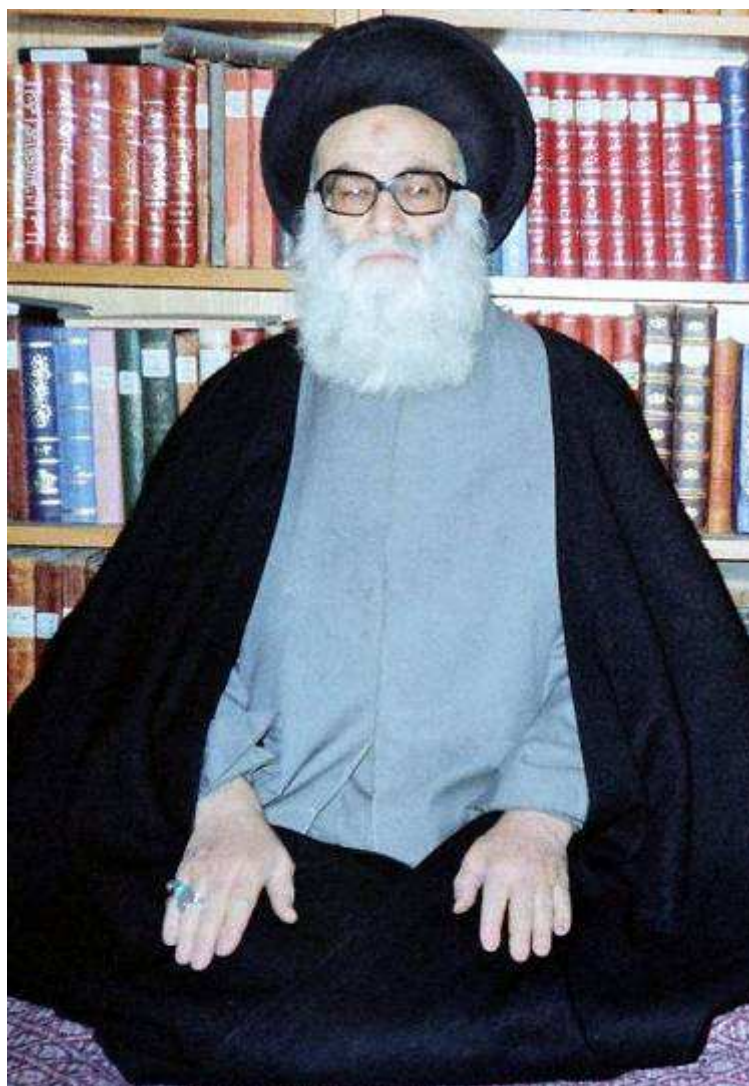

تصویر علامه طهرانی قدس الله سره چند سال پیش از ارتحال در کتابخانه منزل همزمان با ارتحال مرحوم علامه طباطبائی رضوان الله علیه برداشته شده است

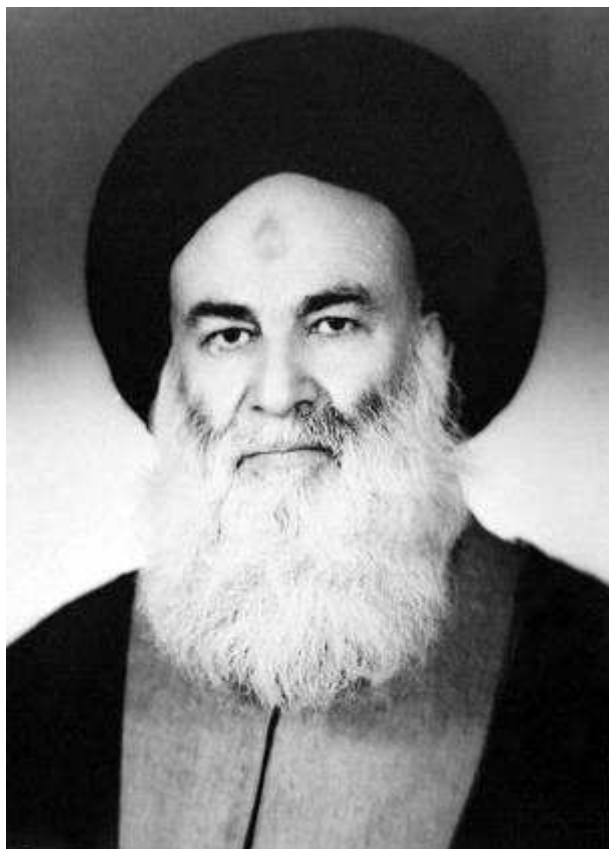

تصویر علامه آیه الله حاج سید محمد حسین طهرانی قدس الله سره چند سال
قبل از ارتحال در مشهد مقدس

فهرست مطالب

فهرست مطالب و موضوعات

جلد اوّل

عنوان صفحه

مقدمه ۲۳ - ۳۸

فصل اوّل:

احوال شخصیه

۳۹ - ۱۱۴

- ۴۱ [مهاجرت به أرض أقدس مشهد الرضا عليه السلام]
- ۴۱ در احوال مرحوم علامه طباطبائی رحمة الله عليه و قضیه‌ای از سید محمد حسین طهرانی
- ۴۵ [علت انتساب مرحوم علامه طهرانی قدس الله نفسه و خانواده ایشان به سادات حسنی] ..
- ۴۶ احوالات جدّ حقیر مرحوم آیه الله آقا سید ابراهیم طهرانی رضوان الله علیه
- ۵۳ احوالات مرحوم آقا میرزا دائی (آقا میرزا محمد طهرانی عسگری دائی پدر این حقیر)
- ۵۴ [شرح احوال مجلسیین رضوان الله علیهما]
- ۵۷ ترجمه حال مرحوم آقا دائی آقا میرزا محمد طهرانی رضوان الله علیه
- ۵۷ کتاب «الدُّرُّ النُّظْمِیُّ فی الأئمّة اللّهامیم» لیوسف بن أبی حاتم شامی
- ۶۰ [راجع به نسب مرحوم بحر العلوم]
- ۶۲ أبو نَعیم اصفهانی جدّ مجلسی هاست

- ۶۴ عمّ رضاعی ما: مرحوم آقا سید مهدی فقاهتی سبزواری
- ۶۶ داستانی در اهتمام به تحصیل از همشیره حقیر
- ۶۷ دستخط مرحوم پدر:
- ۶۷ [شدت اهتمام به حفظ آثار]
- ۶۹ [سفر به حج بیت الله حرام در سنه ۱۴۰۷ هجری قمری]
- ۶۹ [محدوده قربانگاه‌های موجود در منی]
- ۷۰ کشتار سعودی‌ها حجّاج ایرانی را در شارع مسجدالحرام در سنه ۱۴۰۷، روز ۶ ذوالحجّة الحرام
- ۷۱ مشربّه أم ابراهیم و مسجد الفضیخ را حقیر در این سنه زیارت کردم
- ۷۲ نام برخی از أرحام حقیر که مؤلف کتابی در علم رجال بوده‌اند
- اسامی و موضوعات کتب مدوّنه و مصنّفه به دست این حقیر: سید محمّد حسین حسینی
- ۷۴ طهرانی
- ۸۲ مسائلی که باید مفصّلاً نوشته گردد و جواب گفته شود
- ۸۸ [آیات صریحه در متابعت از سنن نبی اکرم صلی الله علیه و آله و سلّم (ت)]
- ۸۸ [احادیثی از عامّه راجع به اداء صلوات خمسه در اوّل وقت آن (ت)]
- ۹۰ [روایاتی راجع به اوقات فضیلت صلوات خمسه (ت)]
- ۹۰ [روایاتی راجع به فضیلت تأخیر نماز عشاء از زوال حمرة مغربیه (ت)]
- ۹۱ [سنّت و سیره رسول خدا بر تفرقه و تقسیم نمازهای یومیّه به پنج وقت فضیلت (ت)]
- ۹۲ [احادیثی از طریق اهل بیت علیهم السّلام در باب اداء صلوات خمسه در اوّل وقت آن (ت)]
- ۹۳ [افضلیت خواندن نماز در اوّل وقت از وقت مشترک (ت)]
- ۹۵ [شاگردی مرحوم استاد مطهری رضوان الله علیه نزد مرحوم علامه طهرانی قدس الله رُسته]
- ۹۶ کسالت سکتة قلبی حقیر
- ۹۷ عملیّه فتق در دو طرف
- [در تاریخ وفات حضرت والد آیه الله حاج سید محمّد صادق طهرانی و کلمه‌ای از ارسطو
- ۹۸ [در باره عدل]
- ۹۹ تاریخ رحلت والد و والده و مدفن آنها
- ۱۰۲ [در تاریخ وفات حضرت اخوی بزرگ آقای حاج سید محمّد مهدی]
- ۱۰۲ رحلت مرحوم عموی ما: آیه الله حاج سید محمّد تقی طهرانی رضوان الله علیه

- ۱۰۵ [در فوت حاج آقا معین شیرازی]
- ۱۰۶ تاریخچه زندگی یک فرزند متوفای حقیر که به سن یازده ماه بود
- ۱۰۷ [متن وصیت نامه مرحوم آقا سید هاشم حنّاد به مرحوم علامه طهرانی قدّس الله اسرارهما]
- ۱۰۸ [وصیت نامه مرحوم علامه طهرانی قدّس الله نفسه الزّکیّه]
- ۱۱۳ [متن تلگراف آیه الله خامنه‌ای به مناسبت ارتحال علامه طهرانی رضوان الله علیه]

فصل دوّم:

حکایات و قصص

۱۱۵ - ۲۸۴

- ۱۱۷ - ۲۴۰ [حکایات اخلاقی و عرفانی]
- ۱۱۷ راجع به انتظار فرج حضرت ولی عصر عجلّ الله تعالی فرجه الشریف
- [حکایت مرد صابون فروش و فرمایش امام زمان عجلّ الله تعالی فرجه: زُدّوه فإنه رجُلٌ صابونی]
- ۱۱۹ [حکایتی از آقای شمس قفقازی راجع به صبر و تحمّل طلّاب]
- ۱۲۰ [حکایتی راجع به اتّحاد و اتّفاق اصحاب أميرالمؤمنین علیه السّلام با هم]
- ۱۲۲ [حکایتی راجع به طلب کیمیا نمودن درویش از حرم أميرالمؤمنین علیه السّلام]
- ۱۲۳ [حکایتی راجع به اینکه خداوند را باید برای خداوند عبادت کرد، نه برای عطایای او]
- ۱۲۴ [حکایتی در کرامت ابن فهد حلّی]
- ۱۲۵ [حکایت خادم مدرسه قزوینی‌ها که با امام زمان علیه السّلام مرادده داشته است]
- ۱۲۵ [حکایتی راجع به خادم و باغبان مدرسه علمیه ترشیز با یکی از اولیاء خدا]
- ۱۲۷ [خادمی کردن حاج ملا هادی سبزواری چندین سال در کرمان]
- ۱۳۰ [فرمایش امام حسین علیه السّلام به حاج شیخ محمّد حسین اصفهانی که اعمال خود را در خفا بجا آور]
- ۱۳۰ [حکایت محمدعلی نسّاج از اهالی دزفول که از اولیاء خدا و سربازان امام زمان علیه السّلام بوده]
- ۱۳۰ [مأموریت شیخ انصاری از طرف امام زمان علیه السّلام در حلّه]
- ۱۳۴ [داستانی عجیب در امانت داری از سید هاشم خطّاب]
- ۱۳۵

- ۱۳۷ [ملاقات شیخ محمد کوفی در مسجد کوفه با امام زمان علیه السلام]
- ۱۳۸ [شفا یافتن اسماعیل هرقلی توسط امام زمان علیه السلام]
- ۱۴۱ [پیدایش نوری در پیشاپیش آقای شیخ محمد تقی بهجت رضوان الله علیه برای تجدید وضو]
- ۱۴۲ [حکایت شیری که سر راه آقا شیخ محمد تقی بافقی در راه کربلا خوابیده بود]
- ۱۴۳ [حکایتی شگفت انگیز در باب تقلید]
- ۱۴۴ [خواب آقای سید ابوالحسن اصفهانی و حساب کشی از امور حسبه]
- ۱۴۴ [ملاقات آقا سید حسن یکی از اولیاء الله را در راه مسجد کوفه]
- ۱۴۵ [حکایت به حج رفتن آقا سید عزیز الله جد مرحوم آقا بزرگ طهرانی]
- ۱۴۷ [آگاهی مردگان از طلب مغفرت و خیرات احياء]
- ۱۴۷ [غذای مرا در طاس حمام چرا می کشد؟]
- ۱۴۸ [چرا چند شب است یاد من نمی کنید!؟]
- ۱۴۸ [ثواب زیارت اهل قبور در شبهای جمعه]
- ۱۴۹ [رؤیای مرحوم حاج شیخ محمد حسین اصفهانی (کمپانی)]
- ۱۴۹ [سفارش اکید آقا بزرگ طهرانی (ره) به کتاب «مستدرک الوسائل»]
- ۱۵۱ [مکاشفای در حرم مطهر حضرت ثامن الائمه عليهم السلام]
- ۱۵۵ [حکایت مرحوم حاج شیخ عبد الکریم حائری و جوان کفّاش که از اولیاء خدا بود]
- ۱۵۷ [رؤیای امام جمعه زنجان، آقای حاج سید محمود امام جمعه]
- ۱۵۸ [در احوال مرحوم آقا سید علی شوشتری (ره)]
- ۱۵۹ [پاسخ مرحوم آقا سید احمد کربلائی به طهرانی ها در مورد رساله عملیه]
- توسّل به حضرت سیدالشهداء علیه السلام و شفا دادن حضرت رضا علیه السلام بیمار در
 آستانه مرگ را ۱۵۹
- ۱۶۱ [فیوضات و آثار قبر آقای شیخ محمد بهاری همدانی رضوان الله علیه]
- ۱۶۲ [داستانی از مرحوم حاج شیخ محمد بهاری رحمة الله علیه پس از مرگ]
- ۱۶۲ [راجع به آقا شیخ علی محمد نجف آبادی معروف به آخوند گربه]
- ۱۶۳ [تبعید آقای ابوالحسن حافظیان توسط مرحوم نخودکی]
- ۱۶۴ [حکمت استیجار صوم و صلاة در دستگیری از ضعفاء]
- ۱۶۵ [داستان مرحوم حائری و مرحوم شیخ حسین یزدی]

- ۱۶۶ [داستانی از شخصی دهاتی در محضر مرحوم حاج شیخ ابوالقاسم قمی]
- ۱۶۸ درباره آخوند ملاً فتحعلی سلطان آبادی
- ۱۶۹ درباره حاج شیخ عباس قمی
- ۱۷۰ [به مزیقه افتادن حاج شیخ عباس قمی در طبع سفینه البحار]
- ۱۷۱ [داستان آقا سید جواد کربلایی و خواب مرد سنی راجع به برزخ و شب اول قبر]
- ۱۷۱ [داستان دختر افندی در کنار قبر مادر]
- ۱۷۳ [راجع به حروف ابجد و احضار جن]
- ۱۷۴ [توقع آگاهی از اسرار و دقائق، درخواست از غریبه نیست]
- ۱۷۵ راجع به طیّ الأرض
- ۱۷۷ [داستان قالیچه حضرت سلیمان]
- ۱۷۸ [دو شاهد در طیّ الارض داشتن مرحوم قاضی (ره)]
- ۱۷۹ ملاقات آقای حاج سید احمد کربلایی با درویش
- ۱۷۹ راجع به آقا سید احمد کربلایی، رضوان الله علیه
- [ملزم شدن مرحوم کمپانی در پایان مناظرات با آقا سید احمد کربلایی توسط آقا سید
- ۱۸۰ حسن کشمیری]
- ۱۸۰ [داستان میهمان بیدارعلی]
- ۱۸۲ تفأل به قرآن کریم آیه الله گلپایگانی
- ۱۸۵ تدریس علامه طباطبائی مدظله اسفار را در حوزه قم [و بیان تفأل عجیب به دیوان حافظ]
- ۱۸۷ آثار نقاهت در سنّ پیری
- ۱۸۸ [اعتراض به نهضت مشروطه در محضر میرزا]
- ۱۸۸ داستان آقا شیخ اسماعیل جاپلقی و دور افتادن از قافله
- ۱۹۱ معجزات حضرت امام رضا علیه السلام
- ۱۹۱ [شفای یافتن همسر حاج آقا بزرگ اراکی توسط امام رضا علیه السلام]
- ۱۹۲ [گرفتن مخارج سفر و سوغات زیارت امام رضا علیه السلام]
- ۱۹۲ [شفای یافتن حضرت آیه الله حائری توسط امام رضا علیه السلام]
- ۱۹۳ راجع به توکد مرحوم آیت الله حائری رحمه الله علیه
- ۱۹۴ راجع به حالات مرحوم آقای حاج شیخ عبدالکریم حائری یزدی رحمه الله علیه

- ۱۹۵ [در حالات مرحوم اردکانی رحمة الله عليه]
- ۱۹۵ راجع به کیفیت بحث در سامراء
- ۱۹۷ [فوت دختر آقای حداد (ره)]
- ۱۹۷ راجع به تقلید از مرحوم حاج میرزا علی آقای قاضی، رضوان الله عليه
- ۱۹۸ [مکاشفه‌ای از مرحوم علامه در تولد فرزندشان آقای حاج سید علی]
- ۱۹۹ کرامت حضرت امام رضا علیه السلام در استجابت دعای دختر مرحوم حیدری
- ۲۰۰ حکایتی از مرحوم حاج شیخ هاشم قزوینی راجع به اشتباه واضح
- ۲۰۲ [لولا کتاب الألفین و زیارة الحسین علیه السلام لأهلکتنی الفتاوی]
- ۲۰۲ سید ضیاء الدین درّی و خواب عجیب
- ۲۰۴ [داستانی در باب تملق]
- ۲۰۵ [انتقاد مرحوم آقا سید جمال الدین گلپایگانی از رویه مرحوم آقا سید محمد کاظم یزدی]
- ۲۰۵ [مکاشفه آقا سید جمال الدین گلپایگانی از فوت آقا شیخ محمد حسین اصفهانی کمپانی]
- ۲۰۶ [شدت اهتمام مرحوم آیه الله آخوند خراسانی به امور طلاب]
- ۲۰۷ دو حکایت از مرحوم علامه امینی
- ۲۰۸ [رؤیایی از مرحوم علامه راجع به حاج شیخ محمد حسین اصفهانی مسجد شاهی]
- ۲۰۹ قصه‌ای از آقای آیه الله حاج شیخ عبدالکریم حائری در اهتمام به امور طلاب
- ۲۰۹ [حکایتی از مرحوم میر لوحی صاحب کتاب «کفایة المهندین»]
- ۲۱۰ [این سید نفس کافری دارد]
- ۲۱۱ [مطالب مطرح شده توسط آقای حاج سید محمد علی میلانی]
- ۲۱۱ [بی‌هوش شدن آقای حاج سید احمد کربلایی با شنیدن آیه «نارُ جهنّم أشدُّ حرّاً»]
- ۲۱۲ [عقد اخوت حاج مشهدی هادی ابهری خانصنمی با آیه الله میلانی]
- ۲۱۲ [په بی‌حیا، شرم نمی‌کند با جنابت داخل مجلس امام حسین شده است]
- ۲۱۳ [مکاشفه آقای بیاتی رحمة الله عليه درباره استادی مرحوم حداد بعد از آقای قاضی]
- ۲۱۶ [مکاشفه آقای بیاتی رحمة الله عليه از فوت آقای انصاری]
- ۲۱۸ [عنایت خاص مرحوم قاضی (ره) به آقای حداد]
- ۲۱۸ در روزی رساندن خدا من حیث لا یحتسب و داستان طلبه پاکستانی
- ۲۲۱ رؤیای عجیب کاشف الغطاء در اثر نسبت حکم بدون دلیل به علماء دادن

- ۲۲۳ شیعیان باید در مجالس قرآن و فاتحه، احترام قرآن را بیش از پیش مراعات کنند
- ۲۲۴ [سبب قتل محمد مشتاق علی شاه]
- ۲۲۵ آقا محمد علی بهبهانی کرمانشاهی، سید معصوم علی شاه و مظفر علی شاه را کشت
ملاً عبد الصمد همدانی، حاج محمد جعفر کبودرآهنگی و حاج ملاً رضای همدانی کوثر
[علی] ۲۲۹
- ۲۳۰ [ابیاتی از کتاب «نور الابصار» در کشتن اولیاء خدا]
- ۲۳۲ [جریان خطور آقا حاج محمد رضا تبریزی و به گردن پیچیدن درویش عمامه او را]
- ۲۳۳ [کشتن آقا محمد علی بهبهانی اولیاء خدا را در کرمانشاه]
- ۲۳۴ [کیفیت ارتباط سید بحر العلوم با نور علی شاه]
- ۲۳۷ [نصایح پیامبر اکرم صلی الله علیه و آله و سلم به گروهی از بنی تمیم]
- ۲۳۸ اشعاری از ملاً باشی

۲۸۴ - ۲۴۱

حکایات تاریخی اجتماعی

- داستان رئیس جامع الأزهر و شهادت بر ولایت در اذان ۲۴۱
- [حکایتی از حضرت صادق علیه السلام راجع به توحید و یگانگی صفت خدا با رسول خدا] ۲۴۳
- راجع به «غزاة ذات السلسلة» که رسول خدا جمله تاریخی خود را درباره امیرالمؤمنین گفتند ۲۴۴
- وفات عبدالله بن ابی سلول و نماز رسول خدا بر عبدالله بن ابی و مانع شدن عمر ۲۴۵
- [عجز خواجه نصیرالدین طوسی از ادراک حقیقت توحید به نقل از ریحانة الأدب] ۲۴۷
- [کیفیت به شهادت رسیدن سید تاج الدین ابوالفضل و پسرانش] ۲۴۷
- [تشیع سلطان محمد خدابنده به نقل از لئالی الأخبار] ۲۴۸
- کشتار شیعه کرخ بغداد و آتش زدن قبور ائمه کاظمین توسط حنابله ۲۴۸
- پناهندگی معاویه بن مغیره بن ابی العاص به عثمان ۲۵۶
- [خدایا به فریادم برس] ۲۵۷
- جشن مذهبی انیکاهها که در نقطه دوردستی برپا می کنند؛ و دختری را قربانی خورشید
می نمایند ۲۵۸
- سگ با وفا [بعد از فقدان صاحبش، چندین سال موقع مقرر ملاقات می آمده و می رفته است] ۲۶۱
- نسل یک مرد ایرانی! ۲۶۳
- حزب شیرازیها در زنگبار دارای عظیم ترین قدرت سیاسی است ۲۶۵

- ۲۶۶ تبلیغات اسلامی در زنگبار بسیار مطلوب است
تمام مسلمانان زنگبار شیعه می‌باشند؛ و این به همت سرلشگر کربلائی علیخان صورت پذیرفت
- ۲۶۷ ایمان و نزدیکی به خداوند
- ۲۶۸ مراسم خنجر و سیخ و چاقو بر دست‌ها و سینه فروردن را در خارج از شهر انجام دادند...
- ۲۶۹ شمشیر زنی با تلاوت آیات قرآن، و طبل و دایره شروع شد
- ۲۷۰ با سوزاندن چوب صندل فضا عطرآگین گردید و به نوبت، کارگردانان وارد معرکه شدند
- ۲۷۱ جریان از حالت عادی بیرون شدن عبدالله و رفتن در میان صحنه و عملیات را بر خود انجام دادن
- ۲۷۲ حالت دگرگونی، ومست ومدهوش شدن در اثر آیات قرآن، وآهنگ طبل‌ها و بوی خوش
- ۲۷۳ صندل
- ۲۷۴ اعمال شگفت‌انگیزی که خلیفه با شمشیر قاطع و خنجرهای برنده بر روی بدن انجام داد
این اعمال در اثر غفلت از عالم ماده و طبیعت است، ربطی به عالم معنی و تجرد و روحانیات ندارد
- ۲۷۶ خلیفه در شب تار گرزهایی را شعله‌ور ساخت و در دهان خود آتش را فرو می‌برد
- ۲۷۷ اعمال اعجاب‌آور، مربوط به تقویت نفس است و با ایمان به خداوند واحد ارتباطی ندارد
- ۲۷۸ سیاهان کامرون جسد مادر بزرگ را در جشن عظیمی آبگوشت می‌پزند و می‌خورند
- ۲۸۱ [داستان مردی که با گفتن بسم الله مانند حضرت عیسی بر روی آب راه می‌رفت]
- ۲۸۲ داستان فرار معن بن زانده و کرامت غلامی که وی را یافت و رها نمود
- ۲۸۳ فصل سوّم:

منقولات و ملاقاتها و مکتوبات

۲۸۵ - ۳۷۶

۲۸۷ - ۳۱۱

منقولات و ملاقاتها

- ۲۸۷ راجع به مرحوم آیه الله سید محمد حجّت کوه کمری رحمة الله علیه
- ۲۹۰ مطالبی از آیه الله حاجّ شیخ محمد تقی بهجت رشتی فومنی، مدّ ظلّه العالی
- ۲۹۱ راجع به مطالعه و نوشتن قبل از غروب

- داستان علامه آیه الله طباطبائی رضوان الله علیه ۲۹۲
- بحث شَرَقُ یعنی شراب به اضافه عَرَق ۲۹۳
- افسانه شیرین و لطیف از حرکت جوال دوزان در زمرة خیاطان ۲۹۵
- [علامه طباطبایی (ره): به خدمت آقای حاج شیخ عباس قوچانی برو و به نیابت من دست ایشان را ببوس] ۲۹۵
- [لا يَنْتَشِرُ الْهُدَى إِلَّا مِنْ حَيْثُ انْتَشَرَ الضَّلَالُ] ۲۹۶
- [العلمُ نَهْرٌ وَ الْحِكْمَةُ بَحْرٌ] ۲۹۶
- [امام صادق علیه السلام: العُرفاء فينا كالبدن بين النجوم و كجبرئيلَ بين الملائكة] ۲۹۷
- [حضرت رسول صلی الله علیه و آله و سلم مرکز مودت بودند] ۲۹۷
- [چند روایت جالب به نقل از آقای حاج شیخ هادی تألهی] ۲۹۸
- [خوش آنکه دلش ز ذکر پر نور شود] ۲۹۹
- راجع به تقوا و فضیلت شاگردان شیخ مرتضی انصاری قدس سره ۳۰۰
- [کیفیت تصویر مرحوم سید بحر العلوم] ۳۰۱
- [عمل خیر اگر برای خدا باشد، کمش بسیار و بسیارش کم است] ۳۰۲
- [احادیث مطرح شده در ملاقات با آیه الله حاج شیخ هادی تألهی همدانی] ۳۰۲
- نصایح حضرت آیه الله حاج شیخ هادی تألهی همدانی، دامت برکاته ۳۰۳
- نقد آقای حلبی از علامه طباطبائی، قدس الله تربته ۳۰۵
- [مطالب ذکر شده توسط آقای حاج عزیز الله طباطبائی درباره کتابخانه‌های شام و قونیه و لندن] ۳۰۵
- [آقای محمّد جواد بید آبادی را کسی نشناخت] ۳۰۸
- [إن لله تعالى عبداً إذا أرادوا أراد] ۳۰۹
- [کلام باطل فخر رازی ذیل آیه «وَ إِذْ قَالَ اللهُ يَا عِيسَىٰ بِنَ مَرْيَمَ...»] ۳۰۹
- [اشعار مکتوب گرداگرد ضریح مطهر حضرت رسول الله صلی الله علیه و آله و سلم] ۳۱۰
- مکتوبات**
- ۳۱۳ - ۳۷۶
- [نامه‌های حضرت علامه به بعضی از اقارب و بستگان] ۳۱۳
- [نامه مرحوم علامه طهرانی از شام به بعضی از فرزندان] ۳۱۳
- [نامه حضرت علامه از حج بیت الله الحرام به بعضی از فرزندان] ۳۱۴

- ۳۱۶ [استفسار از صحت مزاج و احوال یکی از فرزندان]
- ۳۱۷ [پاسخ به سؤالات شرعی یکی از فرزندان]
- ۳۲۰ [توصیه‌های اخلاقی مرحوم علامه به یکی از فرزندان]
- ۳۲۱ [توصیه‌های مرحوم علامه به درک محضر علامه طباطبائی به یکی از فرزندان]
- ۳۲۲ [توصیه‌های مرحوم علامه به بعضی از فرزندان]
- ۳۲۳ [توصیه به استفسار از احوال مرحوم علامه طباطبائی و ابلاغ تسلیت حضوری به ایشان]
- ۳۲۴ [راهنمایی‌های تحصیلی و سلوکی مرحوم علامه به یکی از فرزندان]
- ۳۲۵ [توصیه‌های سلوکی مرحوم علامه به بعضی از فرزندان]
- ۳۲۶ [توصیه‌های سلوکی مرحوم علامه به یکی از فرزندان]
- ۳۲۷ [نامه حضرت علامه به بعضی از اقارب در مراعات خانوادگی]
- ۳۳۲ [استفسار از صحت مزاج و احوال یکی از فرزندان]
- ۳۳۳ [نامه حضرت علامه به بعضی از فرزندان و توصیه به عدم جواز هجرت به بلاد کفر] ...
- ۳۳۵ [نامه‌ها و مراسلات حضرت علامه با آقای حاج محمد حسن بیاتی قدس الله اسرارهما]
- ۳۴۲ [نامه یکی از شاگردان حضرت آقای حداد به مرحوم علامه طهرانی رضوان الله علیهما]
- [مکاتبات حضرت علامه طهرانی با بعضی از اجله و اعزّه از علماء و فقهاء]**
- ۳۴۴ رضوان الله علیهم**
- ۳۴۴ [نسب مرحوم وحید بهبهانی]
- ۳۴۵ [نامه جناب حجّة الاسلام حاج میرزا حسن نوری دامت معالیه]
- ۳۴۸ [از سالک دل خسته آقای حاج شیخ عباس طهرانی رحمة الله علیه]
- ۳۵۲ [پاسخ حضرت آیه الله گلپایگانی به اهداء رساله رؤیت هلال حضرت علامه]
- ۳۵۲ [نامه مرحوم علامه طهرانی به مرحوم آیه الله گلپایگانی درباره شهر و ماه‌های قمری]
- ۳۵۳ [نامه حضرت آیه الله گلپایگانی پس از اهداء رساله فقهیه شهر قمریه به ایشان]
- ۳۵۴ [پاسخ نامه مرحوم علامه طهرانی به صاحب کتاب «نظریه‌ای بر تقویم قمری»]
- [پاسخ نامه مرحوم علامه طهرانی به مسئول لجنه تحقیق و بررسی در موضوعات نهج البلاغه]
- ۳۵۵ [پاسخ آیه الله آقا شیخ حسین حلّی به نامه تعزیت و تسلیت حضرت علامه]
- ۳۵۷ [نامه حضرت آیه الله آقا شیخ عباس هانف قوچانی به مرحوم علامه]
- ۳۵۸ [نامه حضرت آیه الله آقا شیخ عباس هانف قوچانی به مرحوم علامه]

۳۵۹	[بخشی از دعاء در زمان غیبت امام زمان عجل الله تعالی فرجه الشریف]
۳۵۹	[نامه اخلاقی آقا سید ابراهیم کرمانشاهی به حضرت علامه]
۳۶۲	[نامه اخلاقی آقای حاج شیخ عباس طهرانی به حضرت علامه]
۳۶۳	[پاسخ مرحوم آیه الله سید مرتضی عسگری به نامه مرحوم علامه طهرانی]
۳۶۴	[نامه آقای حاج شیخ محمد عسگری طهرانی به حضرت علامه]
۳۶۵	[نامه دکتر حشمت الله مقصودی به حضرت علامه از فرانسه]
۳۶۶	[نامه آیه الله آقا سید علی لواسانی به حضرت علامه]
۳۶۸	[درخواست مرحوم آقا سید علی لواسانی جهت تفحص در فتاوی علماء مذاهب اربعه]
۳۷۰	[صورة کتاب آیه الله الحاج السید علی اللّوآسانی دامت برکاته]
۳۷۲	[نامه مرحوم آقا شیخ محمد لاکانی به مرحوم علامه]
۳۷۳	[پاسخ آیه الله خوئی به نامه تسلیت و تعزیت حضرت علامه]
۳۷۳	[پاسخ آیه الله سید محمود شاهرودی به نامه حضرت علامه]
	[پاسخ آیه الله آقا شیخ حسین حلّی به تسلیت و تعزیت حضرت علامه در فوت مرحوم
۳۷۴	کماری]
	[پاسخ آیه الله آقا شیخ حسین حلّی به تسلیت حضرت علامه در فوت مرحوم آیه الله
۳۷۵	حمامی]
	[پاسخ آیه الله آقا شیخ حسین حلّی به تسلیت حضرت علامه در فوت آیه الله العظمی
۳۷۵	بروجردی]
۳۷۷ - ۳۹۰	مجموعه تصاویر
۳۹۱ - ۴۰۷	فهرست تألیفات

مقدمه

بِسْمِ اللَّهِ الرَّحْمَنِ الرَّحِيمِ
الْحَمْدُ لِلَّهِ رَبِّ الْعَالَمِينَ
و صَلَوَاتُ اللَّهِ وَ سَلَامُهُ عَلَى خَاتَمِ الْمُرْسَلِينَ وَ آلِهِ الطَّاهِرِينَ
وَ لَعْنَةُ اللَّهِ عَلَى أَعْدَائِهِمْ أَجْمَعِينَ

مجموعه‌ای که اینک پیش روی خوانندگان گرامی است، شرح احوال و حکایات و پاره‌ای از آثار برخی از بزرگان علم و معرفت است که توسط مرحوم علامه بی‌بدیل آیه الله العظمی حاج سید محمد حسین حسینی طهرانی - قدس الله سره - در مجموعه نوشتجات خطی ایشان که به نام «جنگ» گردآوری شده، تدوین گردیده است.

مرحوم علامه طهرانی - رضوان الله علیه - از زمان تشرّف به قم جهت تحصیل در معارف اسلامی و علوم اهل البیت علیهم السّلام همواره دفترچه‌ای کوچک در جیب خود داشتند تا چنانچه در طی شبانه‌روز در وقت مطالعه کتب و یا ملاقات با بزرگان و حتی افراد عادی، به مطلبی طرفه و بدیع برخورد می‌کردند آن را یادداشت و ثبت می‌نمودند و از آنها در سخنرانی‌ها و مجالس و تألیفات خود استفاده می‌کردند؛ و این سنت تا آخر حیات ایشان ادامه داشته است.

البته این سنت در احوال بسیاری از بزرگان به چشم می‌خورد، مانند: «خزائن» مرحوم نراقی و «کشکول» شیخ بهائی و «مثنوی طاق‌دیس» و «زنبیل» حاج میرزا فرهاد و غیره که هر کدام به نوبه خود دارای مطالبی راقی و نکته‌هایی دلنشین و تحفگی‌تمین می‌باشند، و از سعه علمی و مرتبت روحی و افق معنوی نویسندگان حکایت می‌نمایند؛ و چه بسا انسان در همین نوشتارها و مطالب متفرقه به پاره‌ای از مسایل و رموزی دست می‌یابد که نظیر آن را در تألیفات مدونه و کتب مرسومه آنها نمی‌تواند پیدا کند.

و از آنجا که مطالب این کتب از موضوعات مختلفه و فنون متفرقه جمع گردیده است طبعاً از یک لطافت و جاذبیت خاصی برخوردار می‌باشد؛ زیرا تنوع مسایل و تفرق مطالب در فنون و موارد مختلفه انسان را پیوسته مبتهج و با نشاط و پیگیر قرار می‌دهد، و آن ملالت و فتوری که چه بسا در مطالعه یکنواخت نوشته‌ای دست می‌دهد در آنها راه ندارد؛ و حتی شنیده شده است بعضی از بزرگان، داعی بر تألیفاتی این چنین را همین غرض ذکر کرده‌اند؛ چنانچه از امیرالمؤمنین علیه السلام مأثور است که:

إِنَّ هَذِهِ الْقُلُوبَ تَمَلُّ كَمَا تَمَلُّ الْأَبْدَانُ؛ فَابْتَغُوا لَهَا طَرَائِفَ الْحِكْمَةِ.^۱

«دل‌های آدمیان را گاهی ملالت و خستگی فرامی‌گیرد، (از کثرت ارتباطات با افراد عوام و اشتغال به امور دنیا و حوادث روزمره و تکراری، نفس انسان خسته و ملول می‌گردد) همچنان‌که بدن آدمی را خستگی و سستی دست می‌دهد؛ پس در این هنگام با مطالب حکمی و آموزه‌های اخلاقی روح و روان را به نشاط و طراوت درآورد.»

بزرگان پیوسته از این روش و سنت نیکو متابعت نموده، فرمایش نبوی

۱- نهج البلاغه، ج ۴، ص ۱۴۶؛ بحار الأنوار، ج ۱، ص ۱۸۲.

شریف را که فرمود: *قَيِّدُوا الْعِلْمَ بِالْكِتَابَةِ*^۱ «دانش را به واسطه نگارش در بند آورید»، مدّ نظر خویش قرار می‌دهند و از طرفه‌ها و تحفه‌های حکمت و ادب در فنون مختلف میراثی ماندگار و یادگاری پایدار برای اهل زمانه و نسل‌های آینده بجای می‌گذارند.

مرحوم والد - رضوان الله علیه - در این مجموعه نفیس، از مطالب گوناگون، چون: احادیث و آیات شریفه و تفسیر پاره‌ای از آنان، و اشعار نغز و لطیف، و حکایات، و شرح احوال بزرگان و اولیای الهی، و طرح برخی از آراء فقهی در پاره‌ای از احکام و مسائل فقهیه مُبتلّی بها، و ادراج بعضی از مطالب کُتب مؤلفین به مناسبت‌های مختلفه در مسائل عرفانی و فلسفی و فقهی و اجتماعی و تاریخی و غیره، مؤلفه‌ای ثمین و گرانسنگ پدید آورده‌اند که انصافاً باید آن را زیربنای سایر تألیفات و سخنرانی‌های ایشان به حساب آورد.

البته مقتضای نگارش این گونه نوشتارها طبع و انتشار آن به همان کیفیت نگارش و تدوین مطالب است؛ ولی از آنجا که هدف و مقصد مؤلف در این مجموعه چیزی جز ثبت و درج مطالب و موضوعات متفرقه و متنوعه نیست، و تقدّم و تأخّر موضوعات هیچ دخالتی در کیفیت نگارش نخواهد داشت؛ همچنان‌که برای خواننده این مجموعه هیچ محدودیتی در قرائت مطالب متنوعه و تقدّم و تأخّر آنها نمی‌باشد، برای متصدیان نشر و تنظیم‌کنندگان مسایل این تألیف نیز محدودیتی در انتشار و تدوین آنها به صورت موضوعی و فنی و مبوّب نخواهد بود.

گرچه انتشار این مطالب به همان کیفیت و اسلوب نگاشته شده خود دارای ملاحظت و حلاوتی ویژه است، اما نظر به خصوصیت و تمایز ویژه برخی از

۱- *تحف العقول*، ص ۳۶؛ *بحار الأنوار*، ج ۵۸، ص ۱۲۴.

موضوعات این تألیف، مصلحت و رجحان در این دیده شد که آنها به صورت مجزاً و به طور خاص به زیور طبع آراسته گردد تا مورد استفاده بیشتر و جاذبیت افزونتری گردند که از میان این مجموعه می‌توان به حکایات و شرح احوال بزرگان و مطالب ماندگار از آنها و مسایلی در حول و حوش آن آثار، و نیز ثبت و درج پاره‌ای از آراء و مبانی فقهی ایشان و فتاوی متمایزه از آراء و انظار دیگران، و همچنین ذکر موضوعات مختلفه فقهیه به طور اختصار و اجمال و رمز، و نیز بیان بسیاری از مسایل مختلف فقهیه در ابواب مختلفه که به صورت سرفصل و موضوع تنها نگارش یافته و وعده پرداختن به آنها در فرصت مناسب و تدوین یک مقاله علمی و فقهی برای هر کدام از آنها داده شده است اشاره نمود، که مع‌الأسف اراده و مشیت پروردگار توفیق انجام آن مهم و استفاده دیگران از آن را نداد و موضوعات و عناوین مسایل فقهیه به همان وضع در بوته اجمال واقع شدند.

البته با توفیق پروردگار و عنایات انفاس قدسیه آن ولی الهی امید است این حقیر ناچیز با بضاعت مزجات خویش و استناره از فیوضات ربانی و اطلاع بر مبانی و اصول اصلیه آن بزرگوار به توضیح و تدوین آن عناوین و موضوعات ذکر شده در فرصت مناسب اقدام نمایم، و *أین الثری من الثریا، و أین الأرض من السماء و أین التراب من المای الأعلى*.

چنانچه مقتضای تدوین چنین مجموعه‌هائی طرح و ثبت پاره‌ای از مجملات علوم و فنون و اشاره‌ای رمزگونه به آنهاست، در این دفاتر از این نوع مطالب زیاد به چشم می‌خورد و طبیعی است که پرداختن به آنها و تفسیر و توضیح مبهمات و رموز در نوشتجات یک مؤلف بر عهده همان نویسنده و گردآورنده خواهد بود؛ خواه آن مؤلف در تبیین مجملات خویش راه صواب طی کند و یا دچار اشتباه و لغزش گردد، و یا اینکه اصلاً مطلب نیاز به تفسیر و شرح

ندارد و فقط مؤلف به جهت رعایت مصالح اجتماعی و یا حفظ حریم شخصی از بردن نام شخصی پرهیز نماید که در این صورت نیز مطلعین بر موارد ابهام و اجمال باید به این نکته توجه نمایند و در راستای همان ملاحظات و نگرش با این موارد برخورد نمایند.

و چه بسا که مؤلف عدم افشای این اسامی را در زمان خویش ضروری و افشای آن را در زمان متأخر لازم می‌دانست، بنابراین همچنان که مؤلف این مجموعه در طرح این گونه مجملات با رعایت مصالح و موازین منطقی زمان و دوران خود، صلاح را بر عدم افشاء و تصریح برخی از مطالب دانسته است و به واسطه این روش، انتقادی مبنی بر لغویت و عبثیت درج این گونه مطالب بر او وارد نمی‌شود؛ باید مطلعین بر حالات و عقاید و خصوصیات روحی و کلمات او متوجه نقاط رمز و اشارات باشند و با رعایت امانت، چشم خود را بر حقائق و واقعیت‌های خارجی و مراد مؤلف نبندند، و ابلاغ و تبلیغ این حقائق را در حق نفوس مستعدّه و قلوب سلیمه از هواها و هوس‌ها و عناد و استکبار دریغ نورزند و آنها را از این موائد آسمانی و معارف ربّانی محروم ننمایند.

و رعایت همین نکته است که کلام حکیمانه و راهگشای مؤلف بزرگوار را از عبث بودن و بی‌فائده بودن خارج می‌سازد، و الاً ثبت این گونه امور مبهمه آن هم از شخصیتی این چنین به هیچ‌وجه قابل قبول و پذیرش نخواهد بود.

در اینجا توجه به این نکته مهم بسیار مناسب و بجا خواهد بود که بر اساس مطالب فوق انسان می‌تواند از مطالعه و تدقیق در این گونه نوشتارها به پاره‌ای از حقائق مرتبط با مؤلف و دیدگاه او نسبت به حوادث و مسائل اجتماعی و معتقدات و معارف الهی و شخصیت‌های گوناگون دست یابد که اطلاع بر آنها از کتب دیگر او چه بسا ممتنع و یا دشوار می‌نماید؛ و این نگرش و تحصیل آراء برای خوانندگان و محققین این مؤلفات خصوصاً اگر از مثل افرادی همچون

علامه طهرانی - رضوان الله علیه - باشد، تأثیری قاطع بر تصحیح آراء و دیدگاه و تفکرات انسان بجای خواهد گذارد و چه بسا به طور کلی و از بنیان روش زندگی او را تغییر خواهد داد و راه سعادت و فلاح را به او نمایان خواهد ساخت، و از انحرافات و فتنه‌ها و شایعات و پدیده‌های اغواگرانه مصون خواهد داشت؛ زیرا انسان با توجه به موقعیت و مرتبت ملکوتی رجال الهی و اولیاء حضرت حق، به این مطالب می‌نگرد و با این دیدگاه به آثار آنها توجه می‌نماید.

بدیهی است کیفیت نقل یک واقعه از بیان و بنان عارف بالله و انتخاب کلمات و جملاتی که به کار می‌رود با نقل آن قضیه از فرد دیگر بسیار متفاوت خواهد بود و ریزه‌کاریها و دقائقی که در میان این جملات به چشم می‌خورد دارای اشارات و تلمیحاتی به اسرار و مسائل خفیه‌ای است که در سایر آثار و کلمات شاید کمتر وجود داشته باشد.

این بنده معترف هستم که اطلاع بر یکی از همین راز و رمزها بود که به طور کلی سیر زندگی و دیدگاه اجتماعی و حیات دینی مرا متحول و متغیر نمود و دنیایی جدید و فضایی متفاوت و عالمی دگرگون به روی دیدگان من گشود که تا کنون از برکات و فیوضات و نفحات آن بهره‌مند می‌باشم؛ و با وجود مشاهده و کمس این همه تحولات و تبدلات در فضای زندگی و ارتباطات خود، و وجود جریانات و حوادث بی‌شمار در اطراف و فضای اجتماعی خویش، ابداً و ابداً به میزان سر سوزنی از آن منهج و مسیر انتخاب شده که ناشی از برکات آن نفحات و فیوضات الهی بود به این طرف و آن طرف متمایل نگشتم؛ و این مرتبت بزرگترین هدیه‌ای است از جانب پروردگار که به واسطه عباد مخلصین و اولیای الهی خویش به این حقیر ارزانی شده است، و منتی است که اگر تا روز قیامت به پاس آن سر به سجده بگذارم حقش را اداء ننموده‌ام و نخواهم نمود.

البته آن بزرگوار در زمان حیات، پیوسته از نفحات قدسی قلب منیر

خویش قلوب و عقول ارادتمندان را به مبانی رصین و معارف متین، با الفاظ و عبارات مختلف، گاهی به طور صریح و بعضی از اوقات با کنایه و اشارات، به شاهراه مستقیم و صراط قویم مکتب حق دلالت و هدایت می نمودند و آنچه را که باید فرا می گرفتند به آنان می آموختند و از بیان حقائق و رقائق دقائق به مستعدین دریغ نمی ورزیدند، ولی مع الأسف بسیار مشاهده می گردید که افراد مقصود و منظور آن بزرگ را در نمی یافتند یا تمایلی به دریافت آن نداشتند!

در همان دوران حیات بارها این حقیر مشاهده می کردم که ایشان در قضایا و حوادث مختلف اجتماعی به واسطه مسئولیت و تکلیفی که نسبت به شاگردان و ارادتمندان خود احساس می نمودند، مطلبی را به صورت مختلف و اشکال گوناگون در قالب طرح مطالب علمی و معرفتی و یا در ضمن نقل داستان و یا ایراد ضرب المثلی به مخاطبین القاء می نمودند و پس از انقضاء مجلس برخی از آنان در مقام تقریر مطالب ذکر شده درست صد و هشتاد درجه نقطه مقابل منظور ایشان را برای سایرین بازگو می نمودند.

و اینک که نگارنده به تسطیر این سطور پرداخته تقریباً حدود شانزده سال از ارتحال آن رجل الهی می گذرد و ما مشاهده می کنیم که مبانی آن بزرگوار و معارفی که از آن وجود پر برکت در اختیار شیفتگان راه حق و حقیقت قرار گرفته است، بسیاری از افراد و اشخاص که خود با چشم و گوش خویش از زبان و بیان او این حقائق را تلقی می کردند و بدون واسطه از آن منبع فیض و چشمه حیات بهره مند بودند به تغییر و تحریف و اخفاء آن مبانی و معارف می پردازند و چنین وانمود می کنند که گوئی اصلاً چنین مسأله و مطلبی از ایشان صادر نشده است.

متأسفانه اخیراً کتابی در شرح حالات ایشان نگاشته شده است که صحت مدعای حقیر را به اثبات می رساند و آن دغدغه و تشویشی را که پس از ارتحال

مرحوم والد معظم در تحریف و مسخ مرام و مکتب آن بزرگ مشاهده می نمودم به منصفه ظهور می رساند.

مرحوم والد معظم - روحی فداه - نسبت به آموزه های دینی و حریم مقدسات الهی حساسیتی ناگفتنی داشته اند، مخصوصاً نسبت به حریم ولایت و موضوع امامت که خارج از توصیف و تعریف می باشد.

روزی این بنده با ایشان درباره مسأله امامت و ولایت حضرت ولی عصر ارواحنا فداه مذاکره داشتم و در بین مطالب عرض کردم: آقا جان بنده فکر می کنم در این انقلاب با توجه به دست آوردهای مثبت و مفید خود، در مسأله حضرت صاحب العصر عجل الله تعالی فرجه الشریف و ابراز آن در میان جامعه کوتاهی شده است. ایشان فرمودند:

بله مطلب همین طور است و من فقط برای تبیین همین موضوع و ارائه

شخصیت و تشریح حقیقت صاحب ولایت بود که به تألیف دوره «امام

شناسی» پرداختم و این دوره بهترین تألیف من است در بین جمیع مؤلفاتم.

مرحوم والد نسبت به حریم امامت و رعایت جهات و شؤون امام علیه السلام

آنچنان حساسیتی داشتند که فقط برای حفظ حرمت امام و استعمال لفظ «امام» در

خصوص امام معصوم علیه السلام و عدم جواز استفاده از این لفظ در مورد سایر

از بزرگان و اعظام یک جلد منحصرأ به رشته تحریر درآوردند و آخرین مجلد از

تألیف قویم دوره «امام شناسی» را به این مسأله حیاتی اختصاص دادند و در

خصوص این مطلب با بعضی از اعظام و مسئولین امر به مذاکره پرداختند و این

حقیر در آن جلسه معهود حاضر و شاهد بودم.

اما مع الأسف الشدید مشاهده می کنیم در این کتابی که مقصد و غایت از

تدوین را تبیین و شرح مبانی و آراء این رادمرد الهی بیان داشته است، در مورد

عدم استفاده از عنوان «امام» برای رهبر فقید انقلاب مرحوم آیه الله خمینی

– رحمة الله عليه – به دلیل و عذر واهی و مُضْحِكِ رعایت فضای موجود در زمان گذشته، تمسک گردیده است.

واقعاً انسان نمی‌داند بر این توهمات بخندد و یا بگیرد!! عذر بدتر از گناه. آخر این قلم را – که هنوز هویتش برای بنده مشخص نگشته – چه شده است که این چنین جسورانه به خود اجازهٔ هتک حرمت به حریم مقدس اولیای الهی را می‌دهد و با نادیده انگاشتن علت حرمت و منع قاطع آن ولی الهی که با صراحت تام در جلد هجدهم «امام شناسی» بدان پرداخته است، موضوع را به دست فراموشی می‌سپارد و به خواننده این چنین القاء می‌کند که علت عدم استفاده از لفظ «امام» فقط به جهت رعایت فضای گذشته بوده است، عذری که مادر فرزند مرده را به قهقهه می‌اندازد؛ تو گویی که این افراد مخاطبین خود را نادان فرض نموده‌اند و با زبان و فهم مادون خویش با آنان به تخاطب نشستند.

اما این جانب به صراحت اعلام می‌کنم: مرحوم والد ما – قدس الله سره – استعمال لفظ «امام» را فقط و فقط در انحصار امام معصوم علیه السلام روا دانسته و استفاده از این عنوان را برای هر فردی غیر از امام معصوم علیه السلام در عالم وجود حرام و موجب عقاب الهی می‌دانسته است. و در اینجا از خوانندگان معظم تقاضا می‌کنم حتماً و حتماً به جلد هجدهم کتاب «امام شناسی» ایشان مراجعه نمایند و مطالب این تألیف بی‌نظیر را با دقت و متانت و موشکافی هرچه بیشتر مورد تحقیق و تأمل قرار دهند.

آری اینست نتیجهٔ غلبهٔ هواها و تکالب بر کثرات و عالم تخیلات بر حقائق عالم وجود؛ ﴿ثُمَّ كَانَ عَاقِبَةَ الَّذِينَ أَسْتَوُوا السُّوْأَىٰ ۚ أَن كَذَّبُوا بِآيَاتِ اللَّهِ وَكَانُوا بِهَا يَسْتَهْزِءُونَ﴾^۱

۱- سوره الروم (۳۰) آیه ۱۰.

یکی از مجموعه مطالبی که در این دوره «جنگ»، مرحوم والد بدان پرداخته‌اند شرح حال بزرگان و اولیای الهی و ذکر پاره‌ای از آثار و مطالبی است که از آنها باقی مانده است. والحق باید به خوانندگان محترم توصیه نمود که از سطر سطر این حکایات بهره گیرند و از رموزی که آن بزرگوار در لابلای جملات به یادگار گذاشته است حظّ وافر و نصیب اوفی ببرند و آن مواهب الهیه را ره‌توشه مسیر زندگی و حیات اخروی خویش گردانند، که به فرموده حضرت باری: «لَقَدْ كَانَتْ فِي قَصَصِهِمْ عِبْرَةٌ لِأُولِي الْأَلْبَابِ»^۱ یاد و ذکر داستان بزرگان و حوادث عبرت‌آمیز تأثیری شگرف در روان انسان، و در جهت تعیین و تصحیح مسیر زندگی و حیات نقشی اساسی خواهد داشت.

و از آنجا که نفس آدمی قبل از وصول به مراتب فعلیت و ادراک حقایق کلیه عالم هستی و عبور از جزئیّت و اندکاک در کلیّت به واسطه نقصان و خلأ وجودی تمایل به اشتغال در امور حسیه و جزئیّه دارد، بنابراین بیان یک حقیقت عالی و معرفت رافی اگر چنانچه توأم با ذکر داستان و شرح حال بزرگی از اولیای الهی و یا حکایت تاریخی عبرت‌انگیزی باشد، اوقع فی النفس خواهد بود و روان آدمی در جذب و قبول آن سریع‌تر و آماده‌تر می‌باشد.

متأسفانه دخالت اغراض شخصیه در نقل قصص و حوادث تاریخی بسیاری از مورّخین و ناقلان، حکایات را در انظار بی‌اعتبار و غیر معتمد نموده است؛ و این مسأله مصیبتی است که پیوسته در طول تاریخ بر بسیاری از اندیشمندان و صاحبان قلم وارد شده است و در نقل احوال افراد اغراض و سلیقه‌های شخصی اعمال گردیده و بر اساس همان اهداف، تاریخ تدوین گردیده است و این روش خیانت به واقع و تاریخ محسوب می‌شود؛ زیرا اولاً: نفس ثبت

۱- سوره یوسف (۱۲) صدر آیه ۱۱۱.

یک واقعه برخلاف وجود خارجی و عینی آن فی حدّ نفسه مذموم و خلاف می‌باشد، خواه این سنت تأثیری منفی در دیدگاه باقی بگذارد و یا نگذارد؛ زیرا این روش، تقابل با واقعیت خارج و عالم وجود خواهد بود و این خود یک عمل ناپسند و قبیح می‌باشد.

ثانیاً: موجب اغراء به جهل و تلقین خلاف در نفوس افراد ناآگاه و غیر مطلع بر جریانات و احوال و اوصاف اشخاص خواهد شد؛ و چه بسا افراد بر اساس این روش پایه و بنای حیات دنیوی و اخروی خویش را تباه سازند و به دنبال اعتماد و اطمینان کاذب بر این نقل، دنیا و آخرت خود را نابود سازند و خود را به مهلکه‌ها بیندازند و استعدادهای وجودی خود را که می‌بایست با اتکاء بر مبانی رصین تشریح به فعلیت برسانند، ضایع و باطل گردانند.

مرحوم والد - رضوان الله علیه - پیوسته در مجالس و محافل خود به ذکر خاطرات و گفتار بزرگان در معارف الهیه می‌پرداخت و نیز در تألیفات مطبوعه از بیان داستان و آثار اولیای الهی مجموعه‌ای نفیس و شیرین به مخاطبین اهداء می‌نمود، و همین موضوع سبب گردیده بود که آثار ایشان از حلاوت و جاذبیت خاصی برخوردار باشند و در تأثیر معارف در نفس و قلب خواننده نقشی در خور توجه ایفاء نمایند. و از آنجا که بسیاری از حکایات و مطالب عالیه و راقیه ایشان که برای تلامذه و ارادتمندان فرموده‌اند نه در کتب منتشره، و نه در نوشتجات خطی، وجود ندارد این بنده حیف دیدم که از درج آنها به صورت پاورقی مضایقه شود؛ گرچه بیان ایشان و ترکیب کلمات و انتخاب تعابیر از مثل ایشان قطعاً با آنچه که به عنوان نقل از امثال بنده حاصل می‌شود متفاوت خواهد بود.

تذکر به این نکته نیز حائز اهمیت است که از آنجا که مطالب مسموعه از ایشان به واسطه و جهت همان مسائلی که ذکر شد چه بسا با اصل واقع و منبع آنها تفاوت و اختلاف فاحش و اساسی دارد، لذا این قلم فقط به ذکر حکایات و

آثاری از ایشان در پاورقی می‌پردازم که خود شخصاً از محضرشان شنیده و استفاده نموده‌ام و بدین‌وسیله از سروران و بزرگوارانی که سالیان متمادی از محضرش مستفیض گشته‌اند و هر کدام از خرمن انعام و افضال او ره‌توشه‌ای گرانسنگ حاصل نموده‌اند عذرخواهی می‌کنم که نمی‌توانم مسموعات آنان را در این کتاب نقل نمایم؛ امید است بر این جسارت خرده‌نگیرند و محذور این قلم را با دیده‌ عفو و اغماض و کرامت بنگرند و اگر چنانچه خود صلاح دانسته‌اند به نشر آثار و مطالبی که از آن بزرگ به دست آورده‌اند بپردازند.

لازم به ذکر است که آن بزرگوار در سنه آخر حیات پر برکت خویش این بنده را مأمور و مکلف به بازنگری و تنقیح، و چه بسا حذف پاره‌ای از مطالب مدونه در مجلدات «جنگ» خویش نمودند تا پس از انجام این مهم، این مطالب که حاصل مطالعات و تحقیقات و مسموعات یک عمر حیات علمی و عرفانی ایشان بوده به زیور طبع و نشر و إفاده آراسته گردد و مورد استفاده و بهره‌مندی عموم قرار گیرد، حقیر در آن سال به واسطهٔ اقامت در قم و اشتغال به مباحث طلبگی و علوم اسلامی موفق به این امر نشدم، تا پس از ارتحال ایشان این مسأله به صورتی مجمل و بسیار عجولانه، و نه چندان مطلوب در مدتی محدود صورت گرفت، و بنا بر این داشتم که در فرصت مطلوب به آن بپردازم که متأسفانه به واسطهٔ بعضی از علل از توفیق قیام به این تکلیف محروم گشتم؛ امیدوارم اینک که توفیق الهی شامل حال بسیاری از اعزّه و أحبّه و إخوان و أخلاء روحانی که از تلامذهٔ آن رادمرد الهی و پویندگان راستین منهج و مکتب قویم ایشان شده است، و به تحقیق در نوشتجات خطی و غیر مطبوع ایشان پرداخته‌اند حقیر نیز از نعمت ریزه‌خواری سفرهٔ انعام او محروم نباشم؛ و من الله التوفیق و علیه التکلان.

در خاتمه از جمیع إخوان دینی و اخلاء روحانی که در تدوین و تحصیل این مطالب سعی بلیغ مبذول داشته‌اند تشکر می‌نمایم و اجر و ثواب این عمل خالصانه و

جُهد بی‌پیرایه را از درگاه ایزد متعال مسئلت می‌نمایم، و امداد انفاس قدسیه صاحب ولایت کبری عجل الله تعالی فرجه الشریف را پیوسته موجب تأیید و تسدید و استمرار توفیق آنها در سلوک الی الله و نشر معارف مکتب وحی و علوم آل محمد صلوات الله و سلامه علیهم می‌دانم، و توجه ارواح اولیای الهی و نفوس قدسیه اساتید، بالأخص حضرت علامه والد - قدس الله أسرارهم - را از عالم برزخ و آخرت به این شیفتگان و تشنگان ماء معین معارف الهیه، قطعاً به عنوان علت و سبب معدّه استمرار این منهج قویم به حساب می‌آورم؛ و بر حال و مرامشان این بنده مسکین و محروم از رحمت الهی غبطه می‌خورم، و امید شفاعت و دستگیری را در روز جزا و حساب مسئلت می‌نمایم؛ و آخر دعوانا أن الحمد لله رب العالمین.^۱

-
- ۱- تذکر و توجه چند مطلب توسط لجنه تحقیق و نشر آثار حضرت آیه الله العظمی علامه حاج سید محمد حسین حسینی طهرانی - قدس الله نفسه الزکیة - لازم و ضروری می‌نماید:
- (۱) در این مجموعه نفیس، تعلیقه‌های معلق محترم با امضاء [معلق] و تحقیقات و توضیحات لجنه تحقیق و نشر و آثار با امضاء [محقق] مشخص شده است.
- (۲) چنانچه در اثناء صفحات، عنوان جدیدی زده شده یا تصحیحی صورت گرفته است، داخل قلاب [] قرار گرفته است تا فارق بین متن حضرت علامه و لجنه تحقیق باشد.
- (۳) بدیهی است که در گرد آوری این مجموعه ثمین و گرانقدر، هر آنچه از آثار و مکتوبات خطی مرحوم علامه - قدس الله نفسه الزکیة - که در اختیار بوده است را جمع آوری و تبویب نموده‌ایم، و چه بسا مطالبی بوده باشد که به علت عدم دسترسی به آنها در این مجلدات آورده نشده است که در صورت دستیابی به آنها ان شاء الله در مجلدات بعدی آورده خواهد شد.
- (۴) از همین مجموعه یک مجلد مستقل تحت عنوان «صلاة الجمعة رسالة فقهية في وجوب صلاة الجمعة عيناً و تعييناً» و دو مجلد تحت عنوان «انوار ملکوت: نور ملکوت روزه، نماز، مسجد، قرآن، دعا» (مواعظ رمضان المبارک ۱۳۹۰) قبلاً توسط همین لجنه چاپ شده است.
- (۵) آدرس جنگ‌ها و مکتوبات خطی که در هامش صفحات آمده است بر اساس طبع حرفی که توسط این مجموعه تنظیم شده است می‌باشد که ان شاء الله تعالی به زودی در سایت‌های اینترنتی وابسته به این مجموعه قرار خواهد گرفت.

اللَّهُمَّ إِنَّا نَشْكُوا إِلَيْكَ فَقَدْ نَبَّيْنَا صَلَوَاتِكَ عَلَيْهِ وَآلِهِ وَغَيْبَةَ وَلِيِّنَا وَكَثْرَةَ عَدُوِّنَا
 وَقَلَّةَ عِدَدِنَا وَشِدَّةَ الْفِتَنِ بِنَا وَتَظَاهَرَ الزَّمَانَ عَلَيْنَا.
 اللَّهُمَّ إِنَّا نَرْغَبُ إِلَيْكَ فِي دَوْلَةِ كَرِيمَةٍ تُعَزِّبُ بِهَا الْإِسْلَامَ وَأَهْلَهُ وَتُدَلُّ بِهَا النَّفْقَ
 وَأَهْلَهُ وَتَجْعَلُنَا فِيهَا مِنَ الدُّعَاةِ إِلَى طَاعَتِكَ وَالْقَادَةِ فِي سَبِيلِكَ وَتَرْزُقُنَا بِهَا كِرَامَةً
 الدُّنْيَا وَالْآخِرَةَ.

قم عتبه مقدسه حضرت فاطمه معصومه سلام الله عليها
 هشتم ماه مبارک رمضان سنه ۱۴۳۰ هجری قمری
 سید محمد محسن حسینی طهرانی

۶) اتیان و عمل به اذکار و اوراد و دستور العمل‌های آورده شده در این مجموعه بدون اجازه از استاد کامل، و خبیر به مراتب و مراحل نفس که از جزئیت به کلیت پیوسته و باقی به بقاء الهی شده و جهت ارشاد عباد معین گردیده است، جائز نمی‌باشد.

۷) چنانچه نقل قول یا حکایتی در دو آدرس متفاوت از مکتوبات خطی آمده بود، اگر بدون هیچ اختلافی به عینه تکرار شده بود، یکی از دو مورد را ثبت نموده و به آدرس مورد دیگر اکتفا شده است؛ ولیکن اگر اندکی اختلاف در نسخه و تعبیر وجود داشت هر دو مورد آورده شده تا نکات و ظرافت‌های در تعبیر محفوظ بماند، و ای چه بسا یک مطلب به دلیل اهمیّت و خصوصیت مورد در دو جای مختلف، آورده شده است.

۸) چنانچه مطلب استنساخ شده از کتابی مورد نظر حضرت علامه نبوده است معمولاً در عنوان بحث یا در تعلیقه نظر خویش را بیان فرموده‌اند.

۹) خدای منان را شاکریم که ما را مصداق ﴿وَهُدُوا إِلَى الطَّيِّبِ مِنَ الْقَوْلِ وَهُدُوا إِلَى صِرَاطِ الْحَمِيدِ﴾ قرار داد و توفیق بر چیدن توشه‌ای از خرمن بی پایان عرفان و توحید را شامل حالمان نمود که به سعادت تحقیق و تبویب قلم نورانی روح مجرد و نفس قدسی انسان العین و عین الانسان، حضرت علامه - ارواحنا لتراب مقدمه الفداء - نائل آمدیم.

لذا چنانچه کمی و کاستی یا لغزش در تنظیم و نشر آثار ایشان داشته و داریم، امید عفو و اغماض از ساحت ملکوتی آن ولی الهی - رضوان الله علیه - و قاطبه علماء و محققین را خواهانیم.

فصل اوّل:

احوالات شخصی

[مهاجرت به ارض اقدس مشهد الرضا عليه السلام]

هجرت حقیر سید محمد حسین حسینی طهرانی به ارض مقدس مشهد الرضا - علی مقدسها آلاف التحية و الثناء - برای اقامت در صبح شنبه بیست و ششم جمادی الأولى یک هزار و چهارصد هجریه قمریه بوده است؛ و ورود ما در منزل جناب حجّة الاسلام آقای حاج سید محمد رضا رضوی بود و یک اربعین تمام در آنجا بودم و تا لیلۃ الرغائب، شب جمعه ۸ رجب در آنجا بودم، و بعد در روز جمعه هشتم رجب به منزل شخصی اتباعی منتقل شدیم و در روز سیزدهم رجب میلاد حضرت امیرالمؤمنین علیه السلام سیم تلفن را برای منزل از طرف شرکت تلفن نصب کردند.^۱

در احوال مرحوم علامه طباطبائی رحمة الله علیه و قضیه‌ای از سید

محمد حسین طهرانی

این حقیر معمولاً قبل از اقامت در شهر مشهد مقدس (که تا این تاریخ که پنجم شهر رجب ۱۴۰۳ هجریه قمریه است، سه سال و چهل روز به طول

۱- جنگ ۶، ص ۱۹۶.

انجامیده است؛ چون ورود در این ارض مقدّس در بیست و ششم جمادی الاولی ۱۴۰۰ بوده است)، معمولاً در تابستانها با تمام فرزندان و اهل بیت، قریب یک ماه به مشهد مقدّس مشرف می شدیم.

در تابستان سنه ۱۳۹۳ که مشرف بودیم و آیه الله میلانی و حضرت علامه آیه الله طباطبائی هر دو حیات داشتند، و ما منزلی را در منتهی الیه بازارچه «حاج آقاجان» در کوچه «حمام برق» اجاره کرده بودیم، و معمولاً از صحن بزرگ همیشه به حرم مطهر مشرف می شدیم.

یک روز که در ساعت دو به ظهر مانده مشرف به حرم شدم، و حال بسیار خوبی داشتم، - و سپس برای نماز ظهر به مسجد گوهرشاد آمده و با چند نفر از رفقا به طور فردی نماز ظهر را خواندم - همین که خواستم از در مسجد به طرف بازار که متصل به صحن بزرگ بود و یگانه راه ما بود خارج شوم، در مسجد را که متصل به کفشداری بود بوسیدم، و چون نماز ظهر جماعتها در مسجد گوهرشاد به پایان رسیده و مردم مشغول خارج شدن بودند، چنان ازدحام و جمعیتی از مسجد بیرون می آمد که راه را تنگ کرده بود.

در آن وقت که در را بوسیدم ناگاه صدایی به گوش من خورد که شخصی به من می گوید: آقا! چوب که بوسیدن ندارد. من نفهمیدم در اثر این صدا به من چه حالی دست داد، عیناً مانند جرقه ای که بر دل بزند و انسان را بی هوش کند، از خود بیخود شدم، و گفتم: چرا بوسیدن ندارد؟ چرا بوسیدن ندارد؟! چوب حرم بوسیدن دارد! چوب کفشداری حرم بوسیدن دارد! کفش زوار حرم بوسیدن دارد! خاک پای زوار حرم بوسیدن دارد! و این گفتار را با فریاد بلند می گفتم و ناگاه خودم را در میان جمعیت به زمین انداختم، و گرد و غبار کفشها و خاک روی زمین را بر صورت می مالیدم و می گفتم: ببین! این طور بوسیدن دارد! و پیوسته این کار را می کردم و سپس برخاستم و به سوی منزل روان شدم.

آن مرد گوینده گفت: آقا! من حرفی که نزده‌ام! من جسارتی که نکرده‌ام! گفتم: چه می‌خواستی بگویی؟! و چه دیگر می‌خواستی بکنی؟! این چوب نیست؛ این چوب کفشداری حرم است؛ اینجا بارگاه حضرت علی بن موسی الرضا است؛ اینجا مطاف فرشتگان است؛ اینجا محل سجده حوریان و مقربان و پیامبران است؛ اینجا عرش رحمان است؛ اینجا چه! و اینجا چه! و اینجا چه است. گفت: آقا! من مسلمانم، من شیعه‌ام، من اهل خمس و زکاتم، امروز صبح وجوه شرعیۀ خود را به حضرت آیه الله میلانی داده‌ام!

گفتم: خمس سرت را بخورد! امام محتاج به این فضولات اموال شما نیست! آنچه دارید برای خودتان مبارک باشد. امام از شما ادب می‌خواهد! چرا مؤدب نیستید؟! سوگند به خدا دست بر نمی‌دارم تا با دست خودم در روز قیامت تو را به رو در آتش افکنم!

در این حال یکی از دامادان ما (شوهر خواهر) به نام آقا سید محمود نوریخس جلو آمدند و گفتند: من این مرد را می‌شناسم، از مؤمنان است، و از ارادتمندان مرحوم والد شما بوده است!

گفتم: هر که می‌خواهد باشد، شیطان به واسطه ترک ادب به دوزخ افتاد! در این حال من مشغول حرکت به سوی منزل بوده و در بازار روانه بودم، و این مرد هم دنبال ما افتاده بود و می‌گفت: آقا مرا ببخشید! شما را به خدا مرا ببخشید! تا رسیدیم به داخل صحن بزرگ.

من گفتم: من که هستم که تو را ببخشم؟! من هیچ نیستم، شما جسارت به من نکردید، شما جسارت به امام رضا نمودید! و این قابل بخشش نیست!

بزرگان از علماء ما: علامه‌ها، شیخ طوسی‌ها، خواجه نصیرها، شیخ مفیدها، و ملاصدراها، همگی آستان بوس این درگاهند؛ و شرفشان در این است که سر بر این آستان نهاده‌اند، و شما می‌گوئید: چوب که بوسیدن ندارد؟!!

گفت: غلط کردم! توبه کردم! دیگر چنین غلطی نمی‌کنم!
 گفتم: من هم از تو در دل خودم به قدر ذره‌ای کدورت ندارم! اگر توبه واقعی کرده‌ای درهای آسمان به روی تو باز است! و در این حال مردم در صحن بزرگ از هر سو به جانب ما روان شده بودند، و من به منزل آمدم.
 این حقیر عصر آن روز که به محضر استاد گرامی مرحوم فقید آیه الله طباطبائی - رضوان الله علیه - مشرف شدم، به مناسبت بعضی از بارقه‌ها که بر دل می‌خورد و انسان را بی‌خانمان می‌کند و از جمله این شعر حافظ:
 برقی از منزل لیلی بدرخشید سحر

وَه که با خرمن مجنون دل افکار چه کرد
 مذاکراتی بود، و ایشان بیاناتی بس نفیس ایراد کردند؛ حقیر بالمناسبه به خاطرم جریان واقعه امروز آمد و برای آن حضرت بیان کردم، و عرض کردم: آیا این هم از همان بارقه‌ها است؟!
 ایشان سکوت طویلی کردند و سر به زیر انداخته و متفکر بودند و چیزی نگفتند.

رسم مرحوم آیه الله میلانی این بود که روزها یک ساعت به غروب به بیرونی آمده و می‌نشستند و حضرت علامه آیه الله طباطبائی هم در آن ساعت به منزل ایشان رفته و پس از ملاقات و دیدار نزدیک غروب به حرم مطهر مشرف می‌شدند، و یا به نماز جماعت ایشان حاضر می‌شدند؛ و چون یک طلبه معمولی در آخر صفوف می‌نشستند.

تقریباً دو سه روز از موضوع نقل ما داستان خود را برای حضرت استاد گذشته بود که روزی در مشهد به یکی از دوستان سابق خود به نام آقای شیخ حسن منفرد شاه عبدالعظیمی برخورد کردم و ایشان گفتند: دیروز در منزل آیه الله میلانی رفتم، و علامه طباطبائی داستانی را از یکی علمای طهران که در مسجد

گوهرشاد هنگام خروج و بوسیدن در کفشداری مسجد اتفاق افتاده بود، مفصلاً بیان می‌کردند، و از اوّل قضیه تا آخر داستان همین‌طور اشک می‌ریختند، و سپس با بشاشت و خرسندی اظهار نمودند که: الحمد لله فعلاً در میان روحانیون افرادی هستند که این‌طور علاقه‌مند به شعائر دینی و عرض ادب به ساحت قدس ائمه اطهار باشند؛ و اسمی از آن روحانی نیاوردند، ولیکن از قرائن، من این‌طور استنباط کردم که شما بوده باشید؛ آیا این‌طور نیست؟!

من گفتم: بلی، این قضیه راجع به من است؛ و آنگاه دانستم که سکوت و تفکر علامه علامت رضا و امضای کردار من بوده است، که شرح جریان را توأمأ با گریه بیان می‌فرموده‌اند؛ رحمة الله علیه رحمة واسعة^۱.

[علت انتساب مرحوم علامه طهرانی قدس الله نفسه و خانواده ایشان به

سادات حسنی]

مستشار عبدالحلیم جندی در کتاب «الإمام جعفر الصادق» صفحه ۸۲ و ۸۳، آورده است:

روی الإمام الصادق ما كان بعد أن هدأت الأحوال، قال: (لَمَّا قُتِلَ إِبْرَاهِيمُ بْنُ عَبْدِ اللَّهِ بْنِ الْحَسَنِ [بن عبدالله] بِبَاخْمَرِي) وَ حُشِرْنَا مِنْ [حسرنما عن] الْمَدِينَةِ وَ لَمْ يُتْرَكْ فِيهَا مِنَّا [فينا] مُخْتَلِمٌ حَتَّى قَدِمْنَا الْكُوفَةَ؛ فَمَكَّنَّا فِيهَا شَهْرًا نَتَوَقَّعُ فِيهَا الْقَتْلَ.

ثُمَّ خَرَجَ إِلَيْنَا الرَّبِيعُ الْحَاجِبُ، فَقَالَ: أَيْنَ هَؤُلَاءِ الْعَلَوِيَّةُ؟ أَدْخِلُوا عَلَيَّ أَمِيرَ الْمُؤْمِنِينَ رَجُلَيْنِ مِنْكُمْ مِنْ ذَوِي الْحِجَى!

قال: فَدَخَلْنَا إِلَيْهِ أَنَا وَ حَسَنُ بْنُ زَيْدٍ؛ فَلَمَّا صَرْتُ بَيْنَ يَدَيْهِ قَالَ لِي: أَنْتَ الَّذِي تَعْلَمُ الْغَيْبَ؟! [فلما دخلنا عليه قال: أنت الذي تعلم الغيب؟!]

قُلْتُ: لَا يَعْلَمُ الْغَيْبَ إِلَّا اللَّهُ.

قال: أَنْتَ الَّذِي يُجِبِي إِلَيْكَ هَذَا الْخَرَجُ؟!

قُلْتُ: إِلَيْكَ يُجِبِي يَا أَمِيرَ الْمُؤْمِنِينَ الْخَرَجُ!

قال: أَتَدْرُونَ لِمَ دَعَوْتُمْ؟!

قُلْتُ: لَا!

قال: أَرَدْتُ أَنْ أَهْدِمَ رِبَاعَكُمْ وَأُغَوِّرَ قَلْبِيكُمْ [وَارُوعَ قُلُوبَكُمْ] وَأَعْقِرَ نَخْلَكُمْ وَأُنْزِلَكُمْ بِالشَّرَاةِ [اتْرَكِكُمْ بِالسَّرَاةِ] لَا يَقْرَبُكُمْ أَحَدٌ مِنْ أَهْلِ الْحِجَازِ وَأَهْلِ الْعِرَاقِ؛ فَإِنَّهُمْ لَكُمْ مَفْسَدَةٌ!

فَقُلْتُ لَهُ: يَا أَمِيرَ الْمُؤْمِنِينَ إِنَّ سُلَيْمَانَ أُعْطِيَ فَشَكَرَ [وَشَكَرَ] وَإِنَّ أَيُّوبَ ابْتُلِيَ فَصَبَرَ وَإِنَّ يُوسُفَ ظَلِمَ فَغَفَرَ! وَأَنْتَ مِنْ ذَلِكَ النَّسْلِ.

فَتَبَسَّمَ وَقال: أَعَدُّ [مَا قُلْتُ] عَلَيَّ فَأَعَدْتُ فَقَالَ: مِثْلَكَ فَلْيَكُنْ زَعِيمَ الْقَوْمِ! وَقَدْ عَفَوْتُ عَنْكُمْ وَوَهَبْتُ لَكُمْ جُرْمَ أَهْلِ الْبَصْرَةِ. الحديث.^١

در این روایت وارد است که حسن بن زید بن علی بن الحسین علیهما السلام از بزرگترین علویین و از ذوی الحجی بوده است که حضرت صادق علیه السلام وی را با خود انتخاب نموده و نزد منصور می‌برند.

أقول: مرحوم پدر ما آیه الله حاج سید محمد صادق حسینی طهرانی می‌فرمود: ما از اولاد حسن بن زید بن علی هستیم. و سادات حسنی بدین لحاظ و مناسبت بر ما صدق می‌کند.^٢

احوالات جدّ حقیر مرحوم آیه الله آقا سید ابراهیم طهرانی رضوان الله علیه

و أنا أقول: یکی از شاگردان معروف و مبرّز مرحوم آیه الله مجدّد

١- الامام جعفر الصادق، ص ٨٢؛ بحار الأنوار، ج ٤٧، ص ٢١١.

٢- جنگ ١٣، ص ٤٤ و ٤٥.

شیرازی (ره) جدّ حقیر مرحوم آقا سید ابراهیم طهرانی است که سالیان دراز در سامراء توطن نموده و از مکتب آیه الله شیرازی استفاده می نموده است، و هم مباحثه با آیه الله آقا سید محمد فشارکی و آقا میرزا محمد تقی شیرازی بوده اند؛ و بنا به قول و روایت مرحوم والد این سه تن پیوسته با هم ملازم و مباحث بوده اند.

مرحوم آقا سید ابراهیم طهرانی فرزند مرحوم آقا سید علی اصغر طهرانی، تاجر مقیم طهران و اصلاً طهرانی، و از سادات درکه (دو فرسخی طهران) بوده، و نسب ایشان منتهی به حضرت امامزاده سید محمد ولی است که در درکه مدفون و مزار عام است.

مرحوم جدّ ما در طهران پس از فرا گرفتن مقدمات و ادبیات و سطوح به نجف اشرف مشرف و در رتبه درسی اساتید بزرگ قرار گرفت؛ و پس از مهاجرت مرحوم مجدّد، به سامراء مهاجرت نمود و از مکتب او استفاده می برد تا آنکه در حکم داماد مرحوم مجدّد در آمد و با دختر زن مجدّد که جدّه ماست ازدواج کرد.

جدّه ما (یعنی والده پدر حقیر مرحوم آیه الله حاج سید محمد صادق طهرانی ره) همشیره مرحوم آیه الله آقا میرزا محمد طهرانی عسگری، صاحب کتاب «مستدرک البحار» و شاگرد مکتب مجدّد و پسر زوجه او است.

توضیح آنکه مرحوم مجدّد با وجود عیال اوّل خود (والده آقا سید محمد) و با وجود عیال دوّم خود (والده مرحوم آیه الله حاج میرزا علی آقا ره) با جدّه ما که شوهرش فوت کرده و خود علویّه و دارای فرزندان من جمله آقا میرزا محمد طهرانی و من جمله جدّه ما بود ازدواج کرد.

فوت جدّه ما در ربیع الثانی ۱۳۳۴ واقع شد. مرحومه جدّه بزرگ که در خانه مرحوم مجدّد به علویّه معروف بود - و لذا مرحوم دائی پدر ما را آقا میرزا

محمد علویّه می‌گفتند - دارای سه برادر بود به نام آقا سید زین العابدین طهرانی (معروف به آقا سید آغا) و آقا حاج سید مصطفی قنات آبادی و آقا سید محمد تقی طهرانی، که همه فرزندان مرحوم مبرور آقا سید ابوالقاسم طباطبائی زوارئی اصفهانی بوده و او نواده امیر صالح حسینی خاتون آبادی داماد مجلسی دوّم ملاّ محمد باقر علی ابنته فاطمه بیگم بوده است و لذا نسب ما از این طریق منتهی به مجلسی ثانی از طرف دختر می‌شود و مجلسیین هر دو نفر آنها جدّ مادری ما هستند.^۱

مرحوم آقا میرزا محمد طهرانی (که تولّدش در سنه ۱۲۸۱ هجریّه قمریّه بوده و رحلتشان در ۱۳۷۱ هجریّه قمریّه واقع شده، و نود سال زندگی نمودند) در سنه رحلت استاد و شوهر والده خود مرحوم مجدّ سی و یک سال داشتند؛ و خود آن مرحوم برای حقیر نقل کردند که من مدّت چهارده سال از درس مرحوم میرزا مجدّ استفاده کرده‌ام؛ چون رحلت مرحوم مجدّ در سنه ۱۳۱۲ اتفاق افتاد. باری تولّد مجدّ در سنه ۱۲۳۰ هجریّه قمریّه، و هجرت ایشان به نجف اشرف در ۱۲۵۹، و هجرت به سامراء در ۱۲۹۱، و پس از بیست و یک سال توقّف در سامراء پس از ۸۲ سالگی در سنه ۱۳۱۲ هجریّه قمریّه رحلت می‌کنند. و تولّد مرحوم جدّ ما آقا سید ابراهیم در ۱۲۶۲ هجریّه قمریّه، و هجرتشان به نجف اشرف در ۱۲۸۳، و هجرتشان به سامراء در حدود ۱۳۰۰، و تا سنه ۱۳۱۲ که رحلت مرحوم آیه الله مجدّ واقع شده پیوسته از محضر درس او استفاده می‌کنند و از اعظام و اجلاء شاگردان او محسوب می‌شوند، و پس از رحلت مجدّ نیز هشت سال در سامراء می‌مانند و سپس برای زیارت حضرت

۱- در جلد ۲ *تقیاء البشر* صفحه ۷۹۸ در ضمن بیان ترجمه احوال آقا سید زین العابدین طهرانی گوید: و كان رحمه الله يذكر أنه من طرف الأم من أسباط العلامة المجلسي؛ و يُسمّى جدّه السبط لكنّه لم يحفظ منه.

رضا علیه السّلام به ایران برمی‌گردند و در طهران برای رسیدگی به امور شرعیّه مردم اقامت می‌کنند؛ و بنابراین مدّت توقّف جدّ ما آقا سید ابراهیم در نجف اشرف هفده سال، و در سامرآ بیست سال و مجموعاً سی و هفت سال در آن اماکن مبارکه اقامت کرده‌اند؛ و فوتشان پس از هفتاد سالگی در سنه ۱۳۳۲ در طهران اتفاق افتاد و جنازه ایشان را با تعظیم و توقیر، پس از تعطیل عمومی طهران با عماری و کالسکه به قم حمل و در وسط ایوان آیینّه صحن اتابک (صحن بزرگ حضرت معصومه سلام الله علیها) دفن می‌کنند.

مرحوم مجدّد شیرازی پس از ازدواج با مخدرّه علویّه (جدّه بزرگ ما) و سرپرستی از ربائب خود (آقا میرزا محمد طهرانی و برادرش و جدّه ما و خواهرش) جدّه ما را که ربیبّه او است به نکاح جدّ ما مرحوم آقا سید ابراهیم در سامرآ در می‌آورد و از آن دو پنج اولاد ذکور به نام‌های: سید محمد صادق (والد حقیر) و سید محمد کاظم و سید محمد رضا و سید محمد تقی و سید علی نقی و سه اولاد اناث در سامرآ به هم می‌رسند.

مرحوم آقا سید ابراهیم علاوه بر این سمت‌ها متصدی امور شخصی و اموال مرحوم مجدّد بود و خانه‌هایی که برای بعضی از فضلاء در سامرآ بنا کردند به مهندسی و نظریّه و تقویم و تحت نظر ایشان صورت گرفت.

چون با مرحوم هم‌شاگردی و هم‌مباحثه خود اُلفت و صمیمیت فوق‌العاده داشتند و حقاً مردی دور از شهره و سمعه و شخصیت طلبی بود، کتاب «حاشیه بر مکاسب» و بحث‌های «صلاة خلل» و «صلاة جماعت» مرحوم آقا میرزا محمد تقی شیرازی را (با آنکه گفته می‌شود اغلب به قلم ایشان است) جمع‌آوری نموده و همه را به نام رفیق صدیق خود طبع می‌کنند و برای خود فقط نام ساعی در جمع‌آوری می‌گذارند؛ کما آنکه در پشت اولین صفحه حاشیه بر مکاسب مرحوم شیرازی مطبوع است.

کتابهایی دیگر از مرحوم جلد [ما] تألیف شده است که شامل بسیاری از مباحث اصول فقه و بعضی از مسائل فقهیه است که همه خطی بوده و به طبع نرسیده است؛ و نیز با خط خود چندین اصل از اصول شیعه را مانند کتاب «عروس» و «مصادقة الإخوان» صدوق را استنساخ نموده که نسخ آن موجود است.

مرحوم آقا شیخ آغا بزرگ طهرانی در «اعلام الشیعة» در جلد اول از نقباء البشر در صفحه ۱۸ و صفحه ۱۹ شرح حال و ترجمه مرحوم جلد ما را بدین طریق بیان می کنند:

رقم ۴۵ السيد ابراهيم الطهراني... ۱۳۳۲؛ هو السيد ابراهيم بن السيد علي اصغر الحسيني الطهراني؛ عالمٌ جليلٌ و فقيهٌ نبيلٌ وُلد في دركة من قرى شمران قُرب طهران، و اشتغل في طهران اولاً ثم هاجر الى سامراء في اوائل عمره و تزوج هناك بمربية المجدد الشيرازي و هي اخت العلامة الحجة الميرزا محمد الطهراني العسكري و تلمذ على المجدد حتى عدَّ من فضلاء تلاميذه. و كان يحضرُ درسَ العلامة السيد محمد الطباطبائي الاصفهاني و بقي بعد وفاة المجدد في سامراء ثمان سنين، ثم توجه الى زيارة الرضا عليه السلام فتعذر عليه الرجوع الى العتبات فبقي في طهران و استفاد منه جمع كثير من الخواص و العوام باقامته الجماعة و نشره الاحكام؛ و كان في غاية الفطنة و الذكاء و الجلالة و الورع، ادركت خدمته كثيراً قبل مهاجرته الى طهران و بعد مراجعته الى العتبات و ذلك قبل وفاته بسنة؛ توفي في طهران في ذي الحجة (۱۳۳۲) و قام مقامه في الامامة و غيرها ولده الكبير العالم الفاضل السيد محمد صادق الآتي ذكره. انتهى.

اقول: قال قدّه: «و تزوج هناك بمربية المجدد الشيرازي» و لعل هذا سهوً من قلمه الشريف لأن جدنا السيد ابراهيم تزوج بمربية المجدد و اخوها العلامة الميرزا

محمد الطهرانی کان ربیبَ المجدد و امهما زوجة المجدد، فجدتنا و اخوها و هو خالنا من الأب قد ربّیا فی حجر المجدد؛ و یمکن ان یمکن ما جرى علی قلمه الشریف بمرّبة المجدد بصیغة المفعول فوق السهو من الطابع؛ ثم ان جدنا كما ذكرنا كان مصاحباً و مباحثاً مع السيد محمد الاصفهانی لا تلميذاً له فیمكن أن یمکن حضور درسه للتقیر كما هو شایع بین الطلاب و أقرانهم.

باری، والده مرحوم آقا سید ابراهیم از سلسله سادات اخوی است؛ و مرحوم آقا سید علی اصغر طهرانی (قده) از چهار عیال دارای اولاد بود.^۱ از یکی فرزندی به نام آقا سید حسین شرافت و خواهرش؛ که این خواهر که به نام ... بود به نکاح مرحوم فخر الفقهاء و العلماء آیه الله آقای سید میرزا فخرالدین سیدی قمی درآمد، و آقا میرزا فخرالدین عالمی نبیل و فقیهی جلیل بود، فرزند آقا شیخ الاسلام آقا میرزا ابوالقاسم قمی، امام جمعه قم، و ایشان فرزند آقا میرزا محمد رضا قمی، و ایشان فرزند آقا سید ابوطالب، و آقا سید ابوطالب که صهر مرحوم میرزای قمی است فرزند آقا میرزا ابوالمحسن است، و آقا سید ابوطالب امام جمعه قم، سومین داماد مرحوم آقا میرزا ابوالقاسم جیلانی شفتی قمی، محقق عظیم صاحب «قوانین» و «جامع الشتات» و «غنائم الايام» و کتب دیگر؛ و بنابراین عمه زادگان پدر ما همه از ناحیه پدر از اسباط صاحب قوانین هستند. (ترجمه احوال میرزای قمی در «روضات الجنات» و «قصص العلماء» و «نامه دانشوران» و «نجوم السماء» و «خاتمه مستدرک» و «الروضة

۱- این عیال دختر حاج شیخ باقر کتابفروش است؛ و از حاج شیخ باقر غیر از این دختر - که مادر آقا سید حسین شرافت و ... خانم عمو و عمه پدر ما هستند - سه پسر به وجود آمد، یکی به نام: آقا میرزا اسدالله صاحب کتابفروشی «ترقی» و دیگری آقا محمد علی صاحب کتابفروشی «خیام» و سومی آقا محمد که مردی زاهد و عارف منش بود و به جای لقب «ترقی» به خود لقب «رقت» داده بود.

الْبَهِيَّة» و «تَكْمَلَةُ أَمَلِ الْأَمَلِ» مسطور است، و مرحوم آقا شیخ آغا بزرگ طهرانی در اعلام الشیعة در جلد اول «کرام البررة» تحت رقم ۱۱۳ از صفحه ۵۲ تا صفحه ۵۴ آورده است.

و از دیگری که به نام ... بود دو پسر به نام‌های سید ابوالحسن افراز و سید جواد افراز و یک دختر.

و از دیگری [فرزندی] به نام آقا سید علی اکبر فخر فاطمی (فخرالتولیه) که در آستان مقدس حضرت ثامن الائمه علیه السلام عنوان تولیت داشتند، و از مرحومه جدّه بزرگ ما که از سادات اخوی بودند دو پسر به نام آقا سید ابراهیم و آقا سید محمد آوردند؛ بنابراین ما از ناحیه مادری از سادات اخوی هستیم، و مرحوم جدّ ما در کوچه سادات اخوی در طهران منزلی داشتند که از مادر به ایشان ارث رسیده بود. مرحوم جدّ ما آقا سید ابراهیم مردی بلند قامت، قوی الهیکل، بسیار زیبا و با جلالت و اِبتهت و متعبّد و زاهد و مُعرض از دنیا و بلند منظر و کریم الطّبع و واسع الصّدر بود؛ اهالی طهران از پیرمردها که ایشان را زیارت کرده‌اند داستان‌هایی نقل می‌کنند.

حضرت مستطاب آیه الله عمّ گرام، آقا سید محمد تقی طهرانی که از افاضل علماء هستند و در شکل و سیما شباهت بسیاری به مرحوم جدّ دارند نقل می‌کنند که در طهران برادر ایشان مرحوم آقا سید محمد ورشکسته شد. چون تاجری معروف بود و بعضی از مخلصین آقا سید ابراهیم پنج هزار تومان از وجوهات خدمت ایشان آوردند، برای تنظیم امور برادر (پنج هزار تومان در آن عصر شاید معادل دو میلیون تومان پول امروز بود) ایشان قبول فرموده و همه را برای تصفیة حقوق مردم به برادر دادند و در آن شب چراغ منزل مرحوم جدّ به علّت نداشتن لوله خاموش بود و ایشان از این پول‌های کلان به قدر خرید صد دینار (یک دهم قران) برای خرید لوله لامپا برداشتند!

و دیگر آنکه تمام منزل‌های سامراء که برای فضلاء طلاب و خود و خانواده خود ساخته بودند و تمام ملک ایشان بود در سفر اخیرشان به سامراء همه را به فرزند مرحوم مجلد آية الله حاج میرزا علی آقای شیرازی به یک سیر نبات مصالحه کردند، حتی منزل شخصی خود را در سامراء! و نظیر این اعمال بسیار از ایشان نقل شده است رحمة الله علیه رحمة واسعة.^۱

احوالات مرحوم آقا میرزا دائی (آقا میرزا محمد طهرانی عسگری دائی

پدر این حقیر)

راجع به احوالات مرحوم آقا میرزا دائی (آقا میرزا محمد طهرانی عسگری دائی پدر این حقیر سید محمد حسین بن سید محمد صادق بن سید ابراهیم بن سید علی اصغر طهرانی) در صفحه ۱۷۷ از کتاب «رجال معاصرین» مطالبی وارد است. یک روز جناب دائی زاده محترم آقای حاج میرزا ابوالحسن شریف عسگری آقازاده مرحوم آقا میرزا دائی، آقا میرزا محمد طهرانی (ره) به بنده گفتند: شما از نواده‌های مرحوم مجلسی هستید از طرف مادر؛ چون پدر ما (یعنی دائی پدر شما) از طرف مادر از نواده‌های مرحوم امیر محمد صالح الخاتون آبادی (داماد مرحوم مجلسی) بوده است.

ایشان گفتند که: مرحوم پدر ما (آقا میرزا محمد طهرانی) بارها می‌گفتند در زمان حیات خود که یکی از اجداد ما در سفر به سوی خراسان مورد حمله واقع شده و ترکمان‌ها غارتشان کردند و هرچه داشتند بردند. از آن جمله قرآن خود مرحوم مجلسی بود که به ایشان به ارث رسیده بوده است، و او می‌گفته است (یعنی جدّم مرحوم آقا میرزا محمد طهرانی) که این برای من از همه اسباب‌های

۱- جنگ ۷، ص ۲۶۳ الی ۲۷۳.

غارت شده گران‌تر و سنگین‌تر بود، زیرا که قرآن مقروءِ جدِّ خود ما مرحوم مجلسی را به سرقت بردند.

این قضیه را مرحوم آقا سید زین العابدین اخوی مرحوم حاج سید مصطفی قنات آبادی و آقا سید محمد تقی از پدرشان نقل می‌کرد و آقا سید زین العابدین دائی مرحوم آقا میرزا محمد بوده است.

در جلد ۲ نقباء البشر صفحه ۷۹۸ در ضمن ترجمه آقا سید زین العابدین طهرانی معروف به آقا سید آغا گوید:

و كان - رحمه الله - يذكر أنه من طرف الأم من أسباط العلامة المجلسي و
يسمى جدّه السبط لكنّه لم يحفظ منه.

و نیز ذکر کرده است که آقا سید زین العابدین برادر بزرگ بوده است و برادر وسطی آقا سید میرزا بوده که منزوی بوده است و برادر کوچک آقا سید مصطفی بوده است.

آقای حاج میرزا ابوالحسن شریف عسگری می‌گفتند که سلسله سادات طباطبائی بروجردی نیز از طرف مادر از اولاد ملاً صالح مازندرانی هستند و مرحوم آیه الله بروجردی - رضوان الله علیه - هر وقت مرا می‌دیدند می‌گفتند: ما با شما قوم و خویش هستیم از طرف مادر و شما بنی آخوال ما هستید.

مرحوم آقا میرزا محمد طهرانی فرزند رجبعلی بوده است و او طهرانی بوده ولی جدّشان از اهل قمصر بوده و در آنجا سکونت داشته است.

[شرح احوال مجلسیین رضوان الله علیهما]

در صفحه ۱۱۹ از «روضات الجنات» در شرح احوال مجلسی (ره) گوید:
و قد تعرّض لتفصیل کیفیت هذه المجلّدات (ای مجلّدات «بحار الأنوار») و عدد
ابیاتها الأمير محمد صالح الحسينی الخاتون آبادی الذی هو زوج ابنته.

و در صفحه ١٢٣ در شرح آقا محمد باقر بهبهانی گوید:

ثم إنَّ المقدَّسَ الصَّالحَ المازندرانيَّ أَجزلَ الله إِكرامه جدُّ امِّ الأستاذ العلامَّة من قَبَلِ أبيها؛ لأنَّ أباهَا هو نور الدِّين بن المقدَّس الصَّالح، و كان له عشرةٌ أولاد ذكور هو اصغرهم، و المقدَّس التَّقِيُّ المجلسيُّ - قدَّس سرَّه - جدُّها من قَبَلِ امِّها، لأنَّ بنت المقدَّس التَّقِيِّ كانت في بيت المقدَّس الصَّالح، فيكون العلامَّة المجلسيُّ - طاب ثراه - خالَ امِّه و لذا يعبَّر سلَّمه الله عنه (ره) بخالي و عنهما رحمهما الله بجَدِّيَّ.

و در صفحه ١٣١ ضمن احوال مجلسي اول محمد تقي فرمايد:

ثمَّ لَمَّا تُوِّفِّيَ المجلسيُّ الثانيُّ - أعلى الله مقامه - و لم يكن في أولاده من كان حقيقاً بهذا المنصب (اي صلاة الجمعة) ورثه منه من كان بنته في بيته، (و هو والد أسباطه السادات، أعنى السيِّد الفاضل المتبحِّر الأمير محمد صالح بن السيِّد عبد الواسع الحسيني، الآتي الى ترجمته الإشارةُ في ذيل ترجمة ولده الأمير محمد حسين الكبير) ثم انتقل منه إلى ولده المذكور الذي هو ابن بنت سميِّنا المجلسي المبرور، ثم بقي في سلسلة أولاده الأمجاد نسلًا بعد نسل و عقبًا بعد عقب إلى زماننا هذا.

و در صفحه ١٢٩ در ضمن احوالات مرحوم محمد تقي مجلسي (ره)

می فرماید:

و له أيضًا أولاد فضلاء علماء مشهورين ذكرانًا و إناثًا، و أفضلهم المتقدم على أبيه في كثير من المراتب سميِّنا العَلَمُ العلامَّة السابق إليه الإشارةُ - أعلى الله تعالى مقامه - و إن لم يبق عقبه من هذا الشَّيخ الجليل بل من وكده الآخر المولى عزيز الله، الذي كان عزيزاً عنده في الغاية؛ و قد تقدَّمت الإشارةُ إلى وكده الفاضل المولى عبدالله ابن المولى محمد تقي في ذيل ترجمة أخيه المبرور. و امَّا بناته الفاضلات فأفضلهنَّ علمًا هي زوجة مولانا محمد صالح المازندراني، والدة الفاضل الآقا هادي، المترجم لكلام الله المجيد بالفارسية؛ و أكثر من نسب

نفسه إليه من هذه الأواخر على هذه الجرثومة، كما أشير إليه في ترجمة سمينا المروج.

و شرح مطالب فوق به شکل زیر است:

مولی محمد تقی، مجلسی اول ← مجلسی ثانی، مولی محمد باقر (چون اولاد ذکور نداشت^۱ دامادش امیر محمد صالح الحسینی الخاتون آبادی ابن السید عبد الواسع، که شوهر فاطمه بیگم دختر مجلسی است کارهای مجلسی را به عهده گرفت) ← و پس از او پسرش که نوه دختری مجلسی است به نام امیر محمد حسین کبیر، متعهد نماز جمعه و مناصب جدش مرحوم مجلسی شد.

۱- در روز ۲۵ رمضان ۱۴۰۰ در مشهد مقدس که به دیدن آیه الله آقای حاج آقا موسی شبیری زنجانی که از رفقاء صدیق و دانشمند ما هستند رفتیم، گفتند در کتاب «تذکره آقا شیخ محمد علی حزین» که طبع شده است دو پسر از مجلسی ثانی (مرحوم ملا محمد باقر) ذکر می کند که نام یکی از آنها محمد رضا بوده، و هر دو در محاصره افغانه در اصفهان سنه ۱۱۳۴ فوت کرده اند؛ و دیگر آنکه در وصیت نامه خود مجلسی (که به خط خود آن مرحوم بوده و حاوی مطالب مهمی است و پسر آقا سید محمد مشکوة عین خط مجلسی را طبع کرده است) در آنجا مجلسی، پسر خود، آقا محمد رضا را وصی خود قرار داده است.

در شب ۲۹ رمضان ۱۴۰۰ که برای صرف افطار در منزل دوست و صدیق گرامی آیه الله آقای حاج آقا موسی شبیری زنجانی - دام عزه - موعود بودیم، در ضمن مذاکرات گفتند که من برای مطالعه به کتابخانه آستان قدس رفتم و کتاب «تاریخ و تذکره حزین» را مطالعه کردم، و راجع به اولاد ذکور مجلسی مختصر اشتباهی در نقل سابق من بود که بدین وسیله تصحیح می شود، و عین عبارت «حزین» را در مقدمه کتاب یادداشت نموده و به من دادند که در اینجا به عنوان تصحیح مطالب سابقه می آوریم:

دیگر مولانا محمد رضا، خلف مرحوم مولانا محمد باقر مجلسی است که به حلیه علم و خصال حمیده آراسته، به تدریس مشغول و به علو همت موصوف بود. در سانحه مذکوره با دو برادر عالی مقدار و جمعی از اولاد و اقرباء که همه از معاشران و دوستان صمیم من بودند رحلت نمودند. (مقدمه دیوان حزین، طبع خیام، ص ۴۸، تصحیح بیژن ترقی، در تحت عنوان ذکر بعضی از افاضل و اعیان معاشران) - انتهای.

مولی محمد تقی مجلسی اول

اولاد ذکور و اناث داشت که افضل آنها مرحومه آمنه بیگم است که با مولی محمد صالح مازندرانی تزویج کرد و از آن دو عالم و عالمه، ده اولاد ذکور به وجود آمد که افضل آنها



نور الدین، آقا هادی



دختری است که عیال محمد اکمل اصفهانی و مادر آقا باقر بهبهانی است



مجدد رأس ثالث عشر: آقا محمد باقر بهبهانی ابن محمد اکمل اصفهانی

ترجمه حال مرحوم آقا دائی آقا میرزا محمد طهرانی رضوان الله علیه

در کتاب «علماء معاصرین» تألیف حاج ملا علی واعظ خیابانی تبریزی (ره) در بخش دوم از کتاب که در ترجمه احوال علماء معاصری است که در تاریخ تألیف آن کتاب حیات داشته‌اند، از صفحه ۱۷۷ تا صفحه ۲۸۳، تحت رقم شماره ۳۴، ترجمه احوال مرحوم آقا میرزا دائی ما را (آقا میرزا محمد طهرانی عسگری) آورده و درباره کتاب «مستدرک البحار» ایشان قدری بحث کرده است.^۱

کتاب «الدُّرُّ النَّظِيمُ فِي الْأَيْمَةِ اللَّهَامِيمِ» لِيُوسُفَ بْنِ أَبِي حَاتِمٍ شَامِي

از صدر اسلام تا به حال در سیره رسول الله کتابهای مختلفی نوشته شده

۱- جنگ ۷، ص ۲۴ و ۹۶ و ۲۷۳.

است، ولی در سیره ائمه دوازده گانه شیعه هیچ کتابی نوشته نشده است بجز کتاب «الدُّرُّ النَّظِيمُ فِي الْأَيْمَةِ اللَّهَامِيمِ» و نسخ این کتاب به تدریج از بین رفت و فقط یک نسخه از آن جزو کتب کتابخانه آیه الله حاج سید حسن کُبه بود که بعد از رحلت آن فقید سعید به کتابخانه مرحوم دائی پدر ما، حضرت آیه الله آقا میرزا محمد طهرانی - رضوان الله علیه - نزیل و مقیم در سامراء منتقل شد.

دائی زاده پدر ما آیه الله حاج میرزا ابوالحسن شریف عسگری - دام توفیقه - برای حقیر نقل کرد:

بعد از رحلت مرحوم کُبه که می خواستند کتابخانه او را حراج کنند مرحوم پدرم مرا برای خرید بعضی از مخطوطات از جمله این کتاب به کاظمین فرستاد و فرمود: به هر قیمتی که شده است این کتاب را بخر! من به کاظمین آمدم و در موقع حراج این کتاب را به قیمت گزافی خریدم و با سایر کتابهای خریداری شده به سامراء بردم و جزو کتابهای کتابخانه پدرم شد.

گذشت؛ یک روز کلیددار به من گفت: یکی از مستشرقین آمده است و از پدر شما سؤالاتی درباره علوم دارد، این مستشرق بر من وارد شده و در منزل ماست، شما از پدرت اجازه بگیر تا به خدمتش برسد!

من به پدرم مرحوم آقا میرزا محمد طهرانی گفتم؛ پدرم فرمود: مانعی ندارد، هر وقت می خواهد بیاید؛ من به کلیددار گفتم، و فردا صبح آن روز کلیددار در معیت آن مستشرق به منزل پدرم آمدند و در اطاق کتابخانه پدرم که محل مطالعه و کتابت او بود وارد شدند و نشستند.

و آن مستشرق از کتب مختلفی از ایشان سؤال کرد و ایشان پاسخ گفتند، و در آخر الأمر از کتاب «الدُّرُّ النَّظِيمِ» و مؤلف آن و خصوصیات محتوای آن پرسید، و ایشان پاسخ گفتند. و سپس گفت: آیا آن کتاب را شما دارید؟ فرمودند: آری! گفت: آیا می شود ببینیم؟! فرمود: آری! ابوالحسن برخیز و فلان کتاب را که در فلان نقطه از قفسه فلانی است به ایشان بده!

من برخاستم و کتاب را برداشتم و در برابر او گذاردم، او کتاب را برداشت و

صفحات آن را به دقت ملاحظه کرد، و کاغذ و جدول کشی شده و جلد آن را به دقت دید و سپس کتاب را بست و روی زمین گذارد و گفت: این کتاب را می‌فروشید؟ پدرم فرمود: نه! گفت: من از شما خواهش می‌کنم که به هر قیمتی که شده است به من بفروشید! پدرم فرمود: نمی‌شود! گفت: شما ملاحظه قیمت آن را نکنید، به هر قیمتی که بفرمائید! و به هر میزان که بالا باشد من خریدار این کتابم! پدرم فرمود: این کتابخانه را می‌بینید؟ اگر از فرش تا سقف آن را از ابریز صافی (طلای خالص) کنید نمی‌فروشم! آن مرد مأیوس شد و برخاست و با کلیددار رفت، و من کتاب را برداشته و در سر جای خود گذاشتم.

فردای آن روز کلیددار به من گفت: این شخص طالب این کتاب است و از مغرب اروپا برای خرید این کتاب آمده است و چون می‌دانسته‌اند که این کتاب جزء مکتبه مرحوم کبه بوده است و اینک به مکتبه آقا میرزا محمد طهرانی منتقل شده است لذا یکسره به سامراء آمده و در منزل ما وارد شده است و از من تقاضا کرده است که این کتاب را وساطت نموده و برای او بخرم، و مطمئن باشید که هر مقدار که شما بخواهید و بگویید او خریدار است!

من در جواب کلیددار گفتم: این کتاب ناموس است، ناموس اسلام است! آیا کسی ناموس خود را به اجنبی می‌فروشد؟! آیا شما حاضرید ناموس خود را، زن و حرم خود را بفروشید گرچه به قیمت گراف باشد؟! گفت: نه؛ من گفتم: اهمیت این کتاب از ناموس خانوادگی بیشتر است؛ چون این ناموس دین و ناموس شریعت و ناموس اسلام است.

کلیددار از خرید این کتاب مأیوس شد و به مستشرق قضیه را گفت؛ او هم فهمید که مرحوم پدرم تعصب دین دارد، و به هیچ‌وجه کتاب را نخواهد فروخت؛ فلذا از سامراء رفت.

من که این قضیه را برای پدرم بازگو کردم، فرمود: اینک باید جای این کتاب را تغییر داد، آن را در فلان قفسه و فلان نقطه بگذار! چون اینان جای کتاب

را دانسته‌اند، و بعید نیست دزدی را بفرستند، و در اوقاتی که در اینجا رفت و آمد است با لطائف الحیلی کتاب را ربوده و ببرند.
بعد از رحلت مرحوم میرزا دائی (آقا میرزا محمد) ورثه آن مرحوم تمام کتاب‌های وی را وقف کردند و مهر وقف بر آن زدند، و اینک همین کتاب با سایر کتب کتابخانه به کاظمین منتقل شده و وزارت اوقاف و باستان‌شناسی بر آنها نظارت دارند و از کتب ممنوعه الخروج از کشور عراق محسوب گردیده است.^۱

[راجع به نسب مرحوم بحرالعلوم]

راجع به نسب مرحوم بحرالعلوم در «روضات الجنات» جلد ۲ صفحه ۱۳۸ فرماید:

السید مهدی بن السید مرتضی بن السید محمد الحسنی الحسینی الطباطبائی النجفی.

و در صفحه بعد از آن فرماید:

ثم لیعلم ان جهة تعبيره عن سمة سمینا العلامة المجلسی بخالنا العلامة - عند ذكره لروایة هذا السید المعظم علیه عنه بواسطة أبيه القمامة - هی، كما ذكره بعض من نقّدا خبره، ان جدّه الأمجد الأمير سیّد محمد الطباطبائی (الذی هو والد ابیه السید مرتضی و والد السید عبدالکریم الواقع فی مَحْتَمِ نسبه الذی مضی و أحد المشایخ الثلاثة لروایة سَمینًا المروج البهبهانی) قد كان هو ابن اخت سَمینًا العلامة المجلسی و من جملة اولاد بنات والده المولی محمد تقی.

[ثم ذکر وجه لقبه - رحمة الله علیه - بالطباطبائی ما مضمونه:]

و لما كان مثل هذا الموضع انسب المقامات لبيان حقيقة هذه النسبة التي هي لجماعة من أعظم علمائنا السادات و فحول أرباب السعادات فنقول:

انَّ خَيْرَ مَنْ تَعَرَّضَ لِذَلِكَ هُوَ صَاحِبُ «عَمْدَةِ الطَّالِبِ» الَّذِي قَدْ سَبَقَ مِنَّا الْإِشَارَةُ إِلَى إِسْمِهِ وَنَسَبِهِ فِي ذَيْلِ تَرْجُمَةِ سَيِّدِنَا الْمُرْتَضَى وَالسَّيِّدِ ابْنِ مَعِيَّةِ الْحُسَيْنِيِّ الدِّيْبَاجِيِّ، وَذَلِكَ أَنَّهُ وَضَعَ كِتَابَهُ الْمَذْكُورَ (الَّذِي جَعَلَهُ فِي أَنْسَابِ آلِ أَبِي طَالِبٍ) عَلَى مَقْدَمَةٍ يَذْكُرُ فِيهَا إِسْمَ حَضْرَةِ أَبِي طَالِبٍ وَنَسَبَهُ وَعَدَدَ أَوْلَادِهِ؛ ثُمَّ أَصُولُ ثَلَاثَةَ يَذْكُرُ فِيهَا أَعْقَابَ أَبْنَائِهِ الثَّلَاثَةِ (الَّذِينَ قَدْ بَقِيَ مِنْهُمْ الْعَقْبُ وَالسَّلِيلُ وَهُمْ غَيْرُ طَالِبِ الْكَبِيرِ) بِثَلَاثِينَ مِنْ عَلِيِّ وَبِعَشْرِينَ مِنْ جَعْفَرٍ وَبِعَشْرٍ سَنِينَ مِنْ عَقِيلٍ؛ ثُمَّ فُصُولُ خَمْسَةَ يَذْكُرُ فِيهَا عَقِيبَ سَيِّدِنَا أَمِيرِ الْمُؤْمِنِينَ عَلَيْهِ السَّلَامُ مِنَ الْحَسَنِ وَالْحُسَيْنِ وَالْعَبَّاسِ وَمُحَمَّدِ بْنِ الْحَنْفِيَّةِ وَعُمَرَ الْأَطْرَفِ عَلَى سَبِيلِ التَّفْصِيلِ.

ثُمَّ مَقْصِدِينَ يَذْكُرُ فِيهِمَا عَقَبَ مَوْلَانَا الْحَسَنِ الْمَجْتَبَى مِنْ زَيْدِ بْنِ الْحَسَنِ وَابِي مُحَمَّدِ الْحَسَنِ الْمَثْنِيِّ؛ ثُمَّ مَعَالِمَ خَمْسَةَ يَذْكُرُ فِيهَا عَقَبَ هَذَا الْحَسَنِ مِنَ الْحَسَنِ الْمَثَلَّثِ وَ مِنْ عَبْدِ اللَّهِ الْمُحَضِّ الَّذِي لُقِّبَ بِهِ لِمَكَانِهِ مِنَ الْحُسَيْنِيِّينَ جَمِيعًا مِنْ جِهَةِ كَوْنِ أُمِّهِ فَاطِمَةَ بِنْتِ الْحُسَيْنِ الشَّهِيدِ، فَاطِمَةَ الْكُبْرَى، وَ مِنْ جَعْفَرِ بْنِ الْحَسَنِ الَّذِي هُوَ صَاحِبُ الْخُطْبِ وَالْكَلِمَاتِ الْفِصَاحِ وَ مِنْ دَاوُدَ يُنْسَبُ إِلَى أُمِّهِ الْمُحْتَرَمَةِ رَوَايَةً كَيْفِيَّةً عَمَلِ الْإِسْتِفْتَاكِ وَ مِنْ إِبْرَاهِيمِ الْقَمَرِيِّ الَّذِي هُوَ وَالِدُ الْإِمَامِ زَادَةَ إِسْمَاعِيلِ الدِّيْبَاجِيِّ وَ هُوَ وَالِدُ إِبْرَاهِيمِ الثَّانِي الْمَلَقَّبِ بِطَبَّاطِبَا؛ ثُمَّ أَنَّهُ لَمَّا بَلَغَ إِلَى الْمَعْلَمِ الثَّانِي الَّذِي كَانَ قَدْ جَعَلَهُ فِي خَبَرِ إِبْرَاهِيمِ الْقَمَرِيِّ قَالَ وَالْعَقْبُ مِنْ إِبْرَاهِيمِ الْقَمَرِيِّ فِي اسْمِ عَيْلِ الدِّيْبَاجِيِّ وَحَدَهُ وَ يُكْنَى أَبُو إِبْرَاهِيمِ وَ يُقَالُ لَهُ: الشَّرِيفُ الْخَلَاصُ، وَ شَهِدَ فُخًّا، وَ الْعَقْبُ مِنْهُ فِي رَجُلَيْنِ: الْحَسَنِ التَّجِّ وَ إِبْرَاهِيمَ طَبَّاطِبَا؛ إِلَى أَنْ قَالَ بَعْدَ ذِكْرِهِ أَعْقَابَ الْحَسَنِ التَّجِّ الَّذِينَ مِنْ جَمَلَتِهِمْ سَادَاتُ بَنِي مَعِيَّةِ السَّابِقُ إِلَيْهِمْ الْإِشَارَةُ فِي ذَيْلِ تَرْجُمَةِ إِمَامِهِمُ السَّيِّدِ تَاجِ الدِّينِ الْحَلِيِّ أَحَدِ مَشَايِخِ إِجَازَةِ شَيْخِنَا الشَّهِيدِ.

وَ أَمَّا إِبْرَاهِيمُ طَبَّاطِبَا ابْنُ إِسْمَاعِيلِ الدِّيْبَاجِيِّ: وَ لُقِّبَ بِطَبَّاطِبَا لِأَنَّ أَبَاهُ أَرَادَ أَنْ يَقْطَعَ لَهُ ثَوْبًا وَ هُوَ طِفْلٌ فَخَيَّرَهُ بَيْنَ قَمِيصٍ وَ قَبَاءٍ فَقَالَ: طَبَّاطِبَا يَعْنِي قَبَا قَبَا، وَ قِيلَ: بَلْ أَهْلُ السَّوَادِ لَقَّبُوهُ بِذَلِكَ، وَ طَبَّاطِبَا بِلِسَانِ النُّبَطِيَّةِ سَيِّدُ السَّادَاتِ؛ نَقَلَ ذَلِكَ أَبُو نُصَيْرٍ

البخاری عن الناصر للحق. انتهى.

و رأيت أيضاً في بعض المواضع المعتبرة في وجه هذه التسمية أن هذا الرجل دخل في روضة جدّه رسول الله صلّى الله عليه وآله و سلّم يوماً شريفاً و هو في حالة حسنة، فلما سلّم على الحضرة المقدّسة سمع قائلاً من وراء الستّر يقول له: طيباً طيباً! - بكسر الطاء - فلو صحّ فهي عبارة أخرى عن قولهم: طوبى لك، و نصّبها على المصدرية من طاب يطيب، و فتحة الطاء فيها من جهة كثرة الاستعمال. قال صاحب «كنز اللّغة»: طب: بخشیدن، و منه قوله تعالى ﴿فَإِنْ طِبْنَ لَكُمْ عَنْ شَيْءٍ مِّنْهُ نَفْسًا فَكُلُوهُ﴾^۱ ای: و هبن، کذا فی التفسیر، و خوش شدن و خوش بو شدن؛ فليتأمل و لا يُغفل.^۲

أبو نعيم اصفهانی جدّ مجلسی هاست

مرحوم محدث قمی در «هدیة الأحاب» صفحه ۴۲ فرموده است: اَبُو نَعِيمٍ (مصغراً) اصفهانی جدّ مجلسیین است.

و در «الکُنَى و الالقب» طبع صیدا، جلد ۱، صفحه ۱۵۹ فرموده است: اَبُو نَعِيمٍ الحافظ أحمد بن عبدالله بن احمد بن اسحاق بن موسى بن مهران اصفهانی صاحب کتاب «حلیة الأولیاء» و هو كما ذكره ابن خلّکان من أحسن الکتب؛ و له أيضاً کتاب «الأربعین من الاحادیث» التي جمعها فی أمر المهدي عليه السلام، و له کتاب «تاریخ اصفهان».

و در «تاریخ ابن خلّکان» آمده است که: وفات او در بیست و یکم محرّم ۴۳۰، در اصفهان بوده است.

و أقول: قبر او در محلّه خواجو از محلات اصفهان است و چون وفات

۱- سورة النساء (۴) قسمتی از آیه ۴.

۲- جنگ ۷، ص ۳۶ الی ۴۰.

مجلسی دوّم در ۱۱۱۱ بوده است، بنابراین بین آنها قریب هفت قرن فاصله بوده است؛ و چون مجلسیین از اجداد مادر پدر حقیر هستند؛ بنابراین اَبُو نُعَیمِ هم از اجداد ما خواهد بود.^۱

و در کتاب الکنی و الالقاب صفحه ۶۲ از جلد ۲ فرماید:

و لِيَعْلَمَ أَنَّ الْعَلَامَةَ بِحِرَالْعُلُومِ يَتَّصِلُ بِالْمَجْلِسِيِّينَ مِنْ بَعْضِ جَدَّاتِهِ فَإِنَّ وَالِدَهُ الْعَالِمَ الْجَلِيلَ السَّيِّدَ مَرْتَضَى كَانَتْ أُمُّهُ بِنْتُ الْأَمِيرِ أَبِي طَالِبِ بْنِ أَبِي الْمَعَالِي الْكَبِيرِ، وَأُمُّهَا بِنْتُ الْمَوْلَى مُحَمَّدٍ نَصِيرِ بْنِ الْمَوْلَى عَبْدِ اللَّهِ بْنِ الْمَوْلَى مُحَمَّدِ تَقِيِّ الْمَجْلِسِيِّ، وَأُمُّ الْأَمِيرِ أَبِي طَالِبِ بِنْتُ الْمَوْلَى مُحَمَّدِ صَالِحِ الْمَازَنْدَرَانِيِّ مِنْ أَمْنَةَ بِيْغَمٍ، بِنْتُ الْمَوْلَى مُحَمَّدِ تَقِيِّ الْمَجْلِسِيِّ؛ فَنَسَبُ الْعَلَامَةِ بِحِرَالْعُلُومِ يَتَّصِلُ إِلَى الْمَجْلِسِيِّ الْأَوَّلِ مِنْ طَرِيقَيْنِ، فَصَارَ الْمَجْلِسِيُّ الْأَوَّلُ لَهُ جَدًّا وَالْمَجْلِسِيُّ الثَّانِي خَالًا، كَالْأَسْتَاذِ الْأَكْبَرِ الْمُحَقِّقِ الْبِهْهَانِيِّ؛ فَإِنَّ أُمَّهُ بِنْتُ الْآخَا نُوْرَالْدِيْنِ بْنِ الْمَوْلَى مُحَمَّدِ صَالِحِ الْمَازَنْدَرَانِيِّ وَأُمُّهُ أَمْنَةُ بِيْغَمٍ بِنْتُ الْمَوْلَى مُحَمَّدِ تَقِيِّ الْمَجْلِسِيِّ [و كَانَتْ عَالِمَةً فَاضِلَةً صَالِحَةً مَتَقِيَةً].

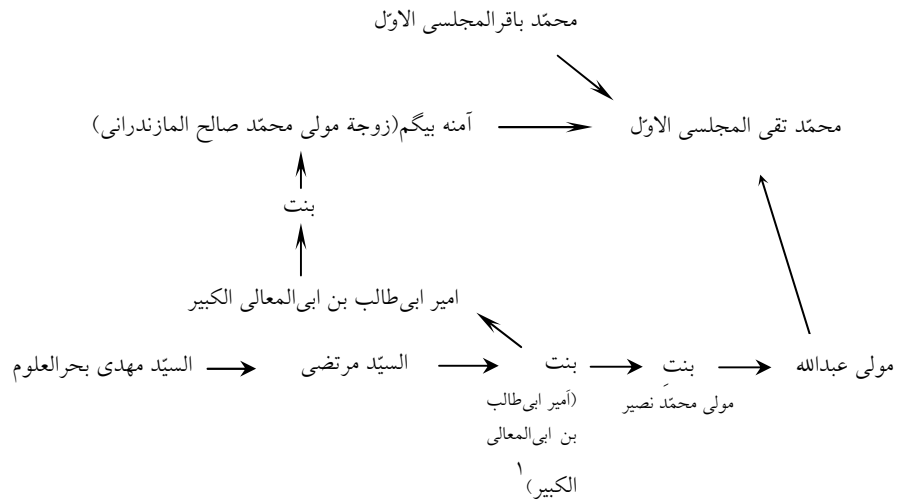

عمّ رضاعی ما: مرحوم آقا سیّد مهدی فقاہتی سبزواری

این حقیر: سیّد محمد حسین حسینی طهرانی - غفی عنہ - طفل بودم در حدود پنج ساله که روزی سیّد محترمی معمم و پیرمرد که از علماء بودند برای صرف نهار منزل ما آمدند. بسیار مؤدّب و خوش اخلاق و خوش مجلس بود و به ما بسیار مهربانی و عطوفت می نمود.

مرحوم پدر ما (سیّد محمد صادق بن سیّد ابراهیم بن سیّد علی اصغر طهرانی رحمه الله) می گفتند: ایشان عموی شما هستند، (عموی رضاعی) و اسم ایشان آقای سیّد مهدی سبزواری است و از علماء سبزواری هستند، و نیز گاهگاهی بعد از آن ذکر ایشان به میان می آمد.

و این گذشت تا در سنّه یک هزار و چهارصد هجریه قمریه که این حقیر برای اقامت به مشهد مقدّس حضرت امام رضا علیه السّلام مشرفّ شدم یکی از ائمّه جماعت رواق مطهرّ به نام آقای حاج سیّد ابوالفضل فقاہتی سبزواری می گفتند: ما پسرعموی رضاعی شما هستیم؛ چون مرحوم پدر من که به نام آقا میرزا مهدی فقاہتی بودند (و از علماء سبزواری بودند و دارای خطّ شیوایی بودند و در دوّم شهر ذوالقعدة الحرام یک هزار و سیصد و شصت و دو هجریه قمریه در سبزواری وفات کرده اند)، برادر رضاعی پدر شما بودند که تولّدشان در سامراء بوده؛ و ایشان با برادر دیگرشان مرحوم حاج میرزا حسین فقیه سبزواری که از علماء مشهد مقدّس بوده، (و در زیر گنبد مسجد گوهرشاد سالیانی مدید اقامه جماعت و بحث و تدریس و موعظه داشتند و در شب شنبه ۲۴ شوال یک هزار و سیصد و هشتاد و شش فوت کرده و جنازه ایشان را در باغ رضوان به طور امانت گذاردند و سپس به واسطه خرابی باغ رضوان به سبزواری حمل کردند) هر دو، دو فرزند ذکور مرحوم آقا سیّد میرزا موسی سبزواری بودند، که ایشان نیز از

علماء بزرگ سبزواری بودند و از شاگردان مرحوم مجدّد آیه الله حاج میرزا محمد حسن شیرازی - اعلی الله مقامه الشریف - و خداوند دو پسر و یک دختر را در سامراء به ایشان عطا فرموده است: پدرم مرحوم آقا سید مهدی فقاهتی و عمویم مرحوم حاج میرزا حسین فقیه سبزواری است.

البته آقای سید ابوالفضل فقاهتی نمی دانستند که این رضاع به چه نحوه صورت گرفته است، آیا مرحوم آقا سید مهدی فقاهتی در سامراء شیر مرحوم پدر ما را خورده اند؟ و یا بالعکس مرحوم پدر ما شیر ایشان را خورده است؟ و یا اینکه چه بسا احیاناً ممکن است هر دو شیر یکدیگر را خورده باشند و رضاع از هر دو طرف صورت تحقّق پذیرفته باشد؟

ولی از نقطه نظر اینکه مرحوم والده پدر ما (جدّه ما) زنی قوی البینه و پر شیر بوده است و فرزندان خود را که مجموعاً پنج پسر و سه دختر بوده اند، خود به تنهایی شیر داده است، گمان می کنم که مرحوم عموی رضاعی ما (آقا سید مهدی) شیر پدر ما را خورده باشد.

بنابراین چون مرحوم آقا سید ابراهیم طهرانی جدّ ما، و مرحوم آقا سید موسی سبزواری جدّ ایشان، دو طلبه تازه ازدواج کرده در سامراء بودند، و اولین اولاد آنها مرحوم پدر ما، آقا سید محمد صادق و مرحوم پدر ایشان مرحوم آقا سید مهدی بوده است، این رضاع در این موقع صورت گرفته است.

مرحوم پدر ما حاج سید محمد صادق، در صبح روز شانزدهم صفر یک هزار و سیصد و هفتاد هجریه قمریه، یک ساعت از طلوع آفتاب گذشته، در طهران، پس از هفتاد سالگی رحلت کردند و جنازه ایشان را به قم و در نزدیکی قبور علمای قم مرحوم آیه الله حائری (حاج شیخ عبدالکریم) به خاک سپردند؛
رحمة الله عليهم اجمعين!

اللهم ارحم آبائنا الماضين و اجدادنا الغابرين! و اغفر اللهم لنا و لجميع اخواننا

الشّاهدين! و وفقّ اللهمّ آيانا و آياهم برحمتك و عنايتك يا ارحمّ الراحمين!

داستانی در اهتمام به تحصیل از همشیره حقیر

در روز پنجشنبه ۲۰ / ج ۲ / ۱۴۰۷ برای حقیر همشیره بزرگ حاجیه ... خانم - دام توفیقها - داستانی عجیب از اهتمام و کوشش و رغبت و علاقه به درس همشیره دیگر ما خانم مرحومه الحاجیه ... خانم - رحمة الله علیها - را بیان کردند، ایشان گفتند:

در وقتی که همشیره ... خانم، در کوچه قجرها منزل داشت، (در خیابان ری، کوچه مقابل کوچه آبشار؛ و تازه خانه‌ای خریده بودند که بسیار محقر بود و شاید جمیع مساحت آن از ۶۰ متر تجاوز نمی‌کرد. این خانه فقط دارای یک اتاق معمولی و یک پستو و یک مطبخ کوچک بود، و حیاط آن ۳×۴ یعنی ۱۲ متر بود، و در وسط حوضی داشت به قدر یک سینی مدور بزرگ، و در آن زمان طهران لوله کشی آب نبود و منزل ایشان برق هم نداشت) من یک شب برای دیدن همشیره به منزل او رفتم؛ دیدم طشت رختشویی را در کنار حوض گذارده و مشغول رخت شستن است، بدین طریق که با آفتابه از حوض در طشت آب می‌ریزد و سپس آفتابه را در روی لبه حوض گذارده و کتاب سیوطی را باز کرده و بر روی آن نهاده است و یک چراغ لامپای نفتی پهلوی آفتابه گذارده تا نورش به کتاب بیفتد؛ او دائماً که من آنجا پهلویش نشسته بودم با من سخن می‌گفت و نگاهش به کتاب بود و مشغول شستن رخت بود! رحمة الله علیها
رحمةً واسعةً.^۲

۱- جنگ ۷، ص ۴۱۵ الی ۴۳۶.

۲- جنگ ۱۶، ص ۱۹۴ و ۱۹۵.

دستخط مرحوم پدر:

در هامش صحیفه خطی که تاریخش ۱۰۹۱، و با حواشی مرحوم ملا محسن فیض کاشانی می باشد مرحوم پدر - اعلی الله تعالی مقامه الشریف - با خط خود مرقوم داشته اند:

هو المالك

از طرف صهر مکرم آقای آقا سید علی نقی - سلمه الله - در طهران به این داعی هدیه گردید؛ فی عشر الثالث من الشهر السادس من السنة العاشرة من العشر السادس من المائة الرابعة من الألف الثاني من الهجرة المحمدية علی مهاجرها آلاف صلوات و تحية؛ و أنا الرجی عفو ربه: محمد صادق الحسينی الطهرانی سنه ۱۳۶۰. الخط يبقى زماناً بعد كاتبه و كاتب الخط تحت الأرض مدفون و أنا أقول: (یعنی دهه سوم از ماه جمادی الثانیه سنه ۱۳۶۰ هجریه قمریه) و لقد صدق فی استشهاده - رحمة الله علیه - بهذا البيت؛ زیرا اینک که حقیر این سطور را می نگارم، روز چهارشنبه ۱۴ شهر جمادی الثانیه از سنه ۱۴۱۳ هجریه قمریه است، و از این کتاب ۵۳ سال و از رحلتشان که در ۱۳۷۰ بوده است ۴۳ سال می گذرد؛ و أنا أقول و حقاً أقول بمثل ما قاله.^۱

[شدت اهتمام به حفظ آثار]

بسم الله الرحمن الرحيم

کتابچه بغلی صحافی شده در اول این مجموعه، باقیمانده از حقیر است در سن ۱۰ سالگی که در مدرسه ترغیب طهران شاگرد بوده ام، و در صفحات آن سرمشق های مرحوم والد را که به خط نسخ خود به حقیر می داده اند و از روی آنها

۱- جنگ ۱۳، ص ۹۶ و ۹۷.

بازنویسی می‌کرده‌ام، در اینجا در همان سن طفولیت از روی اوراق بریده، و در اینجا برای حفظ آنها با سریش چسبانیده‌ام؛ و بقیه مطالب بعدی در اوراق جدید یادداشت‌هایست که از ربیع‌الاول یک هزار و چهارصد و پانزده به بعد نموده‌ام.

مشهد مقدس رضوی.

سید محمد حسین الحسینی الطهرانی

صُومُوا تَصْحُوا.^۱

الصَّوْمُ جَنَّةٌ مِنَ [النَّارِ].^۲

يَوْمَ الْعَدْلِ عَلَى الظَّالِمِ أَشَدُّ مِنْ يَوْمِ الظُّلْمِ عَلَى الْمَظْلُومِ.^۳

شَرَفُ الْمَرْءِ بِالْعِلْمِ وَالْأَدَبِ.

زینت مرد زیباست به علم و ادب و دانش و حکمت.

إِنَّ لِلْبَاطِلِ جَوْلَةً وَ لِلْحَقِّ دَوْلَةً.^۴

كُونُوا أَحْلَاسَ بُيُوتِكُمْ.^۵

مِنْ يَوْمِ جَوْرِ الْمَظْلُومِ نَعُوذُ (تحریر).

جَوْلَةُ الْبَاطِلِ سَاعَةٌ وَ جَوْلَةُ الْحَقِّ إِلَى قِيَامِ السَّاعَةِ.

عیش و خوشی باطل اندک زمانی بیش نیست و کارهای حضرت باری تا

آخر قیامت است.

لَا يُلْدَغُ الْمُؤْمِنُ مِنْ جُحْرِ مَرَّتَيْنِ.^۶

۱- دعوات، ص ۷۶.

۲- کافی، ج ۲، ص ۱۹؛ بحار الأنوار، ج ۸۹، ص ۲۱۳.

۳- نهج البلاغه، ج ۴، ص ۸۰. بحار الأنوار، ج ۷۳، ص ۳۲۰.

۴- شرح نهج البلاغه، ج ۹، ص ۷۲.

۵- غيبة النعمانی، ص ۱۹۷.

۶- صحیح مسلم، ج ۸، ص ۲۲۷.

لِكُلِّ دَاءٍ دَوَاءٌ وَ دَوَاءُ الذُّنُوبِ الْإِسْتِغْفَارُ.^۱
 لَا صَغِيرَةً مَعَ الْإِصْرَارِ وَلَا كَبِيرَةً مَعَ الْإِسْتِغْفَارِ.^۲
 كُنْ فِيهِمْ وَلَا تَكُنْ مَعَهُمْ.
 إِنْ خَيْرًا فَخَيْرًا وَإِنْ شَرًّا فَشَرًّا.^۳

[سفر به حج بیت الله حرام در سنه ۱۴۰۷ هجری قمری]

بِسْمِ اللَّهِ الرَّحْمَنِ الرَّحِيمِ

بحمد الله و منّه، هزار بار خداوند را سپاس گزاریم که در مقارن طلوع آفتاب روز شنبه ۲۸ ذوالقعدة الحرام سنه یک هزار و چهارصد و هفت هجریه قمریه [ما را] به وسیله طیاره از مشهد مقدس حضرت علی بن موسی الرضا علیه السلام برای حج بیت الله الحرام حرکت داد، و بعد از سه ساعت و بیست دقیقه به جدّه نازل فرمود، و دو ساعت به غروب مانده برای احرام از میقات به جُحْفَه رفتیم، و پس از نماز عشائین محرم شده و در ساعت شش از شب گذشته به مکه مکرمه وارد شدیم، و عمره تمتع را کاملاً و تماماً - له الحمد و له الشکر - با جمعی از إخوان صفا و وفا بجای آوردیم؛ و این کتابت را در مکه مکرمه در شب دوّم شهر ذوالحجّة الحرام آوردیم.

[محدوده قربانگاه‌های موجود در منی]

آقای حاج سید جعفر علم الهدی - دامت برکاته - در روز چهارشنبه، چهارم ذوالحجّة ۱۴۰۷ در مکه مکرمه برای حقیر (در منزلگاه حقیر، در کاروان) نقل کردند

۱- کافى، ج ۲، ص ۴۳۹.

۲- همان مصدر، ص ۲۲۸.

۳- جنگ ۳۱، ص ۵ و ۶.

(از بعثت آیه الله خوئی از جمله آقای حاج سید محمد رضا خلخالی) که: مطوّف معروف و سابقه دار شیعه، غنّام برای ایشان گفته است: به ضرس قاطع از میان جمیع مذابحی که در منی اخیراً احداث شده است و بالغ بر بیست مذبح است، مذبح شماره اول تا شماره ششم بدون شک داخل در منی است؛ البتّه از ابتدای مذبح تا فاصله سی (۳۰) متر، نه بیشتر. و آقای حاج سید محمد رضا خلخالی و جمیع همراهان گفته‌اند: برای ما از کلام غنّام که مرد خبره و سابقه دار و شیعه، و به اوضاع و حدود منی و مشعر و وادی مُحَسَّر [مطلع و] از قدیم الأیام برای خیمه حجّاج و تعیین حدود آن اطلاع تام و تمام دارد، علم یقینی حاصل است و هیچ شبهه نداریم.

کشتار سعودی‌ها حجّاج ایرانی را در شارع مسجدالحرام در سنه ۱۴۰۷،

روز ۶ ذوالحجّة الحرام

در سفر حقیر در مکه مکرمه که در ذوالحجّة ۱۴۰۷ بود، در عصر جمعه ششم این شهر محرم، اعوان و شرطه‌های سعودی ملک فهد در شارع مسجدالحرام بر تظاهر کنندگان ایرانی بر علیه کفر آمریکا حمله‌ور شدند، و با باطوم و تیر، زن و مرد را کشتند، و از بام سنگ می‌انداختند و قالب‌های یخ بر سر مردم می‌افکندند و سطل‌های پر از شن می‌انداختند و با گاز خفه‌کن که از خردل بود و تیرهای مسموم و تیرهایی که در بدن منفجر می‌شود صحنه فظیع و غریبی به وجود آوردند؛ و مردم را از همه طرف محاصره کردند به طوری که کسی مجال فرار را نداشت.

و در مدت کوتاهی که از یک ساعت تجاوز نکرد تحقیقاً ۲۰۸ نفر زن کشته و ۱۱۴ مرد را کشتند و (مجموعاً ۳۲۲ نفر خواهد بود) و تعداد ۱۴ نفر مرد نیز مفقود شدند که معلوم نیست در زندان بوده‌اند یا کشته‌اند، و تعداد مجروحین

و مصدومین از مرز چهار هزار تن گذشت؛ و سپس دنبال مردم می نمودند و هر جا ایرانی را از مرد و زن می دیدند با شدت مضروب می نمودند به طوری که در سرحد مرگ قرار می گرفتند و به آنها می گفتند: شما مجوسی هستید! شما یهودی هستید! شما برای حج نیامده اید! شما مسلمان نیستید!

آنچه ما یاد داریم در زمان و عصر ما چنین واقعه ای رخ نداده است که در شهر حرام، در بلد حرام، در حرم مکه، کنار بیت الله الحرام این چنین ظالمانه خون عده ای بی گناه را بریزند. اللهم العنهم و شئت شملهم و فرق جمعهم.

این حقیر با ساعت غروب کوک، دقیقاً افق مکه را با مشهد مقدس که از آنجا رهسپار شدیم در قلب الأسد اندازه گرفتم، یک ساعت تمام اختلاف داشت.

مشربه أم ابراهیم و مسجد الفضیخ را حقیر در این سنه زیارت کردم

در مدینه منوره روزی با رفقا به مشربه أم ابراهیم رفتیم، در شارع علی بن ابی طالب است که در سابق به آن عوالی می گفتند؛ (ابتدای شارع را باب العوالی و همه آن محلها را عوالی می گویند) مشربه در منتهی الیه شارع، در طرف چپ متصل به خیابان است و درش در خیابان فرعی است که در چپ شارع واقع است.

فعلاً مشربه قبرستان است، ولی محل سکونت ماریه قبطیه (که مادر حضرت ابراهیم ابن رسول الله است) و چاهی را که حفر نموده بودند و با نزول چند پلکانی دسترسی به آب داشت همه به همان وضع و کیفیت موجود است.

مشربه و مسقفی که فعلاً موجود است بسیار روحانی است، و به قدری پر نور و باز و با روح است که این حقیر غیر از مسجد سهله هیچ جا را همانند آن در این خصوصیت ندیده ام.

بعداً به مسجد الفضیخ رفتیم و آن همان مسجد رد الشمس است؛ این

مسجد نیز در امتداد همان شارع و تقریباً ۱/۵ کیلومتر بالاتر است و در منتهی الیه خیابانی که از سمت راست منشعب می‌شود واقع است.

مسجد الفضیخ و یا مسجد ردّ الشمس همان محلی است که در وقت عصر، سر رسول خدا بر دامان امیرالمؤمنین علیه السّلام بود تا خورشید غروب کرد؛ و حضرت امیرالمؤمنین به همین جهت که مبدا رسول خدا از خواب بیدار شوند، نماز عصر را نخواندند؛ چون رسول خدا بیدار شد خورشید غروب کرده بود. رسول خدا فرمود: ای علی چرا نمازت را نخوانده‌ای؟

امیرالمؤمنین علیه السّلام عرض کرد: یا رسول الله! ترسیدم شما از خواب بیدار شوید! رسول خدا امر فرمود تا خورشید دوباره بر بالای افق آمده امیرالمؤمنین نماز عصر خود را بجای آورده و سپس غروب کرد.

این مسجد نیز از جهت نورانیت و صفا بعینه مانند مشربۀ امّ ابراهیم است. و داستان ردّ شمس را خاصه و عامه در کتب خود آورده‌اند و از متواترات شمرده‌اند.^۱

نام برخی از ارحام حقیر که مؤلف کتابی در علم رجال بوده‌اند

علامه حاج شیخ آقا بزرگ طهرانی - اعلی الله مقامه الشریف - در کتاب «مَصْنَعِي الْمَقَال فِي مُصَنَّفِي عِلْمِ الرَّجَال» در صفحه ۳ مرقوم داشته‌اند:

آقا الطَّهْرَانِي (.....) - (۱۳۰۳) (السَّيِّد ...) زَيْن الْعَابِدِينَ بْنِ أَبِي الْقَاسِمِ الطَّبَّاطِبَائِيّ الطَّهْرَانِيّ الْمُتَوَفَّى حُدُودَ السَّنَةِ الْمَذْكُورَةِ.

له كتاب «طبقات المشايخ والعلماء» من عصر الغيبة إلى عصره مائة مائة، و في كل مائة عشر طبقات.

لكن ما خرج منه إلا القليل، و كأنه ما أمهله الأجل.

و الْمُسَوَّدَةَ رَأَيْتَهَا عِنْدَ ابْنِ أُخْتِهِ الْمِيرْزَا مُحَمَّدِ الطَّهْرَانِيّ بِسَامِرَاءَ.

۱- جنگ ۱۹، ص ۷ الی ۱۱.

این حقیر نویسنده این سطور، سید محمد حسین حسینی طهرانی گوید: آقا سید زین العابدین مذکور دایی مادر بزرگ پدری حقیر هستند؛ چون ایشان دایی آقا میرزا محمد طهرانی بوده‌اند و آقا میرزا محمد دایی پدر حقیر: سید محمد صادق بوده‌اند.

توضیح آنکه مرحوم آقا سید ابوالقاسم طباطبائی طهرانی جد پدر ما از ناحیه مادر بوده‌اند؛ یعنی پدر مادر مادر پدر حقیر.

چون مادر پدر حقیر به نام بی‌بی شهربانو خواهر آقا میرزا محمد طهرانی بوده‌اند، و سه برادران مادرشان به نام: آسید آقا (آقا سید زین العابدین)، و آقا سید مصطفی طهرانی قنات آبادی، و آقا سید میرزا، و مادر خودشان که به نام علویه و زوجه مرحوم مجدّد (آقا حاج میرزا محمد حسن شیرازی) بوده‌اند همگی اولاد جدّ اعلای ما: آقا سید ابوالقاسم طهرانی بوده‌اند.

بناءً علیهذا مرحوم آقا سید آقا طهرانی (سید زین العابدین) دایی مادر بزرگ پدری حقیر خواهند شد، یعنی برادر مادر مادر پدر حقیر.

مرحوم حاج شیخ آقا بزرگ طهرانی در صفحه ۴۴۲ مرقوم داشته‌اند:

محمد الطهرانی العسکری (۱۲۸۱) - (۱۳۷۱) - (مولینا المیرزا ...) ابن رجبعلی

ولد بطهران (۱۲۸۱) و اشتغل عمره بمراجعة الكتب و الاستفادة منها.

و کتب فی الحدیث و الرجال استدراکاً علی اکثر أبواب «البحار» و منها ستّ

مجلّدات فی استدراک المجلّد الاخیّر من البحار فی الإجازات السابقة الفاتئة منه

أو اللّاحقة له «الدّریعة: ۱ - ۳۴».

و له «الذکر الجمیل» فی ترجمة الخلیل بن أحمد الفراهیدی اللّغوی العروسیّ

مؤلف اول کتاب فی اللّغة العربیة. انتهى.

أقول: رحلت ایشان در سنه ۱۳۷۱ در نود سالگی در سامراء واقع شد؛ و

در رواق شرقی حرم مطهر عسکریین علیهما السلام مدفون گشتند.

و در صفحه ۱۷۱ مرقوم داشته‌اند:

ذبیح الله المَحَلّاتی (۱۳۱۰) - ()

(الشیخ ... الخطیب المورّخ ابن محمّد علیّ المحلّاتیّ المعاصر، المولود حدود (۱۳۱۰).

نزل تارةً سامرآءَ و أَلْفَ «تاریخ سامرآء» فی مجلّدت و له «الكلمة التامة» فی تراجم أحوال الأکابر العامّة من الباب إلی المحراب بالفارسیّة فی خمس مجلّدت. انتهى.

أقول: ایشان دارای تألیفات کثیره و متنوعه‌ای می‌باشند که پس از تألیف کتاب «مَصَفَى المقال» تحقّق پذیرفته است.

و چون داماد مرحوم آقا میرزا محمّد طهرانی هستند (یعنی یکی از دختران آن فقید را که بتول خانم نام دارد به نکاح خویش درآورده‌اند) لهذا داماد دایی پدر حقیر می‌باشند؛ و ارتحال ایشان پس از سنه ۱۴۰۰ واقع گردید.^۱

اسامی و موضوعات کتب مدوّنه و مصنّفه به دست این حقیر: سیّد محمّد

حسین حسینی طهرانی

بِسْمِ اللَّهِ الرَّحْمَنِ الرَّحِيمِ

- ۱- بخشی از علم جبر و مقابله؛ فارسی.
- ۲- یک دوره مثلثات؛ فارسی.
- ۳- هندسه استدلالی سطحی؛ فارسی.
- ۴- ماشین سازی؛ فارسی.
- ۵- فیزیک قسمت برق؛ فارسی.

۱- همان مصدر، ص ۱۸ الی ۲۰.

۶- تقریرات أصول آیه الله خوئی - مدّ ظلّه - یک دوره (از بحث اقتضاء الأمر بالشئیء النهی عن الضدّ تا آخر مباحث عقلیه: تعادل و تراجیح)؛ عربی، با حواشی حقیر.

۷- تقریرات فقه، مکاسب آیه الله شیخ حسین حلّی یک دوره (از ثمره بین الكشف و النّقل فی البیع الفضولی تا آخر مبحث بیع)؛ عربی.

۸- تقریرات فقه، مکاسب آیه الله شیخ حسین حلّی از اوّل مباحث خیارات تا آخر احکام الخیار و شطری از خیار غبن و خیار تأخیر. عربی.

۹- تقریرات اصول، بحث اجتهاد و تقلید آیه الله شیخ حسین حلّی.

این کتاب با یک کتاب دیگر را با سه رساله دیگر در یک مجموعه تجلید نموده‌ام؛ اما آن کتاب دیگر به نام: «ضیاء المفازات فی طرُق مشایخ الإجازات» تألیف استاد حقیر در فنّ حدیث آیه الله آقا حاج شیخ آغا بزرگ الطهرانی - قدس الله سرّه - عربی است.

و اما سه رساله دیگر:

یکی مشیخه شیخ ابی محمد هارون بن موسی التلعکبری، تألیف سیّد کمال الدّین بن حیدر الحسینی الموسوی است.

و دیگر صورت اجازه آیه الله مرحوم سیّد حسن صدر به استاد حقیر مرحوم آقا حاج شیخ آغا بزرگ طهرانی.

و دیگر عین اجازه مرحوم آقا حاج شیخ آغا بزرگ طهرانی به این حقیر: سیّد محمد حسین ابن السیّد محمد صادق ابن السیّد ابراهیم الطهرانی است.

دو اجازه اخیر بسیار مفصّل و حاوی مطالب علمی و نفیس است.

۱۰- تقریرات فقه، قسمتی از کتاب صلاة آیه الله حاج سیّد محمود

شاهرودی رحمة الله علیه.

۱۱- رساله وجوب عینی تعیینی صلاة جمعة؛ عربی است.

- ۱۲- «رسالةٌ حولَ مسألةِ رؤيةِ الهلالِ» این رساله موسوعه علمیه فقهیه‌ای است در لزوم اشتراک الآفاق عند رؤية الهلال، در دخول شهر قمریه؛ و بحوث فنیّه و مراسلات حلیه‌ای است که به حضرت آیه الله خوئی نوشته شده، و بطلان رأی ایشان را بر اتحاد آفاق در سراسر عالم روشن می‌سازد؛ عربی است.
- این رساله در سه موسوعه تدوین شده، و از نقطه سبک تألیف بی‌سابقه و در عالم علم بدیع است.
- ۱۳- «امام شناسی» که به توفیق حضرت منان بناست در دوازده جلد تدوین شود؛ الحمد لله خدا توفیق عنایت فرموده و تا به حال که لیلۀ اوّل محرّم الحرام یک هزار و چهارصد و یک هجریه قمریه است چهار جلد آن تدوین شده است؛ فارسی است.^۱
- ۱۴- «معاد» یک دوره کامل که شامل بحث‌های انسان در دنیا و عالم برزخ و قیامت است، به سبک فلسفی و قرآنی و عرفانی و روایی تدوین شده و مجموعاً ده مجلد است؛ فارسی است.
- ۱۵- مواعظ حقیر در روزهای ماه رمضان ۱۳۶۹ و ۱۳۷۰ هجریه قمریه در مسجد قائم طهران؛ فارسی.
- ۱۶- رساله در نماز؛ فارسی.
- ۱۷- رساله در روزه؛ فارسی.
- ۱۸- رساله در احکام مسجد؛ فارسی.
- ۱۹- رساله در قرآن؛ فارسی.
- ۲۰- رساله در دعا؛ فارسی.
- این پنج رساله اخیر را در یک مجلد در تحت عنوان مواعظ شهر رمضان

۱- الحمد لله و له المنة این دوره شریف را در هجده مجلد تدوین نمودند. [محقق]

۱۳۹۰ هجریّه قمریّه، در مسجد قائم تدوین نموده‌ام.

۲۱- «لَبَّ اللَّيَابِ فِي سِيرِ وَ سَلُوكِ اَوْلَى الْاَلِيَابِ» تقریرات دروس عرفانی استاد علامه طباطبائی؛ فارسی.

۲۲- مقدمه و شرح «سیر و سلوک منسوب به علامه بحرالعلوم» - قدس الله نفسه - فارسی.

۲۳- نامه به آیه الله العظمی امام خمینی^۱ راجع به پیش نویس قانون اساسی؛ فارسی.

۲۴- «رسالة بديعه» في تفسير آية: ﴿الرِّجَالُ قَوَّامُونَ عَلَى النِّسَاءِ بِمَا فَضَّلَ اللَّهُ بَعْضَهُمْ عَلَى بَعْضٍ﴾^۲ و في البحث عن الجهاد و القضاء و حكومة المرأة و فيها بحث عن ولاية الفقيه؛ عربی.

۲۵- تفسير آية النور: ﴿اللَّهُ نُورُ السَّمَوَاتِ وَالْأَرْضِ﴾^۳؛ فارسی.

۱- به مقدمه همین کتاب ص ۳۲ و به جلد دهم اباحت تاریخی اجتماعی تحت عنوان «در باب پیش نویس قانون اساسی» و جلد هجدهم امام شناسی درس ۲۵۶ الی ۲۶۵ مراجعه شود.

۲- سوره النساء (۴) صدر آیه ۳۴.

۳- سوره النور (۲۴) صدر آیه ۳۵.

۴- تفسیر آیه نور که درباره توحید ذات حق جلّ و علا است و شامل چند مجلد است به نام «الله شناسی» که با مجموعه «امام شناسی» که هجده مجلد است و با مجموعه معاد که ده مجلد است و به نام «معاد شناسی» است، دوره علوم و معارف اسلام را تشکیل می دهند.

در این دوره از صفات خداوند و عدل و نیز از نبوت و عصمت پیامبران و ولایت کلیه الهیه بحث وافی شده است، و بنابراین یک دوره کامل اصول عقاید به سبک قرآنی و تفسیری و روایی و علمی و فلسفی است که به سبکی بدیع تدوین یافته و در موضوع خود بی نظیر است. البته دوره معارف اسلام فقط شامل بحث های الله شناسی و معاد شناسی و امام شناسی است، و دوره علوم اسلامی شامل بحث های تفسیری و عرفانی و اخلاقی و بحث های علمی و فقهی و عملی چون: بحث در رؤیت هلال و رساله های نماز و روزه و مسجد و دعا و قرآن و رساله

۲۶- تفسیر آیه المودّة: ﴿قُلْ لَا أَسْأَلُكُمْ عَلَيْهِ أَجْرًا إِلَّا الْمَوَدَّةَ فِي الْقُرْبَى﴾؛^۱ فارسی.

۲۷- تفسیر سوره «یس» * وَالْقُرْآنِ الْحَكِيمِ؛^۲ فارسی.

۲۸- رساله حکومت در اسلام؛ فارسی.

۲۹- رساله حاوی خطبه نماز روز عید فطر ۱۳۹۹ هجریه قمیه در مسجد

قائم، راجع به لزوم تشکّل امت اسلام و اتحاد و اتفاق و پیوستن به حزب الله و جدا شدن از حزب شیطان و تقویت و تأیید دولت اسلام؛ فارسی.

۳۰- رساله حاوی خطبه نماز عید فطر ۱۳۹۸ هجریه قمیه؛ فارسی.

۳۱- رساله در معنای ولایت، حاوی سه شب احیاء ۱۳۹۹ هجریه قمیه؛

فارسی.

۳۲- مصاحبه حقیر سید محمد حسین طهرانی با استاد علامه طباطبائی

مدظله؛ فارسی.

۳۳- شرح قصیده سید اسماعیل حمیری (لأم عمر و باللوی مرّبع)؛ فارسی.

۳۴- تتمه تزییلات علامه طباطبائی بر مراسلات و مکاتبات علمین آیتین: حاج

سید احمد طهرانی کربلائی و حاج شیخ محمد حسین اصفهانی - رحمة الله علیهما -

◀ و جوب نماز جمعه و سایر مسائل فقهیه است که مجموع این اباحت دوره علوم و معارف اسلام را تشکیل می دهند.

بنابراین از دوره علوم و معارف اسلام سلسله کتابهای «الله شناسی» دوره اول را تشکیل می دهند، و سلسله کتابهای «امام شناسی» دوره دوم و سلسله «معاد شناسی» دوره سوم و مباحث اخلاقی و عرفانی چون: «لبّ اللّباب» و «شرح رساله بحر العلوم» و «مهر تابان» (یادنامه علامه طباطبائی) دوره چهارم، و اباحت تفسیری دوره پنجم، و اباحت علمی و فقهی عملی دوره ششم را تشکیل می دهند همچون «رساله رؤیت هلال»؛ و اباحت تاریخی همچون «لمعات الحسین» دوره هفتم را.

۱- سوره الشوری (۴۲) قسمتی از آیه ۲۳.

۲- سوره یس (۳۶) آیه ۱ و ۲.

فارسی. این کتاب به نام «توحید علمی و عینی» در مکاتیب حکمی و عرفانی است.
۳۵- رسائل علمیّه فقهیّه: در مسأله ربا، در حرمت نکاح زانیه قبل التّوبه، در کیفیت اجراء صیغه نکاح، در عدم جواز اذان دوّم در صورت جمع بین دو نماز، درباره عدم حرمت غناء الا اذا كان مُلهياً، و تحقیق در موضوع عنوان غناء، راجع به کفاره غیبت، درباره احادیث مَنْ بَلَغَ و تحقیق در اسناد و دلالت آنها، درباره جواز النّظر إلى أمّهات النّساء؛^۱ این مجموعه عربی و فارسی بوده و در همین دفتین^۲ نگارش یافته است.

۳۶- رسائل فارسیّه: مصاحبات با علامه طباطبائی راجع به حروف مقطعه اوائل سُور، و درباره حقیقت طی الارض، درباره زیارت حضرت امام [رضا] علیه السّلام در ماه رَجَب، راجع به غربت حضرت امام رضا علیه السّلام، درباره احوال آقا سیّد جمال الدین اسدآبادی، درباره احوال جدّ حقیر مرحوم آیه الله العظمی سیّد ابراهیم طهرانی، این مجموعه فارسی بوده و در همین دفتین^۳ نگارش یافته است.
۳۷- مجموعه خُطَب و کلمات حضرت سیّدالشّهداء علیه السّلام؛ فارسی، مسمّی به: «لمعات الحسین».

۳۸- مجموعه مطالب الهیّه و عرفانیّه استاد حقیر، در إلهیات عملیّه مرحوم آیه الله حاج شیخ محمد جواد انصاری که از روی خطّ خود ایشان بعد از رحلتشان استنساخ نموده‌ام، با مقدمه‌ای که حقیر بر آن نوشته، و مجموعه حکایات و مطالب شفاهی که از آن آیت خود شنیده‌ام؛ فارسی.

۳۹- مجموعه حکایات معجز آسا و کرامات اولیاء و افرادی که به حضور حضرت ولیّ عصر ارواحنا فداه، در زمان ما یا در نزدیکی عصر ما تشرّف پیدا

۱- رساله مختصری در تحقیق از «تأیید حرمت زوجه در بعضی از اقسام»، که در تحت عنوان شماره ۴۶، از شماره همین کتاب‌ها، یادداشت شده و با هم باید در یک مجموعه تدوین شود.
۲ و ۳- [مراد جنگ ۷ از مکتوبات خطی می‌باشد. محقّق]

نموده‌اند، به طوری که برای حقیر به هیچ وجه جای شبهه و تردید نیست؛ فارسی.

۴۰- کتاب حجّ با أسلوبی بدیع؛ فارسی.

۴۱- شرح قصیده فرزدق در مدح حضرت امام سجّاد، زین العابدین،

علی بن الحسین علیه السلام: هذا الَّذی تعرف البطحاء وطأته.

۴۲- شرح قصیده مرحوم بحرالعلوم نجفی - رضوان الله علیه - درباره حادثه

مولمه کربلا، که مجموعاً ۱۶۸ بیت است، و بعضی از آن را مرحوم محدث قمی در «نفس المهموم» به شیخ کاظم اُزری نسبت داده است؛ و اوّل قصیده این است:

الله أكبر ما ذا الحادثُ الجَلَلُ! فَقَدْ تَزَلَزَلُ سَهْلُ الْأَرْضِ وَالْجَبَلُ

۴۳- تفسیر سوره «عَبَسَ وَ تَوَلَّى» و اثبات آنکه مراد از فاعل «عَبَسَ» مردی

از بنی‌امیه بوده است و نسبت آن به رسول الله کذب محض است.

۴۴- رساله «النوروز بدعة و ضلالة» که عربی است؛ این رساله استدلالی

است، و در آن به ثبوت رسیده است که روایات وارده در آداب عید نوروز همگی مجعول و ضعیف است، و بجا آوردن غسل و قرائت ادعیه در نوروز تمسکاً به احادیث «مَنْ بَلَغَ»، «أَبْدَأُ دَرَسْتُ نَبِيَّ»؛ زیرا احادیث «مَنْ بَلَغَ» مُشَرَّع نیست و محطّش محلّ دیگری است.

۴۵- «مهر تابان» یادنامه علامه طباطبائی - رضوان الله علیه - و مصاحبات

این حقیر با ایشان که در دو بخش تدوین و تنظیم شده است؛ یادنامه شامل احوالات و طرز تفکر و سیر عرفانی و اخلاقی و فلسفی و قرآنی استاد است، و مصاحبات مطالبی است از ایشان در موضوعات مختلف که به عنوان سؤال و جواب در تحت عنوان «تلمیذ و علامه» تحریر شده است؛ و تاریخ شروع به «مهرتابان» دهم شهر صفر ۱۴۰۲، و تاریخ پایان آن، سیزدهم شهر ربیع الثانی ۱۴۰۲ هجریه قمریه می‌باشد؛ فارسی.

۴۶- رساله در تحقیق و بحث از «تأبید حُرمة الزّوجة علی الزّوج الدّاخل

بها إذا ظهر فسأد طلاق الزوج الأوّل و عدّم تأییدها».

این رساله در همین مجموعه از بین الدفتین از صفحه ۲۷۹ تا صفحه ۲۹۶ می‌باشد، و باید با سایر أبحاث فقهیه که در شماره ۳۵ از سلسله کتاب‌های حقیر در اینجا نام برده شده است در یک مجموعه تدوین گردد.

۴۷- شرح دعای افتتاح، شب‌های ماه مبارک رمضان؛ فارسی.

۴۸- شرح دعای أبوحمزه ثمالی در سحرهای ماه مبارک رمضان؛ فارسی.

۴۹- رساله «نوین» دربارهٔ بناء اسلام بر سال و ماه قمری.

در این رساله به ثبوت رسیده است که اساس اسلام بر سنوات و شهر قمریه است، و سال‌های شمسی و ماه‌های شمسی در اثر نفوذ کفر و استعمار رواج یافته و در دین مقدّس اسلام محلّی ندارد.

۵۰- «نور ملکوت قرآن» در چهار جلد به زبان فارسی، دربارهٔ عظمت و

جاودانگی قرآن کریم است.

۵۱- «وظیفهٔ فرد مسلمان در احیای حکومت اسلام» یک جلد و فارسی است.

۵۲- «ولایت فقیه در حکومت اسلام» چهار جلد است و فارسی است.

۵۳- «روح مجرد» یادنامهٔ حاج سیّد هاشم حدّاد - روحی فداه - موخّد عظیم و عارف کبیر، از أقدم و افضل تلامذهٔ اخلاقی کبیر عارف بالله و بأمر الله آیه الله العظمی حاج سیّد علی قاضی طباطبایی تبریزی.

۵۴- «نگرشی بر مقالهٔ بسط و قبض تئوریک شریعت دکتر عبدالکریم

سروش».

۵۵- «رسالهٔ نکاحیه: کاهش جمعیت، ضربه‌ای سهمگین بر پیکر مسلمین».

۵۶- «رسالهٔ غدیریه: دو نامهٔ سیاه و سپید».

۵۷- «الله شناسی» قسمت اوّل از دورهٔ علوم و معارف اسلام؛ جلد اوّل.^۱

مسائلی که باید مفصلاً نوشته گردد و جواب گفته شود

- ۱- آیا پلاتین طلاست و باید مردان از زینت به آنها خودداری کنند؟
- ۲- طریقه استخاره در نزد ائمه و علماء سابقین و نماز استخاره و ذکر آن.
- ۳- لیلۃ الرغائب در صورتی که جمعه، اوّل ماه رجب باشد کدام شب است؟
- ۴- کیفیت زیارت عاشوراء.
- ۵- نماز لیلۃ الدفن اگر میت دفنش چند روز یا چند ماه به تأخیر افتد و یا اصلاً دفن نشود یا در موضعی که روزهای آن سه ماه یا شش ماه طول می‌کشد.
- ۶- حدود مسجد مدینه و مکه یعنی مسجد رسول الله و مسجد الحرام و حرم مطهر ائمه علیهم السلام.
- ۷- حرمت تلبس به لباس کفار و استعمال زُئار و کراوات.
- ۸- جواز نوشتن ﴿بِسْمِ اللَّهِ الرَّحْمَنِ الرَّحِيمِ﴾ و آیات قرآنی و اسماء الله تعالی در کاغذها و نامه‌ها و در اعلان‌ها و در روزنامه‌جات، ولو با علم به آنکه به دست فرّج خارج از اسلام می‌افتد.
- ۹- معنای صبر و دین و خارجی و روحانی و امثال آنها که فعلاً در عرف عام تغییر کرده است، و بیان معنای صحیح و اصطلاحات اسلامیّه و مضرات تغییر اصطلاحات اسلامیّه.
- ۱۰- تحقیق در بلوغ صبی و صبیّه نسبت به اسلام و عبادات از نماز و روزه و حجّ و اقرار دعاوی و تصرف در اموال و نکاح و غیرها.
- ۱۱- حرمت نکاح زانیه مادامی که توبه نکرده است.
- ۱۲- معنای نکاح و طریق اجرای صیغه نکاح.
- ۱۳- در بدعت بودن عید نوروز و عدم جواز تمسک به روایت «معلی بن

خُنَّس» به واسطه ضعف آن، و حرمت غسل و دعا در وقت تحویل شمس به برج حَمَل و عدم نهوض احادیث «من بلغ» لإثبات ذلك.

۱۴- وجوب صلاة جمعه عَيْنِيًّا تَعِيْنِيًّا لِكُلِّ زَمَانٍ حَضُورًا وَ غِيْبَةً.

۱۵- عدم جواز اذان اعظامی، بلکه یک اذان بیش نیست و آن اعلامی است، و برای نماز در وقت اقامه آن فقط باید اقامه گفته شود، و اگر جمع بین صلاتین شود فقط یک اذان باید گفت.

۱۶- جواز اتیان ﴿بِسْمِ اللّٰهِ الرَّحْمٰنِ الرَّحِیْمِ﴾ در سوره برای نماز بدون قصد تعیین سوره مخصوص.

۱۷- جواز اتیان ﴿اِيَّاكَ نَعْبُدُ وَاِيَّاكَ نَسْتَعِيْنُ﴾^۱ به قصد انشاء و خطاب و عدم منافات آن با قرآنیت.

۱۸- عدم جواز مزاحمت زائرین در اماکن مشرفه به عنوان اینکه اینجا محل نماز و دو رکعت نماز است و بس.

۱۹- کراهت شدید انگشتی در دست چپ کردن گرچه در دست راست هم انگشتی باشد.

در «طرائف» [سید بن طاووس] صفحه ۵۳۱ تا صفحه ۵۳۳، بحث مفصّلی در روایات وارده از طریق عامه در عدم جواز تختّم بالیسار آورده است و گفته است: بدعت تختّم بالیسار از معاویه و عمرو عاص است.^۲

۲۰- تحقیق در ماهیت الکل و نجاست همه اقسام آن به مناط مسکریّت، و عدم فرق بین الکل صنعتی و غیر صنعتی، و تحقیق در آب جو و عدم نجاست آب جو طبّی که امروزه متداول است، و طهارت ماء الشّعیر که سابقاً به دستور اطباء به مَرَضی می داده‌اند، و تحقیق فقهی در اینکه: تعیین اینکه الکل نجس است

۱- سوره الفاتحة (۱) آیه ۵.

۲- الطرائف طبع بیروت، مؤسسه اعلمی، ج ۲، ص ۵۳۱ و ۵۳۲.

به عهده فقیه است - و نجاست ادکلن - زیرا از موضوعات مستحذته است، مانند موضوعات مستنبطه شرعیّه.

۲۱- عدم جواز استعمال بلندگو در صورتی که صدای آن خارج از حدّ متعارف صداهای معمولی باشد و موجب آزار و ایذاء سامعین از همسایگان گردد، و جواز اذان با صدای غیر مسلّح به بلندگو در اوقات نماز مطلقاً.

۲۲- عدم جواز اهداء دسته گل به میت و بردن دسته گل در قبرستان و تزئین قبور.

۲۳- کراهت شدید تشییع زنان بر جناز و آمدن به قبرستان با جنازه و مشاهده دفن، و عدم جواز گل بردن بر سر قبور، و به آداب کفر برای احترام میت ایستادن و سکوت اختیار کردن، بلکه لازم است فاتحه خواندن و صدقه دادن.

۲۴- جواز و استحباب روزه در روز عاشوراء و حمل روایات مانعه بر خصوص آن زمان قدیم، که سنّت بنی امیّه دارج بوده و مردم به عنوان تبرک به خون سیدالشهداء روزه می گرفته اند؛ و کراهت، محمول بر خصوص تأسی است و فعلاً که بنی امیّه برانداخته شده اند و کسی به عنوان تأسی روزه نمی گیرد گرفتن روزه حُرّازتی ندارد.

۲۵- اولویّت قرائت ﴿مَلِكِ يَوْمِ الدِّينِ﴾ بر ﴿مَلِكِ يَوْمِ الدِّينِ﴾^۱.

۲۶- عدم منافات قصد إنشاء با قرآنیت در مناجاتهای مصلّین در نماز با خدا.

۲۷- خواندن آیات مختلف قرآن را در نماز، و اینکه می توان با سوره کاملی از قرآن در نمازهای واجب چند آیه ضمیمه نمود، و در نمازهای مستحبی چند آیه خواند و سوره کامل لازم نیست.

۲۸- تاریخ اسلامی هجری قمری است، نه شمسی. اشاره به وقایع و موالید اعلام؛ روز قدس و عدم جواز اعلان اوّل ماه قبل از رؤیت در رادیو.

۱- سوره الفاتحة (۱) آیه ۴.

۲۹- برای حضور قلب در نماز یکی از چیزهای بسیار مؤثر، انداختن نگاه چشم به مواضع مقررّه در فقه است؛ و حالات دست‌ها در افعال مختلف.

۳۰- تحقیق در مالیت استقلالی اسکناس؛ و آیا اگر ارز پائین رود یا بالا رود ذمه تغییر نمی‌کند؟ و اگر ارز از اعتبار بیفتد آیا ذمه ساقط می‌شود؟

۳۱- عدم جواز التّبّنی (یعنی کسی که شخصی را پسر خوانده خود قرار دهد آثار و خواصّ پسر بودن بر او مترتب نمی‌شود)، و گرفتن شناسنامه برای او به عنوان پسر این پدر جایز نیست و محرمیت و إرث ایجاد نمی‌کند.

۳۲- راجع به عدم نحوست روزی از روزهای سال و حدیث: «من بشرنی بخروج صفر» ابدأ وارد نیست.

۳۳- استحباب مهر السنّة و تعیین مقدار آن، و باید به عنوان مهر السنّة و پانصد درهم شرعی عقد را بست، نه بر روی معادل؛ و باید در قبالة نوشت که: مهر السنّة که معادل است با ... و این مهری است که معادل فروش زره مولی امیرالمؤمنین بود و رسول خدا بر آن مهریّه فاطمه را معین، و بر آن منهج مهریّه بانوان امت [را] سنّت فرمود.

۳۴- عدم جواز إخبار و مواعظ و قرائت قرآن و سایر امور بعد از اعلان اذان در سر وقت، در رادیوی هر شهری از شهرها؛ و باید به اندازه مهلت نماز فاصله گذارده شود؛ زیرا که وقت، وقت نماز است و باید هیچ سخن و موعظه‌ای ناسخ نماز نگردد و ذهن نمازگزار را مشوّش نکند.

و نیز در روز جمعه از اوّل ظهر نباید هیچ قصّه و حکایت و تاریخ در رادیوی هر شهری پخش شود، تا اتمام نماز جمعه و تفرّق مردم ﴿فَإِذَا قُضِيَتِ

الصَّلَاةُ فَانْتَشِرُوا فِي الْأَرْضِ وَابْتَغُوا مِنْ فَضْلِ اللَّهِ وَاذْكُرُوا اللَّهَ كَثِيرًا لَعَلَّكُمْ تُفْلِحُونَ﴾^۱

۱- سوره الجمعة (۶۲) آیه ۱۰.

۳۵- آداب اسم گذاری اطفال و اسامی خوب انتخاب کردن و آداب عقیقه و اطعام کردن در منازل، در عروسی‌ها در روز، و سایر مواردی که اطعام مستحب است، و عدم رجحان جشن گرفتن و اطعام کردن در مجالس خارج منزل و در سالن‌های جشن، استحباب آمدن میهمان در منزل و اراقه دم در منزل.

۳۶- استحباب بردن اطفال را به حج و عمره و زیارت مشاهد مشرفه، و در نزد علمای ربّانی و مجالس قرائت قرآن و مجالس روضه و مجالس ذکر، و قراردادن قنداقه را در گوشه مجلس.

۳۷- به اشخاص معمم که در دانشگاه تحصیل کرده‌اند دکتر گفتن جایز نیست؛ زیرا این لقب از القاب مکتب اروپائی‌هاست و برای شخص معمم نه آنکه افتخار نیست بلکه موجب تعظیم مکتب کفر و تحقیر شرع است؛ غنای علمی مکتب شرع به قدری است که برای خارجیان جای تجلیلی باقی نمی‌گذارد.

... - و لزوم نام سادات را با لقب سید بردن.

... - حرمت فتنک در اسلام، و حرمت غیله، و فرق میان آن دو.

... - عدم جواز استعمال لفظ «امام» به طور مطلق، در عرف و مصطلح شیعه، برای امام غیر معصوم.

۳۸- در مساجد و مجالس مواعظ و سخنرانی‌ها و نماز جمعه باید از منبر استفاده کرد، نه از تریبون؛ سنت رسول الله منبر بوده است، تریبون از واردات کفر است.

۳۹- نماز جمعه بر زنان نیست، مکروه است بجای آورند، و بجای نیابردن آن افضل است، باید گفته شود که احیاناً زنان باردار و شیرده و کسل و أمثالهن، به توهم و جوب، خود را در مهلکه نیندازند.

۴۰- استحباب عقیقه و اضحیه، و عدم جواز ذبح گوسفند در درگاه خانه تازه، و در جلوی جنازه و ما شابهه، و نام خوب بر روی طفل نهادن.

۴۱- وقت نماز مغرب، استتار شمس است تحت افق، و نیازی به ذهاب حمرة مشرقیه نیست و در بعضی از روایات که ذهاب حمرة را قرار داده است طریقت دارد برای استتار قرص نه موضوعیت برای دخول لیل. و تعیین اوقات صلوات.

۴۲- جمع بین نماز ظهر و عصر و یا بین مغرب و عشاء رجحانی ندارد، گرچه جایز است، و افضل آنست که هر نماز را در وقت فضیلت خود بجای آورد، عصر در وقت عصر و عشاء در وقت عشاء.^۱

۱- [این رساله مقاله‌ای است که حضرت آیه الله حاج سید محمد محسن حسینی طهرانی درباره رجحان تفریق صلوات یومیّه بر اساس مبانی حضرت علامه طهرانی - رضوان الله علیه - و بسیاری از عرفاء و علماء جلیل القدر به رشته تحریر درآوردند:

بسم الله الرحمن الرحيم

الحمد لله رب العالمين

و الصلاة على خاتم رسله أبي القاسم محمد، و على آله الطاهرين

و اللعنة على أعدائهم أجمعين

بر ارباب معرفت و صاحبان بصیرت مخفی نماند که اهمّ فرائض و أوجبّ وظائف شناخت مبانی دین مبین و اتباع سنن سید مرسلین علیه و علی آله أفضل صلوات المصلّین به نحو اتمّ کما هو هو، می باشد و سلوک طریق کمال و وصول به ذروه فعلیت و سداد را گزیری از این ممشی و منهج نمی باشد.

از جمله مواردی که به اتفاق فریقین بر آن تأکید شده است رعایت اوقات صلوات یومیّه و اداء آنها در وقت مخصوص به خود می باشد. این مسأله قطعاً در زمان رسول اکرم و ائمه هدی صلوات الله علیهم أجمعین از سنن مؤکده و معمول بها بوده است و اهل سنت بر این مسأله تأکید و مداومت می نمایند؛ درحالی که مع الأسف نه تنها در بین شیعه متروک و مغفول است بلکه چه بسا منهیّ و مورد انکار و استغراب قرار گرفته، و بدعت شمرده می شود! درحالی که مکتب حقّ تشیع از همه فرق اولی و احقّ به متابعت از سنن اسلام و انقیاد در برابر احکام ﴿

و دستورات شرع انور می باشد، تا جایی که این مطلب از طرف اخوان سنت و جماعت به عنوان نقطه انحراف و انصراف از سنت و عمل رسول الله تلقی گشته، موجب تعییر و تنقیص مرام و ممشای پیروان اهل بیت عصمت و طهارت گردیده است؛ و آیه شریفه: ﴿لَقَدْ كَانَ لَكُمْ فِي رَسُولِ اللَّهِ أُسْوَةٌ حَسَنَةٌ لِّمَن كَانَ يَرْجُوا اللَّهَ وَالْيَوْمَ الْآخِرَ وَذَكَرَ اللَّهَ كَثِيرًا﴾^۱ اشاره به اهمیت حیاتی و نیاز مبرم به این طریقه و روش می نماید.

آیات صریحه در متابعت از سنن نبی اکرم صلی الله علیه و آله و سلم

و همین طور آیه شریفه: ﴿وَرَحِمَتِي وَسَعَتْ كُلِّ شَيْءٍ فَسَأَكْتَبُهَا لِلَّذِينَ يَتَّقُونَ وَيُؤْتُونَ الزَّكَاةَ وَالَّذِينَ هُمْ بِغَايَتِنَا يُؤْمِنُونَ * الَّذِينَ يَتَّبِعُونَ الرَّسُولَ النَّبِيَّ الْأُمِّيَّ الَّذِي يَجِدُونَهُ مَكْنُوبًا عِنْدَهُمْ فِي التَّوْرَةِ وَالْإِنْجِيلِ يَأْمُرُهُم بِالْمَعْرُوفِ وَيَنْهَاهُمْ عَنِ الْمُنْكَرِ وَيُحِلُّ لَهُمُ الطَّيِّبَاتِ وَيُحَرِّمُ عَلَيْهِمُ الْخَبَائِثَ وَيَضَعُ عَنْهُمْ إِصْرَهُمْ وَالْأَغْلَالَ الَّتِي كَانَتْ عَلَيْهِمْ فَالَّذِينَ آمَنُوا بِهِ وَعَزَّرُوهُ وَنَصَرُوهُ وَاتَّبَعُوا النُّورَ الَّذِي أُنزِلَ مَعَهُ أُولَئِكَ هُمُ الْمُفْلِحُونَ﴾^۲

در این آیات به طور اکید و صریح به متابعت از سنن نبی اکرم و اتباع از افعال و منهاج او سخن به میان آمده است.

بدین لحاظ راقم سطور بر آن شده است تا در خصوص این مسأله که موجب تفرقه و تمایز بین فریقین به ناحق و به طور غیر منطقی و اصولی گردیده است، مقاله ای به رشته تحریر در آورد تا موجب تذکر و تنبه اخلاء روحانی و فضلاء - کثر الله امثالهم - و آشنائی اخوان مؤمنین نسبت به این سنت مقطوعه و لا یتردد در فقه شیعه و عامه گردیده؛ باشد که با تغییر روش در اقامه صلوات یومیه و اداء آن در اوقات مخصوصه خود تقریب به افق های مشترک و وحدت در مبانی و احکام متفق بین فریقین حاصل و بهانه از دست تفرقه افکنان و مخربین گرفته شود و من الله التوفیق و علیه التکلان.

طرح مسأله اداء صلوات رسول الله صلی الله علیه و آله و سلم هم در کتب اهل سنت و هم در کتب سیره خاصه با اختلافاتی آمده است. اما در کتب عامه روایات در این مسأله بسیار است و ما فقط به ذکر برخی از آنها اکتفاء می کنیم.

احادیثی از عامه راجع به اداء صلوات خمسه در اول وقت آن

↩

در «سنن ابی داود» وارد است:

﴿ حَدَّثَنَا مُحَمَّدُ بْنُ عَبْدِ اللَّهِ الْخُرَاعِيُّ... عَنْ أُمِّ فَرُوءَةَ قَالَتْ: سَأَلَ رَسُولُ اللَّهِ صَلَّى اللَّهُ عَلَيْهِ (وآله) وَسَلَّمَ أَيُّ الْأَعْمَالِ أَفْضَلُ؟ قَالَ: الصَّلَاةُ فِي أَوَّلِ وَقْتِهَا. ٣﴾
 «از رسول خدا سؤال شد کدام عمل نزد پروردگار افضل است؟ در پاسخ فرمود: نماز در اوّل وقت خود.»

و نیز سعید بن مسیب از ابا قتاده بن ربیع روایت می کند که:

قال رسول الله صَلَّى اللهُ تَعَالَى: إِنِّي فَرَضْتُ عَلَى أُمَّتِكَ خَمْسَ صَلَوَاتٍ وَعَهَدْتُ عِنْدِي عَهْدًا أَنَّهُ مَنْ جَاءَ يُحَافِظُ عَلَيْهَا لَوْ قَتَلَتْهُ الْجَنَّةُ وَمَنْ لَمْ يُحَافِظْ عَلَيْهَا فَلَا عَهْدَ لَهُ عِنْدِي. ٤

«از رسول خدا روایت شده است که خدای متعال خطاب به آن حضرت می فرماید: من پنج نوبت نماز بر امت تو واجب گردانیدم و با خود عهد نمودم که اگر فردی از امت تو بر این پنج نماز در اوّل وقت خود محافظت و مواظبت نماید او را داخل بهشت بگردانم و کسی که بر این مسأله مواظبت ننماید هیچ تعهد و مسئولیتی را در قبال او نخواهم پذیرفت.»

نظیر این روایات در این کتاب و سایر کتب عامه نیز موجود است و نیازی به ذکر همه آنها نیست، فقط از باب تأکید به یکی دیگر از آنها اکتفاء می شود.

عَنْ عَبْدِ اللَّهِ الصَّامِتِ، عَنْ أَبِي ذَرٍّ قَالَ: قَالَ لِي رَسُولُ اللَّهِ صَلَّى اللَّهُ عَلَيْهِ (وآله) وَسَلَّمَ: يَا أَبَا ذَرٍّ، كَيْفَ أَنْتَ إِذَا كَانَتْ عَلَيْكَ أَمْرًا يُمَيِّتُونَ الصَّلَاةَ؟ أَوْ قَالَ: يُؤَخَّرُونَ الصَّلَاةَ؟ قُلْتُ: يَا رَسُولَ اللَّهِ فَمَا تَأْمُرَنِي؟ قَالَ: صَلِّ الصَّلَاةَ لَوَقْتِهَا فَإِنْ أَدْرَكَتْهَا مَعَهُمْ فَصَلِّهَا فَإِنَّهَا لَكَ نَافِلَةٌ. ٥

«اباذر می گوید: رسول خدا به من فرمود: ای اباذر چگونه خواهی بود در وقتی که حاکمان وقت نماز را بمیرانند یا اینکه به تأخیر اندازند؟ عرض کردم: شما چه می فرمایید؟ حضرت فرمود: هرگاه وقت نماز شد آن را در اوّل وقتش بجای آور، پس اگر دیدی آنان نیز نماز را اقامه کردند به جای نافله با آنان نیز نماز را اقامه نما!»

واضح است که این خطاب در حال تقیه است، زیرا هیچ الزامی بر نماز پس از اداء آن نمی باشد؛ و یا اینکه ممکن است حتی در شرایط عادی به جهت رعایت جماعت بوده باشد.

و اما راجع به اوقات صلوات، تمام روایات بر این نکته دلالت دارند که: وقت نماز صبح اوّل ﴿

☞ فجر صادق، و نماز ظهر هنگام زوال شمس از وسط آسمان، و نماز عصر رسیدن سایه شاخص به اندازه خود او، و نماز مغرب استتار قرص خورشید از افق، و نماز عشاء از بین رفتن حمرة مغربیه در ناحیه مغرب می‌باشد.

روایاتی راجع به اوقات فضیلت صلوات خمسه

مسلم بن ابراهیم از محمد بن عمرو روایت می‌کند که می‌گوید: از جابر بن عبدالله انصاری کیفیت نمازهای رسول الله صلی الله علیه و آله و سلم را سؤال نمودیم، گفت:

كَانَ يُصَلِّي الظُّهْرَ بِالْهَاجِرَةِ، وَالْعَصْرَ وَالشَّمْسُ حَيَّةً، وَالْمَغْرِبَ إِذَا غَرَبَتِ الشَّمْسُ، وَالْعِشَاءَ إِذَا كَثُرَ النَّاسُ عَجَلًا وَإِذَا قَلَّوْا آخِرًا، وَالصُّبْحَ بَعْلَسَ.^۶

«جابر می‌گوید: رسول خدا نماز ظهر را هنگام زوال خورشید بجای می‌آورد، و عصر را در وقت تالو قبل از میل به تیرگی، و مغرب را وقت استتار قرص خورشید، و عشاء را پس از مغرب وقتی که جمعیت در مسجد اجتماع کرده بودند بجای می‌آورد، و وقتی که افراد کم بودند به تأخیر می‌انداخت، و وقت نماز صبح رسول الله آخرین اوقات تاریکی شب یعنی طلوع فجر صادق بوده است.»

و اما راجع به کراهت تأخیر نماز مغرب احنف بن قیس از عباس عموی رسول خدا روایت می‌کند: عَنِ النَّبِيِّ صَلَّى اللَّهُ عَلَيْهِ وَآلِهِ وَسَلَّمَ قَالَ: لَا تَزَالُ أُمَّتِي بِخَيْرٍ مَا لَمْ يَنْتَظِرُوا بِالْمَغْرِبِ إِشْتِبَاكَ النُّجُومِ.^۷

«رسول خدا فرمود: پیوسته امر امت من بر خیر و صلاح خواهد بود تا وقتی که برای اداء نماز مغرب ستارگان را در آسمان مشاهده نمایند.»

و راجع به وقت نماز عشاء نعمان بن بشیر روایت می‌کند:

وَاللَّهُ إِنِّي لَا أَعْلَمُ النَّاسَ بوقتِ هَذِهِ الصَّلَاةِ يَعْنِي صَلَاةَ الْعِشَاءِ. كَانَ رَسُولُ اللَّهِ صَلَّى اللَّهُ عَلَيْهِ وَآلِهِ وَسَلَّمَ يُصَلِّيهَا لِسُقُوطِ الْقَمَرِ لثَالِثَةً.^۸

«نعمان می‌گوید: قسم به خدا من از تمامی این مردم به وقت فضیلت نماز عشاء آگاهترم! رسول خدا پیوسته نماز عشاء را پس از گذشت ثلث از شب بجای می‌آورد.»

روایاتی راجع به فضیلت تأخیر نماز عشاء از زوال حمرة مغربیه

از بعضی روایات استفاده می‌شود حتی تأخیر نماز عشاء از زوال حمرة مغربیه نیز افضل است ☞

⇐ چنانچه در روایت ابو عامر اشعری از ابو موسی آمده است:

قال: كُنْتُ أَنَا وَأَصْحَابِي الَّذِينَ قَدِمُوا مَعِيَ فِي السَّفِينَةِ نَزُولًا فِي بَقِيعِ بَطْحَانَ وَرَسُولُ اللَّهِ صَلَّى اللَّهُ عَلَيْهِ (وآله) وَسَلَّمَ بِالْمَدِينَةِ فَكَانَ يَتَنَابَأُ رَسُولَ اللَّهِ صَلَّى اللَّهُ عَلَيْهِ (وآله) وَسَلَّمَ عِنْدَ صَلَاةِ الْعِشَاءِ كُلَّ لَيْلَةٍ نَفَرُ مِنْهُمْ.

قال أبو موسى: فَوَاقَفْنَا رَسُولَ اللَّهِ صَلَّى اللَّهُ عَلَيْهِ (وآله) وَسَلَّمَ أَنَا وَأَصْحَابِي وَ لَهُ بَعْضُ الشَّغْلِ فِي أَمْرِهِ حَتَّى إِعْتَمَّ بِالصَّلَاةِ حَتَّى ابْهَارَ اللَّيْلِ،^۹ ثُمَّ خَرَجَ رَسُولُ اللَّهِ صَلَّى اللَّهُ عَلَيْهِ (وآله) وَسَلَّمَ فَصَلَّى بِهِمْ؛ فَلَمَّا قَضَى صَلَاتَهُ قَالَ لِمَنْ حَضَرَهُ: عَلَيَّ رِسَالَتُكُمْ^{۱۰} أَعَلَّمْتُكُمْ وَأَبَشَرُوا أَنَّ مِنْ نِعْمَةِ اللَّهِ عَلَيْكُمْ إِنَّهُ لَيْسَ مِنَ النَّاسِ أَحَدٌ يُصَلِّي هَذِهِ السَّاعَةَ غَيْرُكُمْ، أَوْ قَالَ مَا صَلَّيْتُ هَذِهِ السَّاعَةَ أَحَدٌ غَيْرُكُمْ.

قال أبو موسى: فَرَجَعْنَا فَرَحِينَ بِمَا سَمِعْنَا مِنْ رَسُولِ اللَّهِ صَلَّى اللَّهُ عَلَيْهِ (وآله) وَسَلَّمَ.^{۱۱}

از این روایت استفاده می‌شود نماز عشاء رسول خدا حتی نزدیک به انتصاف لیل بوده است. و نیز روایات دیگری از جمله روایت «ابا برزه» دلالت بر تأخیر نماز عشاء رسول خدا دارد؛ ابا برزه گوید:

كَانَ رَسُولُ اللَّهِ صَلَّى اللَّهُ عَلَيْهِ (وآله) وَسَلَّمَ اللَّهُ لَا يُبَالِي بَعْضَ تَأْخِيرِ صَلَاةِ الْعِشَاءِ إِلَيَّ نِصْفَ اللَّيْلِ وَكَانَ لَا يُحِبُّ النَّوْمَ قَبْلَهَا وَ لَا الْحَدِيثَ بَعْدَهَا. قَالَ شُعْبَةُ: ثُمَّ لَقَيْتُهُ مَرَّةً أُخْرَى فَقَالَ: أَوْ ثَلَاثُ اللَّيْلِ.^{۱۲}

این روایت دلالت دارد که معمولاً نماز رسول خدا پس از گذشت ثلث از شب انجام می‌پذیرفته است.

و در جمله این موارد، ذکری از جمع بین نماز ظهر و عصر و یا مغرب و عشاء توسط رسول خدا نشده است؛ بلی در بعضی از روایات آمده که وقتی مأمومین در مسجد زیاد بودند رسول خدا نماز عشاء را زودتر می‌خواندند، نه اینکه بین آن و نماز مغرب جمع نمایند.

سنت و سیره رسول خدا بر تفرقه و تقسیم نمازهای یومیّه به پنج وقت فضیلت

از مجموعه روایات و تقریر سیره عامه استفاده می‌شود که سنت و سیره رسول خدا صَلَّى اللَّهُ عَلَيْهِ وَآلِهِ وَسَلَّمَ در اداء نمازهای یومیّه بر تفرقه و تقسیم آنها به پنج وقت فضیلت خود بوده است و اگر گاهی جمع بین آنها می‌نمودند به ندرت و به واسطه عروض شرائط خاصی بوده است. ⇐

﴿ و اما تقرير مطلب از طريق روايات اهل بيت عليهم السلام بدین صورت است:

محمد بن يحيى از ابى بصير از امام صادق عليه السلام روايت مى كند كه فرمود:

مَنْ صَلَّى فِي غَيْرِ وَقْتٍ فَلَا صَلَاةَ لَهُ.^{۱۳}

«كسى كه در غير وقت نماز آن را بجای آورد پذيرفته نخواهد شد.»

این روايت به وضوح دلالت دارد كه نماز در غير وقت فضيلت خود، مورد رضای الهی نیست؛ زیرا كاملاً واضح است كه مقصود امام عليه السلام نماز قبل از حلول وقت نیست، چون این مطلب از ضرورى ترين مسائل است و احتیاجی به تذکر و تنبه ندارد؛ و اطلاق روايت، هر دو مورد تقديم نماز و تاخير آن را از وقت فضيلت شامل مى شود.

احاديثی از طريق اهل بيت عليهم السلام در باب اداء صلوات ختمه در اول وقت آن

نيز روايتی در عيون الاخبار از امام رضا از پدرانشان از رسول خدا صلى الله عليه و آله و سلم نقل مى كند كه فرمودند:

قال رسول الله صلى الله عليه و آله و سلم لا يزال الشيطان ذعراً من المؤمن ما حافظ

على مواقيت الصلوات الخمس فإذا ضيعهن أجتراً عليه فأدخله فى العظام.^{۱۴}

«رسول خدا صلى الله عليه و آله و سلم فرمودند: پیوسته شیطان از مؤمنی كه نمازهای خود را در اوقات مخصوصه خود بجای آورد بر کنار است، پس اگر در انجام آنها کوتاهی ورزید به او نزدیک شده و او را به گناهان كبیره وارد مى نماید.»

روایت دیگر از شیخ طوسی از حسین بن سعید ... از امام صادق عليه السلام است كه فرمود:

لكل صلاة وقتان و أول الوقتين أفضلهما و لا ينبغي تأخير ذلك عمداً و لكنه وقت من شغل

أو نسي أو سها أو نام و ليس لأحد أن يجعل آخر الوقتين وقتاً إلا من عذر أو علة.^{۱۵}

«هر نمازی دو وقت دارد و بهترین از آن دو، وقت اول است و سزاوار نیست تأخير نماز عمداً؛ و لكن خدای متعال برای افرادی كه كار لازمی برایشان پیش آمده یا فراموش کرده اند یا سهو نموده اند و یا خواب آنان را باز داشته است وسعتی داده تا بتوانند آن را انجام دهند؛ و كسى نمی تواند آخر وقت را در نظر آورد و نماز را در آخر وقت بخواند مگر به جهت عذری و یا گرفتاری و ناراحتی كه مانع شود.»

و اما بعضی از روايات كه دلالت بر دخول وقت هر دو نماز را در اول زوال و یا غروب خورشید دارند صرفاً به جهت كفايت و اجزاء نماز است، نه افضلیت و رجحان نماز دوم، مثل: ﴿

﴿ روایت صدوق:

محمّد بن علی بن الحسین بإسناده عن زُرارة عن أبي جعفر عليه السلام قال: إذا زالت الشمس دخل الوقتان الظهر والعصر فإذا غابت الشمس دخل الوقتان المغرب والعشاء الآخرة.^{۱۶}

«امام باقر علیه السلام فرمودند: هنگام زوال خورشید وقت نماز ظهر و عصر است و هنگام غروب آن وقت نماز مغرب و عشاء است.»
بنابراین این روایات منافاتی با روایاتی که دلالت بر فضیلت نماز در اوّل وقت هر کدام به خصوص است ندارد.

افضلیت خواندن نماز در اوّل وقت از وقت مشترک

بناءً علیها طبق روایات و سنن مأثوره از کتب اهل سنت و نیز احادیث وارده از ائمه معصومین علیهم السلام شکّی باقی نمی‌ماند خواندن نماز در اوّل وقت هر کدام قطعاً افضل از وقت مشترک بین آن دو می‌باشد، و جمیع فقهاء - رضوان الله علیهم - بر این مطلب در کتب خود اقرار و اعتراف نموده‌اند.

بلی در صورت اداء آن در وقت مشترک مجزی و کفایت از وجوب خواهد کرد، لیکن مسأله اینجاست چرا و به چه علت این سنت مسلّمه از زمان رسول خدا صلی الله علیه و آله و سلم و در طول تاریخ حیات ائمه معصومین علیهم السلام از میان جماعت شیعه رخت بر بسته و به کلی نسبتاً منسیاً گشته به نحوی که اگر فردی بخواهد به این سنت عمل کند فعل او خلاف سیره مستمره و عادت متعارفه تلقی گشته و چه بسا مورد اتهام و تاسی به اهل سنت و جماعت واقع گردد؟! ولی در میان عامه به طور متقن و محکم رائج و دارج می‌باشد، و خود این مسأله موجب طعن و ایراد بر مذهب و مکتب حقّ اهل بیت علیهم السلام گردد؟! آیا نباید برای این مسأله فکر و چاره‌ای اندیشید و سنن متداوله معموله بها در شیعه منطبق بر موازین حقّه و منزله من عند الله و معموله نزد اهل بیت عصمت و لواداران شریعت محمدیه قرار گیرد؟ امید است به لطف و عنایت پروردگار توفیق قیام به سنن قطعیه و تاسی به منهج و ممشای لواداران مکتب تشیع شامل همه شیعیان و پیروان اهل بیت علیهم السلام گردد. آمین.

جمعه ۲۵ جمادی الثانی ۱۴۲۷ قم المقدسه

سید محمد محسن حسینی طهرانی

۴۳- لزوم بارداری و شیردادن زنان، و اولاد پیاپی آوردن از جهت شرع و طب.

۴۴- حرمت بستن لوله‌های رحم زنان؛ زیرا نقص عضو است.

۴۵- مسائل بردگی و منافع عظیم آن در اسلام و محرومیت جوامع بشری از عدم استرقاق مسلمانان.

۴۶- عدم جواز حج و عمره مادر در صورت صغر سن طفل و نداشتن

* * *

- ۱- سوره الأحزاب (۳۳) آیه ۲۱.
- ۲- سوره الأعراف (۷) ذیل آیه ۱۵۶ و آیه ۱۵۷.
- ۳- سنن ابی داود، ج ۱، باب فی المحافظة علی وقت الصلوات، ص ۱۰۵، ح ۴۲۶.
- ۴- همان مصدر، ص ۱۰۶، ح ۴۳۰.
- ۵- همان مصدر، باب اذا اخر الامام الصلاة عن الوقت، ص ۱۰۶، ح ۴۳۱.
- ۶- همان مصدر، باب فی وقت صلاة النبی صلی الله علیه وآله) و سلم و کیف کان یصلیها، ص ۹۹، ح ۳۹۷.
- ۷- سنن دارمی، باب کراهیة وقت المغرب، ج ۱، ص ۲۷۵.
- ۸- همان مصدر، باب وقت العشاء.
- ۹- لسان العرب: ابهار اللیل و ابهرار اذا انتصف و قیل تراکبت ظلمته.
- ۱۰- شرح مسلم، ج ۵، ص ۱۴۱: فقله رسلکم بکسر الراء و فتحها لغتان، الکسر أفصح و أشهر أی تأنوا و قوله «أن من نعمة الله» معمول لقوله أعلمکم.
- ۱۱- صحیح مسلم، ج ۲، باب وقت العشاء و تأخیرها، ص ۱۱۷.
- ۱۲- همان مصدر، ج ۲، باب کراهیة تأخیر الصلاة عن وقتها، ص ۱۲۰.
- ۱۳- وسائل الشیعة، ج ۳، ابواب الموافیت، باب ۱۳، ص ۱۲۳، ح ۱۰.
- ۱۴- همان مصدر، باب ۱، ص ۸۱، ح ۱۴.
- ۱۵- همان مصدر، باب ۳، ص ۸۷، ح ۴.
- ۱۶- همان مصدر، باب ۴، ص ۹۱، ح ۱.

سرپرست لایق.

۴۷- استحباب خواندن رسول الله و أمير المؤمنين و ائمه عليهم السلام را به لقب و کنیه، و کراهت خواندن به اسم مثل: حضرت «محمد» و حضرت «علی» و حضرت «حسین».

۴۸- باید مردم را به اسامی و یا القاب خواند؛ خواندن به نام فامیل که امروزه علامت احترام می‌شمرند بلاوجه است. به طلاب باید «سید» و «میرزا» و «شیخ» گفت.^۱

[شاگردی مرحوم استاد مطهری رضوان الله علیه نزد مرحوم علامه

طهرانی قدس الله رمسه]

مجله حوزه صفحه ۲۶:

استاد: مرحوم مطهری مرد متدین و متعبدی بود، مخصوصاً این اواخر سیر و سلوک عرفانی هم داشت، اذکاری را بین الطلوعین ملتزم بود، عارفی او را راهنمایی کرده بود.^۲

خیلی آقامنش و با عزت بود، حاضر نبود زیر بار ذلت برود؛ با این همه، آنچه سرّ موقّیت او به شمار می‌آید - به نظر من - نظم فکری ایشان بود، این

۱- جنگ ۶، ص ۳۲ الی ۳۸.

۲- [این عارف صاحب این مکتوبات شریف آیه الله العظمی علامه حاج سید محمد حسین حسینی طهرانی - قدس الله نفسه الزکیة - بوده‌اند، که مرحوم مطهری توسط خوابی که از امام حسین علیه السلام می‌بینند و چند مرتبه تکرار می‌شود، مأمور به تبعیت از ایشان می‌شوند. برای اطلاع بیشتر در این مورد به کتاب «سیری در زندگانی استاد مطهری» چاپ اول، صفحه ۵۵، و چاپ هفتم، صفحه ۸۵ تا ۸۷، طبع انتشارات صدرا، و به ماهنامه «شاهد یاران» دوره جدید، شماره ۵ و ۶، فروردین و اردیبهشت ۱۳۸۵ ه. ش، و یادواره «سالروز عروج شهید مطهری» صفحه ۱۵ و ۱۶ مراجعه شود. معلق]

خیلی مهم است! ممکن است کسی کوهی از علم و دانش باشد، ولی فکرش نظم فکری نداشته باشد، این چنین فردی نمی‌تواند موفق باشد.^۱

کسالت سکتة قلبی حقیر

این بنده در وقت ضحوة من النهار (تقریباً دو ساعت به ظهر مانده) از روز دوشنبه ۱۶ شهر شوال المکرم سنه ۱۴۱۲ هجریه قمریه از تحریر کتاب «روح مجرد: یادنامه حاج سید هاشم حداد؛ روحی فدا» فارغ شدم، و با نهایت مسرت و خوشحالی از مکتبه که در حیاط بیرونی است به زیر آمدم و در حیاط اندرونی به اهل اندرون چندین بار با صدای بلند گفتم: البشارة البشارة که کتاب «روح مجرد» خاتمه یافت.

نیم ساعتی خواب قیلوله نمودم و پس از ادای نماز ظهر مشغول نهار خوردن بودیم که در میان غذا بدون هیچ مقدمه سکتة قلبی عارض شد؛ بدین گونه که گویا از چهار انگشت پائین تر از کتف راست، خنجری مستقیماً به طرف کتف چپ از پشت کشیدند، و فوراً این درد در بالا در حوالای ستون فقرات منتشر شد.

اجمالاً دانستم سکتة است و به قدری شدید بود که مهلت به زبان آوردن شهادتین را نمی‌داد. به هر حال در اینجا یک کلنجاری هم با حضرت عزرائیل رفتیم و گفتم: اگر [چه] شهادت باطنی و درونی کافی است و عمده ایمان به آن بستگی دارد، ولی من دوست دارم که اقرار و اعتراف خود را در این لحظه آخر بر زبان نیز بیاورم و با صدای بلند گفتم: **أشهد أن لا إله إلا الله و أشهد أن محمداً رسول الله و أشهد أن علیاً أمير المؤمنين و ولی الله.**

۱- جنگ ۲۵، ص ۳۴۴ به نقل از مجله حوزه شماره ۲ و ۳ از سال نهم یا دوازدهمین سال درگذشت میرزای شیرازی.

درد به قدری شدید بود که نه اجازه خوابیدن می داد و نه نشستن و به هر حالی در آمدن.

به هر حال بنده زاده حاج سید محسن فوراً به منزل آمده و دوست صمیم و حمیم آقای دکتر ذکاوت را مطلع کرد. او گفت: دیگر مجال فشار خون سنجیدن نیست؛ و در اسرع وقت به بیمارستان قائم منتقل و پس از برداشتن نوار قلب فوراً به اطاق CCU منتقل و چهار شب در آنجا بستری و سپس نه شب دیگر به بخش منتقل، و در ظهر روز یکشنبه ۲۹ شوال به منزل انتقال دادند.

و له الحمد فی الأولى و الآخرة، و آخر دعوانا أن الحمد لله رب العالمین؛ فیا من تَوَحَّدَ بِالْعِزِّ وَ الْبَقَاءِ وَ قَهَرَ عِبَادَهُ بِالْمَوْتِ وَ الْفَنَاءِ صَلَّى عَلٰی مُحَمَّدٍ وَ آلِهِ الْأَتْقِيَاءِ.
و انا الراجی غفران ربّه الکریم: السید محمد الحسین الحسینی الطهرانی.

عملیة فتق در دو طرف

به واسطه عارضه فتق در سمت چپ بدن، جناب دوست ارجمند آقای دکتر حاج محمد توسلی - زید توفیقه - در صبح سه شنبه ۸ شعبان المکرم ۱۴۱۲ قمریّه در بیمارستان قائم با تخدیر موضعی عمل نمودند. مدت عمل یک ساعت طول کشید؛ و چون بعداً در سمت راست بدن، همان عارضه فتق پیدا شد و کم کم بزرگ شد و عملیه را الزام نمود، لهذا باز جناب محترم ایشان در صبح سه شنبه ۲۲ ربیع الثانی ۱۴۱۳ هجریّه قمریه در همان بیمارستان با تخدیر موضعی عمل نمودند و این بار مدت عمل دو ساعت به طول انجامید.

و لله الحمد و له الشکر هر دو بار عملیه در نهایت اتقان و خوبی انجام گرفت. و له الحمد فی الأولى و الآخرة و آخر دعوانا أن الحمد لله رب العالمین.^۱

۱- جنگ ۱۴، ص ۱۰۷ الی ۱۱۰.

[در تاریخ وفات حضرت والد آیه الله حاج سید محمد صادق طهرانی

و کلمه‌ای از ارسطو درباره عدل]

مرحوم والد، آیه الله حاج سید محمد صادق طهرانی (ره) - که در این ساعت که سه ساعت از شب چهاردهم ربیع المولود یک هزار و چهارصد و سه هجریه قمریه است گذشته و از رحلت ایشان که دو ساعت از آفتاب بالا آمده روز شانزدهم شهر صفر الخیر یک هزار و سیصد و هفتاد هجریه قمریه بوده است، سی و سه سال و بیست و هفت روز و سیزده ساعت می‌گذرد؛ (اگر ماه صفر آن سال سی روز بوده باشد؛ و چون رحلت ایشان در اوائل زمستان بوده و اینک نیز چنین است و روزها کوتاه است، فلذا سیزده ساعت شده است.) - روزی در زمان طفولیت حقیر جملاتی را می‌فرمودند، و من نوشتم و حفظ کردم، و آن جملات این است:

العالمُ حَديقَةُ سِياجِها الشَّرِيعَةُ	والشَّرِيعَةُ سُلطانُ تَجِبُ لهُ الطَّاعَةُ
والطَّاعَةُ سِياسَةُ يَقومُ بِها المُلْكُ	والمُلْكُ نِظامُ يَعْضُدُهُ الجَيشُ
والجَيشُ أَعوانُ يَكفُلُهُمُ المَالُ	والمَالُ رِزقُ تَجْمَعُهُ الرِّعيَّةُ
والرِّعيَّةُ سِوادٌ يَسْتَعْبِدُهُمُ العَدْلُ	و العَدْلُ أَساسٌ بِه قِوامُ العالِمُ
فِبالعَدْلِ قِوامُ العالِمِ	فِبالعَدْلِ قِوامُ العالِمِ

فِبالعَدْلِ قِوامُ العالِمِ

و از قبل از رحلت ایشان که طلبه بودم تا به حال که قریب چهل سال می‌گذرد، به این جملات و مصدر آن برخورد نکردم.

امشب در حین مطالعه تفسیر طنطاوی، جلد اول، جزء آل عمران صفحه

۶۳ و ۶۴ برخورد کردم به این مطلب بدین صورت که نوشته بود:

يقال: إنَّ ارسطاطاليسَ أوصى أن يُدفنَ و يُبنى عليه بيتٌ مُثَمَّنٌ يُكتَبُ في

جہاتہ ثمان کلمات جامعات لجميع الأمور التي بها مصلحة الناس، و تلك الكلمات الثمان هي على هذا المثال:^۱

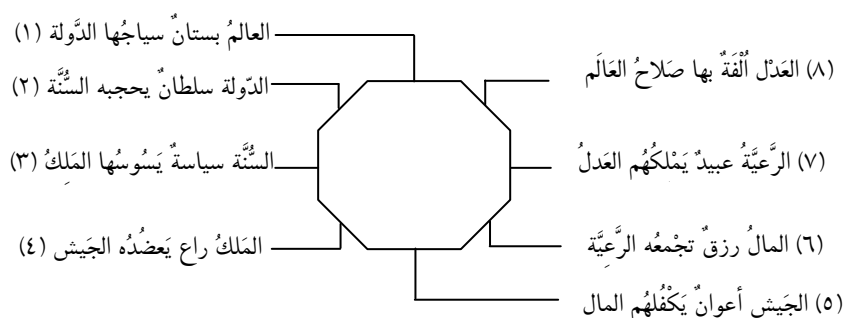

فرمایش مولی امیرالمؤمنین علیه السلام:

العالم حديقة سياجها الشريعة و الشريعة سلطان تجب له الطاعة
و الطاعة سياسة تقوم بها الملك و الملك نظام يعضده الجيش
و الجيش أعوان يكفلهم المال و المال رزق تجمعه الرعية
و الرعية سواد يستعبدهم العدل و العدل أساس به قوام العالم.^۲

تاریخ رحلت والد و والده و مدفن آنها

مرحوم پدر، آیه الله حاج سید محمد صادق طهرانی در روز دوشنبه ۱۶ شهر صفر الخیر مقارن طلوع آفتاب سنه یک هزار و سیصد و هفتاد هجریه قمریه در طهران وفات کردند، و جنازه ایشان را به قم حمل و در محل معروف به مسجد بالا سر حضرت معصومه سلام الله علیها در قسمت جنوب شرقی قبر مرحوم آیه الله حاج شیخ عبدالکریم حائری دفن کردند، و بعداً در قسمت شمالی

۱- جنگ ۱۵، ص ۳۲.

۲- بحار الأنوار، ج ۷۵، ص ۸۳، باب ۱۶.

۳- جنگ ۱، ص ۶۷.

قبر والد ما بدون هیچ فاصله حضرت علامه آیه الله حاج سید محمد حسین طباطبائی را دفن کردند به طوری که این دو قبر به یکدیگر متصل است. مرحوم مادر، رقیه دختر حاج سید محمد تقی طهرانی ترکشدوز (سراج) و مادرش گوهر که پدرش از علماء بوده و سید نبوده‌اند، و از طرف مادر منتهی به حاج ملا مهدی نراقی آیه الله و فقیه مشهور و معروف می‌شوند. حاج ملا محمد نراقی پسر دائی مادرِ مادرِ ما که معروف به جانجان بوده است، می‌باشد و پدرش حاج ملا احمد نراقی دائی ایشان؛ و پدر ایشان حاج ملا مهدی نراقی پدر بزرگ جانجان بوده است. رحلت مادر ما رقیه در ۲۸ شعبان المعظم یک هزار و سیصد و هشتاد و پنج هجریه قمریه در طهران واقع شد، دو ساعت از ظهر گذشته. و در منزل غسل و تکفین شد و فردا جنازه به قم حمل و پس از طواف به دور مرقد مطهر بی‌بی حضرت معصومه سلام الله علیها در قبرستان قریب به صحن مطهر معروف به قبرستان حاج شیخ عبدالکریم دفن نمودند.^۱

* * *

ترجمه احوال جدّ مادری ما از جانب مادر (مرحوم حاج ملا مهدی نراقی) را مرحوم نوری در خاتمه مستدرک الوسائل در صفحه ۳۹۶ آورده است.^۲

۱- جنگ ۱۴، ص ۷۲ و ۷۳.

۲- جنگ ۱۵، ص ۸.



تصویر مرحوم آیه الله سید محمد صادق حسینی (والد مرحوم علامه طهرانی) حدود چهارده سال پیش از وفات؛ در این تصویر مرحوم علامه طهرانی در سن ده سالگی سمت راست پدر و برادرشان سید محمد جعفر در سن چهار سالگی می باشد، و ظاهراً در همان سنین مرحوم شدند؛ و مرحوم علامه طهرانی تنها همین برادر تنی (ابوینی) را داشتند، و از هوش و کیاست او بسیار تمجید می نمودند.

[در تاریخ وفات حضرت اخوی بزرگ آقای حاج سید محمد مهدی]

رحلت مرحوم مغفور اخوی بزرگ حقیر، آقای حاج سید محمد مهدی میرحجازی که خود را به لاله‌زاری مشهور داشته بودند، در صبح روز چهارشنبه دو ساعت از آفتاب گذشته اول شهر جمادی الثانیه یک هزار و چهارصد و سه هجریه قمریه در شهر ری، حضرت عبدالعظیم واقع شد؛ جنازه را در منزل تغسیل و تکفین نموده و به مسجد لاله‌زار طهران آوردند، و در فردای آن روز از آنجا تا حضرت عبدالعظیم تشییع عمومی نموده و پس از طواف در زاویه مسجد النبی که از احداثات خود ایشان است بنا به وصیت ایشان به خاک سپردند، و دو ساعت بعد از ظهر از مراسم تدفین فراغت حاصل شد؛ و سن ایشان هفتاد و سه سال بوده است، رحمة الله علیه رحمة واسعة.

رحلت مرحوم عموی ما: آیه‌الله حاج سید محمد تقی طهرانی رضوان الله علیه

رحلت مرحوم رضوان مقام، آیه‌الله، حاج آقا عموی حقیر، حاج سید محمد تقی طهرانی، ملقب به میرعلوی، در روز پنجشنبه نهم شهر جمادی الثانیه سنه یک هزار و چهار صد و سه هجریه قمریه، دو ساعت به غروب آفتاب مانده واقع شد.

توضیح آنکه: در این روز به جهت مجلس ترحیمی که برای مرحوم اخوی حاج سید محمد مهدی، در درکه طهران ترتیب داده شده بود ایشان نیز شرکت کرده و از اول مجلس حضور بهم می‌رسانند و پس از آنکه جزوات قرآن در بین حضار برای قرائت آن پخش می‌شود ایشان نیز یک جزوه را گرفته و مشغول به قرائت می‌شوند، در حال قرائت قرآن حالشان منقلب و در همان دم رحلت می‌کنند.

با ماشین سواری فوراً ایشان را به بیمارستان قلب (زعفرانیّه) می‌رسانند و اطباء می‌گویند: رحلت شده است، و این واقعه در همان دم که آن انقلاب حاصل شده است، بوده است.

جنازه را به طهران حمل و در منزل شخصی واقع در خیابان فخرآباد دروازه شمیران تغسیل و تکفین می‌کنند و فردای آن روز از منزل تا مسجد ایشان به نام مسجد عمّار در پل چوبی تشییع و در زاویه آن مسجد دفن می‌کنند؛ رحمة الله علیه رحمةً واسعةً^۱.

۱- همان مصدر، ص ۳۸ و ۳۹.



تصویر مرحوم حجة الاسلام و المسلمین حاج سید عبدالحسین معین شیرازی،
ابوالزوجه علامه طهرانی، رحمة الله علیهما.

[در فوت حاج آقا معین شیرازی]

بسم الله الرحمن الرحيم

و صَلَّى اللهُ عَلَى سَيِّدِنَا مُحَمَّدٍ وَآلِهِ الطَّاهِرِينَ وَ لَعْنَةُ اللهِ عَلَى أَعْدَائِهِمْ أَجْمَعِينَ
و بعد، ارتحال غفران مآب سلاله خاندان عترت و چكیده دودمان سیادت و
أصالت، ابو الزوجه حقیر و جد مادری جمیع فرزندان از پسران و دختران فقیر، سالک
إلى الله و مشتاق کوی حبیب و داعی به سوی مقصد لبّ اذیب، ماح اهل بیت و
مروج شریعت غرای محمدی و ولایت علوی، ثقة المحدثین الأعلام خادم الحسین و
أصحابه الكرام، خیر الحاجّ و العمار، الطائف بیت الله الحرام - ما أدری هل بلغ اربعین،
ام لا، ام زاد؟^۱ - آقای حاج سید عبدالحسین معین شیرازی موسوی فرزند مرحوم
حاج سید مصطفی، ملقب به حاج آقا معاون شیرازی، - تغمّدهما الله تعالی برحمته و
أسکنهما بحبوحة جنّاته - در دو ساعت از شب گذشته لیلۀ بیستم جمادی الثانیه یک
هزار و چهار صد و یازده هجریه قمریه، شب میلاد با سعادت حضرت صدیقه کبری
سلام الله علیها، در طهران در منزل شخصی آن مرحوم واقع، و شبانه در منزل تغسیل
و تکفین انجام گرفت و فردای آن شب که روز عید بود، جنازه را با تشییع مفصل و
عمومی از مسجد امام حسین علیه السلام به شهر ری حمل نموده و در جوار قبر
مقدّس و مطهر حضرت عبد العظیم حسنی سلام الله علیه به خاک سپرده شد.

اللهم احشره مع محمد و آله الطّاهرین و اخلف علی عقبه فی الغابرین

و ارحمه و ایانا برحمتك یا أرحم الراحمین!

سید محمد حسین حسینی طهرانی^۲

۱- بعد از ارتحال آن مرحوم شنیدم که به بعضی از بندهزادگان فرموده بودند: من تا به حال
مجموع حجها و عمرههایی را که انجام داده‌ام به پنجاه عدد بالغ شده است.

۲- جنگ ۱۴، ص ۸۳ و ۸۴.

تاریخچه زندگی یک فرزند متوفای حقیر که به سن یازده ماه بود

آقای سید محمد جواد حسینی که در مورخه نهم صفر یک هزار و سیصد و هشتاد هجریه قمریه متولد شد؛ فرزند این حقیر بود که ۱۱ ماه زندگی نمود و در آب حوض منزل غرق شد و وفات کرد؛ و به مناسبت توسل به حضرت جواد الائمه و نیز به واسطه آنکه بعد از رحلت مرحوم حاج شیخ محمد جواد انصاری همدانی (دوم ذوالقعدة ۱۳۷۹) متولد شد نام او را محمد جواد نهادیم.

بچه‌ای بود بسیار با نور و با صفا و گویی نور خالص بود، و آنقدر با محبت و با عاطفه بود که در همان سن کودکی مشهود بود، و بنده به او مسیح زمان و نور خالص لقب داده بودم؛ در منزل احمدیه دولاب که سکنی داشتیم من مریض شدم و در لوزتین دمل در آمد و تب داشتم و من حیث المجموع حال خوب نبود، در همان روز فوت یک ساعت قبل از فوت در رؤیا دیدم یک قطعه نور از جانب حضرت عبدالعظیم سلام الله [علیه] به جانب طهران می‌آید و در طهران جنگی بین مسلمین و کفار واقع بود، این قطعه نور آمد و با مسلمین کمک کرد تا بر کفار فائق شدند، و آن نور همین فرزند سید محمد جواد بود؛ و در همان روز این طفل غرق شد و در آب فوت کرد.

اهل بیت حقیر داستان وفات او را روزی برای یکی از مخدرات مسجد قائم (فاطمه خانم) بیان می‌کند و اظهار تأسف بر فوت او می‌خورد؛ او می‌گوید: متأثر نباش! زیرا من خواب دیدم که کوهی بر سر آقا (بنده) می‌خواهد خراب شود و این فرزند آمد و با دست‌های خود جلوی کوه ایستاد و کوه را نگاه داشت از آنکه فرو ریزد.

و از اینجا استفاده می‌شود که موت او در معنی و حقیقت اختیاری و انتخابی بوده است.

آقای حاج مشهدی هادی ابهری، دوست دیرین ما می‌گفت: بلائی بنا بود

در این منزل وارد شود و این فرزند خود را فدا نموده و جلوی بلای بزرگتر را گرفت؛ همچون حضرت علی اصغر که اختیار شهادت نمود، و همچون حضرت ابراهیم پسر رسول خدا که خود را در برابر حضرت سیدالشهداء علیه السّلام حاضر برای رحلت دید.

و این نکته بسیار شایان دقت است که اطفال نیز دارای روح بزرگ و انتخاب و اختیار وجدانی هستند.

و بر همین اساس اطفال شیرخوار را در مجالس ذکر و مجالس تعزیه‌داری حضرت اباعبدالله علیه السّلام و در مجالس بحوث علمی فقهاء می‌بردند تا از نورانیت و حقیقت معنی توشه بردارند، و استحباب حجّ دادن طفل نوزاد از همین قرار است.^۱

[متن وصیت نامه مرحوم آقا سید هاشم حدّاد به مرحوم علامه طهرانی

قدّس الله اسرارهما]

بسم الله الرَّحْمَنِ الرَّحِيمِ

هو الحیّ الَّذی لا یموت

الحمد لله ربّ العالمین و صلّی الله علی محمد و آله الطّاهرین

أمّا بعد، حقیر سید هاشم حدّاد وصیّ و جانشین قرار دادم از طرف خودم، چه در حال حیات و چه در حال ممات، در امور شریعت و در امر طریقت و تربیت افراد برای وصول به حقّ، آقای آقا سید محمد حسین حسینی طهرانی را، و ایشان لسان من است و ایشان مورد اعتماد من می‌باشد و به دیگری اعتمادی ندارم.

۶ شهر ربیع الاول ۱۳۹۷ هجری قمری

والسّلام علیکم و رحمة الله و برکاته!

سید هاشم

[وصييت نامة مرحوم علامه طهرانى قدس الله نفسه الزكيه]

بسم الله الرحمن الرحيم

و صلى الله على محمد و آله الطاهرين و لعنة الله على أعدائهم أجمعين
 اللهم فاطر السموات و الأرض، عالم الغيب و الشهادة، الرحمن الرحيم، اللهم
 إننى أعهدُ إليك فى دار الدنيا أنى أشهدُ أن لا إله إلا أنتَ وحدك لا شريك لك، و أن
 محمداً عبدك و رسولك، و أنَّ على بن أبى طالب أمير المؤمنين و سيّد الوصيين و إمام
 المؤخدين و قائدُ الغر المحجلين و وصى رسول رب العالمين و خليفته فى أمته و ولى
 كلِّ مؤمن و مؤمنة من بعده، و أنَّ الحسن و الحسين و على بن الحسين و محمد بن
 على و جعفر بن محمد و موسى بن جعفر و على بن موسى و محمد بن على و على
 بن محمد و الحسن بن على و محمد بن الحسن العسكرى القائم بأمر الله عجل الله
 تعالى فرجه و سهل منجه خلفاء الله و خلفاء رسوله و أوصياء رسوله و هداة الخلق
 فى سبيله و أمناؤه فى أرضه و سمائه و عيابه علمه و معادن أسراره و ينابيع حكمه و
 أنواره، صلواته و سلامه عليهم أجمعين.

اللهم أنت الشاهدُ بأنَّ هؤلاء أئمتى و سادتى و قادتى و أوليائى، بهم أتقربُ و
 أتشفعُ إلى الله، و من أعدائهم أتبرأ إليك فى الدنيا و الآخرة.
 و أشهد أن الجنة حقٌ و أن النار حقٌ و أن البعث حقٌ و الحساب حقٌ و القدر
 و الميزان حقٌ، و أن الدين كما وصفت و أن الإسلام كما شرعت و أن القول كما
 حدثت و أن القرآن كما أنزلت، و أنك أنت الله الحق المبين. جزى الله محمداً خيراً
 الجزاء و حياً محمداً و آله محمد بالسلام.

اللهم يا عدتى عند كربتى و صاحبى عند شدتى و يا ولى نعمتى، إلهى و إله
 آبائى، لا تكلنى إلى نفسى طرفة عين أبداً! فإنك إن تكلنى إلى نفسى أقرب من الشر

و أَبَعَدَ مِنَ الْخَيْرِ، فَأَنَسَ فِي الْقَبْرِ وَحَشْتِي، وَ اجْعَلْ لِي عَهْدًا يَوْمَ الْفَاكِّ مَنْشُورًا.
و بعد، لا ینخفی آنکه در مورخه بیستم شهر ربیع المولود سنه یک هزار و
چهارصد هجریه قمریه، علی هاجرها آلف التَّحِيَّةِ وَ الشَّاءِ، هنگام عزیمت تشرّف
به آستان ملک پاسبان حضرت ثامن الأئمّه علی بن موسی الرضا علیه و علی
ءآبآئه و أبنآئه التَّحِيَّةُ و الإكرام، این جانب سیّد محمّد حسین حسینی شیعی امامی
حجازی، شناسنامه شماره ۱۰ صادره از طهران، در نهایت صحّت و سلامت و
طوع و رغبت، بلا إكراه و لا إجبار، تحت توجّهات حضرت ولی عصر ارواحنا له
الفداء به طریق مرقوم در ذیل، انشاء وصیت نمودم.

اولاً: وصی خود قرار دادم قرّة العین مکرّم، ولد أكبر و ارشد خود، جناب
فخر العشیره الفخام سیّد العلّماء الأعلام، آقای حاج سیّد محمّد صادق أیده الله را،
و ناظر بر امور قرار دادم برادر ایشان، قرّة العین مکرّم جناب سیّد البرّة الکرام و
عماد الفضلاء العظام: آقای حاج سیّد محمّد محسن سده الله را، که چنانچه
دعوت حق را لیبیک گفته، دار فانی را وداع و به جوار قرب و رحمت حقّ
پیوستم، در یکی از اماکن متبرکه به نظر و صلاحدید خود دفن نمایند، و در
تغسیل و تکفین، امور مستحبّه را حتّی الإمكان مُرعی دارند، و بر مزار ذکر
مصائب آل عصمت قرائت شود و در تشییع، زنان شرکت نکنند؛ چه این از امور
مستهجنه و مذمومه عند الشّارع است، مانند هدیه نمودن دسته گل بر مزار متوفّی،
که مع الأسف این آداب جاهلی که از ناحیه غرب به ممالک مسلمین سرایت
کرده است امروزه متداول و معمول شده است.

باری به هیچوجه احتیاجی به مجالس ختم و هیاهو نیست، بالأخصّ
مجالسی که امروزه مرسوم است از تعریف و تمجید متوفّی و بازماندگان او، و
ایستادن اولیاء و اقربای میّت، و خواندن اشعار و قاب و قدح، و گرفتن مجلس
ختم در مسجد و مزاحمت با مؤمنین و مصلّین، که تمام این امور نیز به سرایت

آداب کفر در بین مسلمین رائج و دارج شده است.

بلی آمدن به دیدن بازماندگان و قرائت قرآن کریم سنت است؛ فَالْسُنَّةُ تُحْيِي وَ الْبِدْعَةُ تُمَاتُ.

بدهی به کسی ندارم، مهریه عیال خود را به علت ترقی أسعار به میزان بیست برابر پرداخته‌ام، نماز و روزه را حسب تکلیف انجام داده‌ام بسته به قبول و لطف حضرت وهاب است، حج و زیارت بیت الله الحرام را بجای آورده‌ام اگر به منصفه قبول رسیده باشد.

جمع اولاد خود را توصیه می‌کنم به تلاوت قرآن مجید و تدبیر در معانی رشيقه آن فی اثناء اللیل و اطراف النهار، و مطالعه احوال و احادیث سروران دین، ائمه معصومین صلوات الله و سلامه عليهم اجمعین.

و تجنب و دوری از تمدن ضالّه غریبه، و بدع هاویه مهلکه، و گرایش به آداب و رسوم کفر؛ و در عوض تأدب به آداب اسلامیّه و سنن محمدیه، و تعلیم و تربیت اولاد و احفاد خود را به دستورات اسلامیّه و محمدیه و علویه و سایر ائمه راستین عليهم صلوات الله و الملائکه المقرّبین؛ و إصرار و إبرام در کسب علوم اسلامیّه از قرآن و تفسیر و فقه و حدیث و حکمت متعالیه و اخلاق و عرفان حقیقیه، و قدم استوار و متین در راه عمل برای تزکیه و تهذیب اخلاق و کسب کمالات و معارف الهیه و وصول به لقای حضرت معبود جلّ و علا، و مقام فناء در ذات مقدّسش سبحانه و تقدّس؛ و أن یتّقوا الله حقّ تقّاته و لا یموتنّ إلاّ و هم مسلمون.

و این فقرات از وصیت، وصیت است به تمام مؤمنان و دوستان و ارحام و سائر أحبّه و أعزّه از محبّان و معاشران.

این حقیر دنبال جمع زخارف نبوده‌ام، و در تمام دوران حیات فقط به علم و عرفان الهی عشق ورزیده‌ام و در صدد تحصیل علوم و معارف اسلامیّه بوده‌ام؛ لذا از مادیّات و متاع دنیا چیزی نیندوخته‌ام، و مختصر اسباب و أثقالی که به

حسب ضرورت زندگی مشاهده می شود خود به خود گرد آمده است. آنچه به نام هر یک از فرزندان یا عیال است، اصولاً تعلق به حقیر نداشته و متعلق به خود آنهاست.

چون اولاد ذکور در رشته علم هستند، نوشتجات و کتاب‌های حقیر (اعم از خطی و چاپی) تماماً به آنها داده شود و از ثلث محسوب گردد، بدین طریق که آنچه از دوره‌های مختلفه را آقای حاج سید محمد صادق و آقای حاج سید محمد محسن و آقای حاج سید ابوالحسن برای خود تهیه کرده‌اند مشابه آن کتاب از کتابخانه فقط به آقای سید علی داده شود و بقیه بین تمام چهار تن از اولاد ذکور قسمت گردد.

بقیه ثلث متعلق به پسرانی است که در وقت فوت سنشان به بیست سال نرسیده و به دخترانی که شوهر نکرده‌اند، و باید بالسویه بین همه آنها تسهیم و تقسیم گردد؛ و در صورت تحقق این معانی، بقیه ثلث با دو ثلث دیگر - کما فرض الله - بین جمیع ورثه تقسیم می شود.

و اوصیهم - اَدَامَ اللهُ تَوْفِيقَهُمْ و تَأْيِيدَهُمْ - عَلٰی نَظْمِ اُمُورِهِمْ، و التَّوَجُّهَ اِلَى اللهِ تَعَالٰی و التَّبَتُّلَ اِلَيْهِ فِي كُلِّ الْاَحْوَالِ، و التَّمَسُّكَ بِالْعُرْوَةِ الْوُثْقٰی و الْحَبْلِ الْمَتِينِ وَاِلٰى اَمِيرِ الْمُؤْمِنِينَ عَلَيْهِ السَّلَام.

می خواستم وصیت نامه مفصلی بنویسم که حاوی مطالب مهم اخلاقی باشد، دیدم با وجود مطالب عالی و حقائق سامیه‌ای که امیرالمؤمنین علیه السلام در حاضرین به امام حسن مجتبی علیه السلام در وصیت نامه خود نوشته‌اند و در «نهج البلاغه» مسطور است، دیگر از بیان مکارم اخلاق و آداب، دم زدن مایه شرمندگی است.

لذا تمام اولاد خود را توصیه می کنم که این وصیت را که در «نهج البلاغه» موجود است مطالعه و کراراً مورد دقت و نظر قرار دهند، و آن دُرَر شاهوار را آویزه گوش و هوش و الگوی عمل خود قرار دهند.

و از جدشان اخذ کنند و بر ممشای و روش آن حضرت باشند، و رسول الله

و وصیش را که دو پدر مهربان امت هستند اسوه خود قرار دهند. و به مقام مقدس حضرت صدیقه کبری سلام الله علیها متمسک و متشبث گردند و از معنویت و روحانیت آن کانون قدس و طهارت و عصمت بهره‌مند گردند. من از همه اولاد خود راضی هستم، چون همه در رشته تقوا و معرفت و فضیلت‌اند؛ خداوند از آنها راضی باشد. کمال رعایت آداب و مساعدت را به مادرشان بنمایند، چون حق حیات در تعلیم و تربیت ایشان دارد. و گهگاهی روح مرا به فاتحه شاد کنند.

وَيَبْقَى الْخَطُّ فِي الْقِرطَاسِ دَهْرًا وَ كَاتِبُهُ أُسَيْرٌ فِي التُّرَابِ
 كَتَبَهُ بِيَمِينِهِ الدَّائِرَةُ الرَّاجِي رَحْمَةَ رَبِّهِ الْغَنِيِّ، الْفَقِيرُ إِلَى اللَّهِ السَّيِّدُ مُحَمَّدُ الْحُسَيْنِ
 الْحُسَيْنِيُّ الطَّهْرَانِيُّ، بَنِ السَّيِّدِ مُحَمَّدِ الصَّادِقِ بَنِ السَّيِّدِ إِبْرَاهِيمِ بَنِ السَّيِّدِ عَلِيِّ
 الْأَصْغَرِ بَنِ الْمِيرِ إِبْرَاهِيمِ بَنِ الْمِيرِ طَاهِرِ الطَّهْرَانِيِّ الْأَصْلِ، مِنْ سَادَاتِ دَرْكِهِ مِنْ أَحْفَادِ
 الْإِمَامِ زَادِهِ السَّيِّدِ مُحَمَّدِ وَلِيِّ الْمَدْفُونِ بَدْرِكِهِ، وَ هُوَ مِنْ أَحْفَادِ الْإِمَامِ الْهُمَامِ سَيِّدِ الْعَابِدِينَ
 عَلِيِّ بَنِ الْحُسَيْنِ بَنِ عَلِيِّ بَنِ أَبِي طَالِبٍ عَلَيْهِمُ السَّلَامُ.

أَوْلَادِكَ ءَابَائِي فَجِئْتَنِي بِمِثْلِهِمْ إِذَا جَمَعْتَنَا يَا جُرَيْرُ الْمَجَامِعِ
 فِي بَلَدَةِ طَهْرَانَ صَانَهَا اللَّهُ مِنَ الْحَدَثَانِ، فِي صَبِيحَةِ يَوْمِ الْعِشْرِينَ مِنْ شَهْرِ رَبِيعِ
 الْأَوَّلِ سَنَةِ أَلْفٍ وَ أَرْبَعِ مَائَةٍ مِنَ الْهَجْرَةِ.

سید محمد حسین حسینی طهرانی.

در روز جمعه، ۲۸ شهر ربیع المولود سنه یک هزار و چهارصد و یازده هجریه قمریه، در مشهد مقدس وصیت‌نامه را ملاحظه نمودم، و وصیت همان است که ذکر شد بدون تغییر و یا زیاده و کمی؛ البته امور جزئی همه، در تحت نظر و اختیار وصی محترم است و نظر و اختیار ایشان ممضی است.

۱- بحار الانوار، ج ۱۰۵، ص ۱۸۸؛ نهج البلاغه، ص ۳۵، سید رضی.

و السّلام علینا و علیه و علی جمیع أولادنا الصّالحین و الأحبّة الأعزّة الکرّام
المعظّمین و رحمة الله و برکاته.

آنچه از کتاب‌های مؤلفه حقیر که به طبع رسیده است، نسخ موجوده
مطبوعه آن (چه از دوره‌ها و چه از کتب غیر دوره‌ای، اعم از آنهایی که در طهران
است و یا در مشهد)، اختیارش با جناب وصی است که به کتابخانه‌های دنیا و
شهرستان‌های ایران برای مطالعه عموم ارسال دارند، و یا به هر طریق که مقتضی
دانند در آنها تصرف نمایند. و السّلام و رحمة الله.

سید محمد حسین حسینی طهرانی

۲۸ / ربیع الاول / ۱۴۱۱

(مهر شریف)

بسم الله الرحمن الرحيم. در روز بیست و ششم از شهر جمادی الثانیه سنه
یک هزار و چهارصد و پانزده نیز نظر در وصیت‌نامه نمودم و هیچ تغییری در آن
به نظر نیامد. و السّلام علینا و علیهم و علی عباد الله الصّالحین.

سید محمد حسین حسینی طهرانی

(مهر شریف)^۱

[متن تلگراف آیه الله خامنه‌ای به مناسبت ارتحال علامه طهرانی

رضوان الله علیه]

بسم الله الرحمن الرحيم

حضرات محترم حجج اسلام آقایان حاج سید محمد صادق حسینی تهرانی

۱- این وصیت‌نامه هنگام عزیمت و هجرت ایشان به صوب مشهد مقدّس یک سال پس از
پیروزی انقلاب اسلامی نوشته شده است، و تاریخی که در ذیل آمده است پنج سال قبل از فوت
ایشان می‌باشد، البتّه ایشان یک سال پیش از ارتحال نیز بدان مراجعه و امضاء نموده‌اند. [معلق]

و اخوان. (مشهد، خیابان شهید رجایی، خیابان سید محمود سیدی، پشت حوزه آیت الله خوئی، کوچه شهید سید محمود حسینی، کوچه مستشاری، کوچه سمت راست، انتهای بن بست، دست چپ، پلاک ۱۱، منزل مرحوم حاج سید محمد حسین حسینی تهرانی.)

خبر رحلت عالم ربّانی، و سالک مجاهد روحانی، آیت الله آقای حاج سید محمد حسین حسینی تهرانی را با اندوه و افسوس بسیار دریافت کردم و عمیقاً متأسّف و مصیبت زده شدم!

ایشان از جمله فرزندان معدودی بودند که مراتب برجسته علمی را با درجات والای معنویّت و سلوک توأمّاً دارا بودند، و در کنار فقاقت فنی و اجتهادی به فقه الله اکبر نیز که از مقوله شهود و محصول تجربه حسّی و مجاهدت معنوی است، نائل گشته بودند. فقدان آن عزیز برای آشنایان و ارادتمندان خسارتی دردناک و غمی هائل است.

این جانب با قلبی اندوهگین و ملول به شما آقازادگان محترم و والدۀ محترمه و دیگر فرزندان و اخوان و کسان و نزدیکان و نیز دوستداران و ارادتمندان ایشان تسلیت می گویم و از خداوند متعال برای ایشان علو درجات و حشر با أحبّه و اولیاء را مسئلت می کنم.

هنیئاً له ما اعدّه الله لأولیاء الله و عباده الصالحین

والسلام علیکم و رحمة الله

سید علی خامنه ای

۱۳۷۴/۴/۱۸

فصل دوّم:

حكايات و قصص

۱ - حكايات اخلاقی، عرفانی

۲- حكايات تاریخی، اجتماعی

[حکایات اخلاقی و عرفانی]

راجع به انتظار فرج حضرت ولی عصر عجل الله تعالی فرجه الشریف

آقای میرجهانی که از وعظ شهیر خراسان و از محترمین آستانه قدس و مرد دانشمندی هستند نقل نمودند، و ایضاً بنده این نقل را از آقا میرزا احمد مصطفی سنگر در نجف اشرف و سایر رفقا شنیده‌ام که:

در حله مردی بود بسیار عابد و زاهد و عالم، مردم را به انتظار فرج حضرت بقیة الله عجل الله [تعالی] فرجه دعوت می‌نمود، و به گریه و ندبه و دعا بر تعجیل ظهور دعوت می‌کرد، تا آنکه جماعتی از مردم [که] غم و همشان دعا بر فرج بود مجالسی ترتیب داده و در آن دعا می‌نمودند همگی شمشیر خریده و انتظار ظهور آن حضرت را داشتند؛ نام این مرد آقای شیخ علی حلاوی بوده، و هم اکنون بعد از سالها مقام حضرت حجّة در خانه او برپاست.

روزی آقا شیخ علی از کاظمین به حله می‌رفته است، در راه خدمت حضرت مشرف می‌گردد و بسیار اظهار ادب نموده و تقاضای ظهور می‌کند. حضرت می‌فرمایند: هنوز عده‌ای که خداوند وعده داده فراهم گردند فراهم نشده است و سیصد و سیزده تکمیل نگشته.

عرض می‌کند: قربانت گردم هم اکنون در حله بیش از هزار نفر انتظار فرج را دارند، و اگر ظهور کنید تمام این افرادی که تا به حال مجالس دعا ترتیب داده در فراقت می‌گریستند، در رکاب مبارک، حاضر برای انجام خدمت خواهند بود.

حضرت می‌فرمایند: چنین نیست، و از محبین ما در حله دو تن بیش نیستند، یکی تو هستی و دیگری جوانی است قصاب؛ حال که به حله رفتی تمام مدعین را در خانه خود دعوت کن و بشارت مقدم مرا بده، و به طوری که کسی نفهمد دو گوسفند در بام خانه قبلاً برده و در آنجا ببند تا من بیایم.

شیخ علی به حله در آمد و مردم را دعوت به منزلش نموده بشارت تشریف فرمائی آقا را داد. محبین جمع شدند و شادی‌ها کردند، عطرها پاشیده، عودها برافروخته، چراغانی نموده، همگی تشریف فرمائی حضرت را ساعت شماری می‌کنند. در این هنگام نوری سبز رنگ از جانب قبله حرکت نموده بر بام خانه شیخ علی فرود آمد.

حضرت ولی عصر عجل الله [تعالی] فرجه الشریف از میان نور در بام خانه قرار گرفتند. اولاً حضرت جوان قصاب را صدا زدند، جوان بر بام برآمد؛ حضرت دستور دادند که یکی از گوسفندها را نزدیک ناودان ذبح کند، جوان ذبح نموده خون از ناودان جاری شد؛ مردم همه با هم گفتند: عجباً حضرت جوان را کشتند! مبادا ما را هم صدا زده و روی بام ذبح کنند! در این حال حضرت، آقا شیخ علی را صدا زدند، شیخ علی بر بام بالا آمد؛ حضرت فرمودند که: شیخ علی گوسفند دیگر [را] نزدیک به ناودان ذبح نماید. ذبح نموده خون گوسفند در ناودان جاری شد؛ ترس و وحشت مردم را فراگرفت و هر کسی به دیگری می‌گفت که شیخ علی هم کشته شد! هم اکنون است که حضرت یک یک از ما را صدا زده و سر ببرند! هر یک بر جان خود بیمناک شده، از گوشه‌ای به طوری که رفیقش نداند مخفی شده راه فرار اختیار کرد.

کم کم همه رفتند و یک تن باقی نماند، در این حال حضرت فرمودند: آقا شیخ علی رفقای خود را صدا کن برای نصرت و یاری من بیایند بالای بام آنها را ببینم! آقا شیخ علی هرچه صدا زد جوابی نشنید، سپس نزدیک آمد دید در خانه یک نفر هم نیست!

حضرت فرمودند: این بود یارانی که گمان می کردی در فراق من راحت ندارند و همه حاضر برای نوشیدن شربت شهادت در رکاب من هستند.

[حکایت مرد صابون فروش و فرمایش امام زمان عج الله تعالی فرجه:

رُدّوه فإنه رجلٌ صابونی]

آقای حاج آقا معین نقل کردند که:

مردی صابون فروش بسیار اشتیاق زیارت حضرت ولی عصر را داشت و در فرج حضرت بی صبر و قرار بود، همیشه گریان و لقای آن حضرت را مشتاق بود. روزی یکی از ابدال حضرت به نزد او رسیده گفت: بیا برویم خدمت حضرت! مرد صابون فروش با کمال اشتیاق حرکت نموده سر از پا نشناخت، او را مقداری راه برد، سپس به دریا رسیدند، از دریا او را عبور می داد، در بین دریا که قدم روی آب می گذاشت و می رفت باران سختی در گرفت.

مرد صابونی یادش آمد که صابون هائی را که پخته است و روی بام خانه خود پهن نموده هم اکنون همه آنها له شده و آب می شود و از ناودان پائین می ریزد، به مجرد این خیال پایش در آب فرورفت و نزدیک بود غرق گردد! آن شخص مصاحب فرمود: توجه به خدا داشته باش و از حضرت استمداد کن و فکر صابون را از کله ات بیرون ببر! همین که متوجه خدا شد دوباره روی آب قرار گرفت و مشغول حرکت شدند تا آنکه از دریا عبور نموده خدمت حضرت رسیدند؛ همین که آن مصاحب که از ابدال بود خواست رخصت دخول و تشرّف

برای رفیق خود بگیرد حضرت فرمودند: رُدَّوَه فَاِنَّه رَجُلٌ صَابُونِيٌّ!^۲

[حکایتی از آقای شمس قفقازی راجع به صبر و تحمّل طلاب]

یکی از رفقای نجفی ما آقای آقا سیّد خلیل مازندرانی - دامت برکاته - نقل نمودند که:

هنگامی که من برای تحصیل به نجف اشرف آمدم، به اتفاق پسر عموی خود (آقای آقا سیّد ابوالفضل) به دیدن آقای شمس قفقازی (که از پیرمردان مُعَنَوَن و فاضل [که] در مدرسه مرحوم سیّد (ره) به حال تجرّد تا آخر عمر زندگی می‌کرده و از مهاجرین قفقاز بود) به واسطه رفاقت و دوستی که ایشان با عموی بنده داشتند رفتیم.

ایشان از ملاقات ما بسیار خشنود شده و مطالبی چند راجع به توفیقات تحصیلی نجف بیان کردند و فرمودند:

به در و دیوار کهنه و خراب نجف نباید نگاه کرد، بلکه از در و دیوار آن مثل آنکه علم و توفیق افاضه می‌شود؛ و در عین حال مطالبی راجع به صبر و تحمّل طلبه برای نیل به مقاصد عالیّه بیان فرمودند؛ و در عین حال اضافه کردند که: صبر أمير المؤمنين عليه السلام بسیار زیاد است! کوچکترین صبر ایشان سی سال بود! برای شاهد مطلب خوابی را که از لحاظ مسلمیت، حکم وجدان و محسوس را داشت نقل کردند:

«سی سال بعد از فوت مرحوم شیخ مرتضی انصاری - اعلی الله مقامه - یکی از بزرگان نجف خواب دید که مسجدی است از مسجد هندی واقع در نجف بسیار بزرگتر و با روح‌تر، ولی در همان حوالی مسجد هندی واقع است؛ می‌گوید:

۱- الزام الناصب فی اثبات الحجة الغائب، ج ۲، ص ۳۱، حکایت ۲۰.

۲- جنگ ۱۰، ص ۵۶ و ۵۷.

در عالم خواب وارد شدم در مسجد دیدم تمام این مسجد مطروس و مملو از حجج و آیات و علماء اعلام هستند، مردی روی منبر مشغول صحبت کردن است و پیرمردی به عنوان خدمت‌گزاری درب مسجد ایستاده است. اتفاقاً در ضمن صحبت خطیب، شیخی از طرف دست راست منبر برخاسته و از خطیب سؤالی نمود، خطیب پاسخ داد و آن شیخ نشست؛ بعداً سیدی از طرف دست چپ برخاسته و او نیز سؤالی نمود، خطیب جواب داده و آن سید نیز نشست.

در این بین من پیوسته متفکر بودم که این خطیب کیست و این علماء کیانند؟ من تمام اهل نجف را از کوچک و بزرگ می‌شناسم فضلاً عن العلماء، چرا تا به حال این علماء را هیچ یک ندیده‌ام؟!

آمدم دم در و از آن پیرمرد خدمتکار سؤال کردم: این خطیب کیست؟
گفت: آقا امیرالمؤمنین علیه السلام!

گفتم: این دو نفر سائل کیانند؟ گفت: آن شیخ، مرحوم شیخ مفید (ره) و آن سید، مرحوم علم الهدی سید مرتضی (ره) است!

من بسیار تعجب کردم و عرض کردم: آقا شما کیستید؟! در جواب گفت:
حقیر: محقق صاحب شرایع!

من یکه خوردم و با خود گفتم: اینها چه علمائی هستند که محقق خادم ایشان است!

عرض کردم: مرحوم شیخ انصاری کجاست؟ در جواب گفت: هنوز امیرالمؤمنین علیه السلام به حساب ایشان رسیدگی نکرده و اینجا نیامده‌اند! انتهی.

و مقصود از بیان این خواب آن بود که کسی که می‌خواهد در علم و عمل خود را به مولای متقیان نزدیک کند باید صبر زیاد داشته باشد، کما آنکه صبر امیرالمؤمنین به اندازه‌ای زیاد است که پس از سی سال از فوت مرحوم شیخ هنوز حساب او را نرسیده است.

[حکایتی راجع به اتحاد و اتفاق اصحاب امیرالمؤمنین علیه السلام با هم]

حضرت محترم آقای صدر عراقی واعظ، در شب یازدهم شعبان هزار و سیصد و هفتاد و یک هجری، در مدرسه وسطی مرحوم آخوند، در ضمن سخنان خود راجع به اتحاد و اتفاق، این حکایت را نقل فرمودند، و چون بنده آن را در جایی ندیده بودم و موفق به سؤال از ذکر سند هم نشدم لذا برای عدم نسیان در اینجا نوشتم:

«در زمان امیرالمؤمنین [علیه السلام] که جنگ بین آن حضرت و معاویه بالا گرفته بود اتفاقاً یکی از لشگریان حضرت که مردی عادی و عامی بود، (ظاهراً) اسیر معاویه شد یا آنکه به مناسبتی در مجلس معاویه حاضر شد.

معاویه پرسید: تو کیستی؟ گفت: من برادر امیرالمؤمنینم.

بسیار تعجب نموده و به حالت استهزاء گفت: تو برادر امیرالمؤمنین [علیه السلام] هستی؟! در پاسخ گفت: بلی.

معاویه گفت: پس تو که دارای چنین مقامی، دو روز با ما متارکه جنگ بده! گفت: حاضریم.

معاویه گفت: صورت معاهده متارکه را بنویس! گفت: خط ندارم.

معاویه استهزاً به عمروعاص گفت: صورت متارکه را بنویس! عمروعاص نوشت، به آن مرد گفت: امضاء کن! گفت: خط ندارم.

گفت: پس چه می‌کنی؟ گفت: جای انگشت خود را در زیر نامه می‌زنم. انگشت خود را در زیر نامه قرار داده و جای او را گذاشت و از پیش معاویه رفت.

معاویه منتظر بود که جنگ آغاز گردد، دید خبری نیست، یکباره متارکه صرف شده است! پیام داد برای امیرالمؤمنین [علیه السلام]، حضرت فرمودند که: چون یک مرد از لشگریان ما جای انگشت خود را در زیر ورقه معاهده قرار داد، تا دو روز جنگ متارکه است!»

[حکایتی راجع به طلب کیمیا نمودن درویش از حرم امیرالمؤمنین علیه السلام]

حضرت مستطاب آقای آقا شیخ عباس قوچانی - دامت برکاته - نقل نمودند که:

«یکی از رفقای ما که در سن طفولیت با پدر خود در نجف اشرف آمده و ساکن شده بود برای من نقل کرد که: در سن کودکی که با پدرم بودم اتفاقاً روزی برای ما مهمانی آمد، پدرم گفت: سینی را بردار و از بازار مقداری میوه خریداری کن! من سینی را برداشته و میوه خریدم.

هنگام مراجعت که عبور از صحن مطهر بود درویشی که یک سال تمام صبح‌ها تا ظهر و پس از نماز ظهر تا عصر در مقابل حضرت در صحن مطهر ایستاده و یک دست خود را به سوی حضرت دراز می‌کرد - بدون هیچ تکلم با احدی و این ریاضت او بود - مرا به پیش خود صدا کرد.

من تصور کردم که از میوه‌جات شاید چیزی طالب است، سینی میوه را نزد او بردم، او یک نگاهی به سینی نموده و دو انگشت سبّابه و وسطی خود را در سینی قرار داد و رفت.

من سینی میوه را به منزل آورده در جلوی میهمان قرار دادم. میهمان به پدرم گفت: این سینی را مثقالی چند خریده‌اید؟ گفتم: این چه سؤالی است؟ بپرسید و قیه‌ای چند، حقه‌ای چند! او از جواب من تعجب کرد و گفت: آقا مثقالی چند؟ بالجمله چون توجه کردیم دیدیم سینی میوه طلا شده است! معلوم شد آن درویش از حضرت کیمیا می‌خواسته و ریاضت خود را بدان قرار داده، در این هنگام که نظرش به سینی افتاده خواسته امتحان کند که آیا حضرت به او داده یا نه و چون دید حضرت عطا فرموده‌اند دیگر رفته است.»

کنایه از اینکه حضرت به هرکس هرچه خواهد می‌دهد، آن درویش کیمیا خواست دیگران چیزهای دیگر؛ ولی به شرط همان استقامتی که درویش نمود.^۱

[حکایتی راجع به اینکه خداوند را باید برای خداوند عبادت کرد، نه

برای عطایای او]

پادشاهی در هر سال روزی را انتخاب نموده و در آن روز تمام سلاطین جهان و بزرگان از امراء و رجال کشور خود را به ضیافت دعوت می‌نمود، و به مقدار آنان طبهائی از طلا و نقره و اقسام جواهرات مملو گردانیده و به آنها رخصت می‌داد که هرکس هر کدام را که می‌خواهد، برود و دست خود را روی آن طبق قرار دهد، آن وقت در دفتر، آن طبق را به اسم او ثبت می‌کردند.

یکی از روزهایی که بدین منوال می‌گذشت و شاه امر به انتخاب طبقها نمود یکباره تمام مدعوین از کرسی‌های خود برخاسته و به طرف طبقها در باغ روان شدند، جز غلام پادشاه که ابداً حرکتی ننموده بلکه دست خود را روی شانه پادشاه قرار داد!

پادشاه از غلام پرسید: چرا نرفتی و سهمیه خود را انتخاب ننمودی؟ غلام گفت: شاهان طالب وجود تو هستم و با وجود تو چشمی به طلا و نقره ندارم! پادشاه از علو همت غلام تعجب کرد و صبر کرد تا وقتی تمام اعیان و سلاطین طبقها را انتخاب نموده و مراجعت کردند. مطلب را به آنان بیان کرد و گفت: غلام من چنین عملی از او سرزده، یعنی برای خاطر من از هرچه بوده گذشته، چون مرا برای من خواسته نه برای مال من، سزای او این است که من هم او را برای او بخواهم و هرچه دارم بدو واگذار کنم؛ لذا وصیت کرد که پس از وی سلطنت برای او باشد و تمام کلید خزائن و جواهرات را به وی سپرد.

۱- همان مصدر، ص ۱۴۸ الی ۱۵۰.

راجع به عبادت پروردگار نیز مطلب چنین است. هر وقت انسان خدا را برای خدا عبادت کرد، خداوند هم انسان را مالک روز قیامت می‌کند و هرچه دارد به او می‌دهد؛ و این مفاد حدیث شریف است: «عبدی أطعنی حتّی أُجعلک مثلی»^۱.

[حکایتی در کرامت ابن فهد حلّی]

حضرت آقای آقا حاج شیخ عبّاس قوچانی - دامت برکاته - فرمودند: روزی از ابن فهد در حالتی که در باغ خود مشغول بیل زدن بود سؤال کردند: از پیغمبر صلی الله علیه و آله و سلّم روایت شده: «عُلَمَاءُ أُمَّتِي كَأَنْبِيَاءِ بَنِي إِسْرَائِيلَ أَوْ أَفْضَلٍ مِنْ أَنْبِيَاءِ بَنِي إِسْرَائِيلَ»^۲، انبیاء بنی اسرائیل معجزات داشتند، عیسی چه کرد، موسی عصا می‌انداخت و اژدها می‌شد، پس کجاست معجزات شما؟! ابن فهد یک مرتبه عصای خود را انداخت و به صورت اژدهائی در باغ حرکت نمود، سپس عصای خود را گرفت، و همان عصای اولیّه در دستش بود؛ و به آن شخص نشان داد که ما هم از قبیل این اعمال می‌توانیم منتهی مأمور نیستیم به اعمال آن.^۳

[حکایت خادم مدرسه قزوینی‌ها که با امام زمان علیه السلام مرآوده

داشته است]

آقای آقا شیخ عبّاس قوچانی از آقای حاج سید ابوالقاسم خوئی نقل کردند

۱- الجواهر السنّیة، ص ۳۶۱؛ بحار الأنوار، ج ۱۰۲، تعلیقه ص ۱۶۴، با اندکی اختلاف.

۲- جنگ ۱۰، ص ۱۵۰ و ۱۵۱.

۳- بحار الأنوار، ج ۲۴، ص ۳۰۷؛ منیة المرید، ص ۱۸۲.

۴- المزار، ص ۶.

۵- جنگ ۱۰، ص ۱۵۱.

که ایشان نیز ظاهراً از آقا سید حسن نامی (که عموی آقا سید احمد لواسانی و در سوریه سکنی دارند) نقل نمودند که:

«در مدرسه قزوینی‌ها (معلوم نیست که مراد مدرسه در نجف اشرف است که به مدرسه قزوینی‌ها معروف است یا مدرسه دیگری است که در قزوین واقع است) خادمی بوده فوق العاده خوش اخلاق و مهربان، به طوری که طلاب مدرسه همگی کارهای خود را به او رجوع می‌نمودند و چون او با آغوش باز استقبال می‌نمود لذا آنها هم از رجوع یا هیچ‌گونه کاری دریغ نمی‌نمودند؛ حتی هنگامی که برای تخلیه و تطهیر می‌رفتند می‌گفتند که آفتابه آنها را آن خادم آب کند.

بالجمله شبی یکی از طلاب متعجب که برای وضوء برای نماز شب برخاست، دید از اطاق خادم نوری پیداست و تمام مدرسه مانند روز روشن است، نزدیک اطاق خادم آمد دید خادم با کسی به نحو سیدی و مولای، تکلم می‌کند، چند لحظه‌ای ایستاده به حجره خود رفت.

صبح‌گاه نزد خادم آمده و علت داستان را استفسار کرد، خادم انکار نمود؛ دو مرتبه اصرار و در عین حال خصوصیات واقعه را گفت که حتی نمی‌توان گمان کرد که شما در خواب با خود صحبت می‌نمودید، زیرا من تکلمات هر دوی شما را می‌شنیدم.

چون خادم دید از قضیه به طور کامل اطلاع دارد گفت: حال که چنین است من قضیه را با قید چند شرط به شما می‌گویم: من جمله آنکه تا وقتی در این مدرسه هستم شما داستان را برای احدی نقل نکنید، دوّم آنکه هر کاری که تا به حال رجوع می‌نمودید از این پس نیز رجوع کنید؛ آن طلبه هم قبول کرد.

خادم گفت: آن شخص که با من تکلم می‌نمودند حضرت ولی عصر حجة ابن الحسن العسکری عجل الله تعالی فرجه الشریف بود، هفته‌ای دو شب بدین جا تشریف می‌آورند.

آن طلبه گفت چون این را شنیدم حالم تغییر کرد و عرض کردم: بنابراین شرط اوّل را قبول دارم لکن زیر بار شرط دوّم نمی‌روم.

بالجمله آن طلبه دیگر کارهای خود را به آن خادم رجوع ننمود، ولی چون می‌دید طلبّ دیگر رجوع می‌نمایند بسیار متأثر می‌شد، و چون قول هم داده بود نمی‌توانست به آنها داستان را فاش کند؛ تا یک شب خواب بود صدائی شنید که خادم او را نداء می‌کند که ای فلان کس یکی از ابدال و اوتاد حضرت ولیّ عصر فوت کرده من به جای او می‌روم شما اشیاء مرا بفروشید و چند فقره قرض دارم بدهید!

من تا هراسان برخاستم و لباس پوشیدم و در حیاط مسجد آمدم که او را بینم اثری از او نبود، دیدم در اطاق مدرسه باز و خادم نیست، درب مدرسه هم مقفول است، بسیار متوحّش شدم! طلبّ را صدا زده و شرح قضیه را گفتم، با تمام آنها تمام فقرات و زوایای مدرسه را تفحص کردیم خادم نبود، و از او دیگر به هیچ وجه اثری پیدا نشد.»

[حکایتی راجع به خادم و باغبان مدرسه علمیه ترشیز با یکی از اولیاء خدا]

و نیز حضرت معظّم له بیان کردند که:

یکی از رفقای ما بیان کرد که: در ترشیز مدرسه‌ای است که چند حجره دارد و دارای طلبّی نیز می‌باشد. من روزی به آن مدرسه رفتم دیدم باغبانی بسیار ضعیف و لاغر زمین را با کمال قدرت و قوّت بیل می‌زند؛ بسیار تعجب کردم که شخص بدین ضعیفی این نیرو را از کجا آورده است؟! پیش آمدم و از باغبان سبب پرسیدم، باغبان آهی کشید و ساکت شد.

چون اصرار کردم داستان خود را نقل نمود که: در این مدرسه شبی مردی فقیر با لباس‌های ژولیده آمده و به من گفت: شما در این مدرسه به من دو شب جای دهید! من گفتم در این مدرسه جا نیست، چون تمام حجرات را آقایان

طلاب سکنی گزیده‌اند. گفت: شما ببینید اگر بشود فقط جائی که من در این دو شب بخوابم برای من بس است و بعد از دو شب هم خواهم رفت. من یکی از حجرات مدرسه را که بی‌سقف بود و در آنجا زباله می‌ریختند گفتم اگر می‌توانی در اینجا زندگی کنی مانع نیست. قبول کرد، اسبابش را به من داد که بروم و شب برگردد، رفت، شب آمد و اسباب خود را گرفت و در آن حجره خراب رفت.

نیمه شب که برای نماز تهجد برخاستم دیدم نوری مدرسه را روشن کرده است مثل آنکه روز است، ولی این نور از آن حجره خراب است؛ نزدیک آمدم دیدم آن شخص قرآن می‌خواند و این نور مانند دو عمودی از چشمان او به صفحات قرآن افتاده و پرتوآش مدرسه را روشن کرده! چند لحظه‌ای به نظاره ایستادم و به حجره خود مراجعت کردم.

اول صبح آمدم و داستان را از او پرسیدم، او انکار نمود. من بر اصرار افزودم او بر انکار، تا بالأخره چون جزئیات قضیه را گفتم دیگر نتوانست انکار کند، و از او تمنا کردم که چیزی به من بدهد؛ او گفت: من شخص فقیری هستم، از مال دنیا بهره‌ای ندارم، گفتم: مقصود من مال نیست، از داستان واقعه دیشب مرحمتی کنید! نظری به من کرد قدری تأمل نمود سپس گفت: استعداد ندارید. من بر اصرار افزودم، دوباره تأمل نموده، گفت: استعداد ندارید.

من هم از خواهش خود دست برداشتم تا راضی شد و گفت: من می‌خواستم در این مدرسه دو شب بمانم ولی از این به پس چهل شب می‌مانم تا به تو بهره‌ای برسانم؛ ولی هرچه من گفتم باید هیچ تخطی نکنی! اولاً آنکه: در این چهل روز روزه بگیری، دوّم آنکه: هنگام افطار و سحور خوردن جز طعامی که خود من برای تو می‌آورم از هیچ طعامی لب‌نزی! من قبول کردم. هنگام افطار و وقت سحر برای من غذا می‌آورد و من می‌خوردم؛ ده روز

از این داستان گذشت دیدم نورائیتی در من پیدا شده مثل آنکه تمام شهر ترشیز و خانه‌های آن و ساکنین خانه‌ها را می‌بینم، آن مرد هم مرتب برای من غذا می‌آورد و تأکید می‌کرد که مبادا از غذای دیگری بخوری!

ده روز دیگر گذشت دیدم نورائیت من بیشتر شد مثل آنکه تمام شهر ایران و ساکنین آنجا را می‌بینم! باز هر شب آن مرد می‌آمد و دست از تأکید خود بر نمی‌داشت. ده شب دیگر گذشت دیدم مثل آنکه تمام کرهٔ ارض و ساکنین و خصوصیات او را می‌بینم.

بالجمله شبها مرتب می‌آمد و پیوسته در تأکید خود تکرار داشت تا یک شب مانده بود که چهل شب تمام شود، موقع غروب آفتاب گرسنگی بر من بسیار غلبه نموده بود و من به سجده افتادم و حال و رمق نداشتم، چون سر از سجده برداشتم دیدم طبقی در نزد من نهاده شده و سرپوشی بر روی آن قرار دارد، سرپوش را برداشتم دیدم غذای خوشگوار است، با خود گفتم از این غذا نباید بخورم زیرا که آن مرد دستور داده که تا من غذا نیاوردم از غذای دیگر نخورم، ولی چون بسیار گرسنه بودم طاقت گرسنگی نداشتم و این غذا دل مرا برده بود با خود گفتم این غذا را مسلماً آن شخص آورده است و چون در سجده بودم با من حرفی نزده، زیرا غیر او کسی نیست که برای من غذا آورد.

خلاصه عقل و نفس من در جنگ شدند، بالأخره نفس غالب شد. چند لقمه‌ای که از غذا خوردم دیدم آن شخص به حالت عصبانی در را محکم بهم زد و وارد حجره شد و گفت: مگر آن قدر من تأکید نکردم که از آن غذای غیر غذای من نخوری؟! این غذا را گمرکچی نذر کرده بود و این نذر او است که خوردی! این را گفت و رفت و من دیگر او را ندیدم.

تا به حال ده سال بیشتر است که عاشق او شده‌ام و او را ندیده‌ام، و این ضعف بدن در اثر عشق به اوست، و این قوت بدن اثر آن چهل روز غذائی است

که آن شخص برای من آورده است.

[خادمی کردنِ حاجِ ملاّ هادی سبزواری چندین سال در کرمان]

حضرت آقای حاج میرزا محمد حسین طباطبائی تبریزی نقل کردند که: در کرمان مدرسه‌ای بوده که خادمی داشته است بسیار متعهد و عابد و در عین حال به کار طلاب رسیدگی می‌نموده است؛ این خادم مدت هفت، هشت سال در آن مدرسه بوده و بعداً به شهر خود سبزوار رفته است. پس از مدتی دو نفر طلبه آن مدرسه به صدد خواندن فلسفه و معقول خدمت حاج ملاّ هادی سبزواری روانه سبزوار می‌شوند، چون به خدمت وی مشرف می‌گردند دیدند ایشان همان خادمی بودند که چند سال در آن مدرسه به خدمت مشغول بوده است.

[فرمایش امام حسین علیه السلام به حاج شیخ محمد حسین اصفهانی که

اعمال خود را در خفا بجا آور]

آقای قوچانی - دامت برکاته - فرمودند که: مرحوم آقای حاج شیخ محمد حسین اصفهانی در حال سجده بود - معلوم نیست که در حال خواب بوده یا بین نوم و یقظه، یا در بیداری - حضرت سیدالشهداء علیه السلام را دیده و حضرت به او فرمودند: این اعمال را در خفا انجام دهید.

[حکایت محمدعلی نساج از اهالی دزفول که از اولیاء خدا و سربازان

امام زمان علیه السلام بوده]

حضرت آقای قوچانی نقل کردند که: یکی از رفقای اصفهانی ما گفت که: در اصفهان روزی یک مرد دزفولی با

همراه خود می‌گذشته است، ناگاه یک مرد اصفهانی به ایشان برخورد نموده و احوال‌پرسی می‌کند و در عین حال می‌پرسد: شما اهل کجا هستید؟ آن مرد می‌گوید: اهل دزفول؛ آن مرد اصفهانی معانقه می‌کند و بسیار احترام می‌گذارد و آن مرد دزفولی را شب در خانه خود دعوت می‌کند.

مرد دزفولی ظنین می‌شود که مبدا این مرد سوء قصدی درباره او داشته باشد. ناگاه آن مرد اصفهانی متوجه شده و می‌گوید: آقا با همراه خود تشریف بیاورید! مرد دزفولی قدری مطمئن می‌شود و شب با همراه خود به خانه او می‌رود. دید آن مرد اصفهانی سفره‌ای مهیا و انواع اغذیه را برای مهمان خود مهیا نموده است، علت را سؤال می‌کند، اصفهانی می‌گوید: یکی از اهالی دزفول به من محبتی نموده است، در ازای آن محبت هر مرد دزفولی به اصفهان وارد می‌شود من یک شب از او میهمانی می‌کنم.

داستان را پرسیدند گفت: من اولاد هیچ نداشتم و هرچه متوسّل می‌شدم خداوند به من اولاد عنایت نمی‌فرمود، تا آنکه برای توسّل به ائمه اطهار به عتبات عالیات سفر کردم، در سامراء و کربلا و کاظمین و نجف متوسّل شدم نتیجه‌ای حاصل نشد؛ تا آنکه در نجف اشرف روزی شخصی به من گفت اگر چهل شب چهارشنبه به مسجد سهله بروی حضرت امام زمان حاجت تو را می‌دهند.

من شروع کردم که شبهای چهارشنبه به مسجد سهله می‌رفتم؛ یک شب به من گفتند حاجت خود را از استاد محمد علی نسّاج از اهالی دزفول بگیر!

من برای دزفول حرکت کردم. صبح اثابیه خود را پیش خادم خود در مسافرخانه گذاشته و خود برای جستجوی آن مرد حرکت کردم تا پس از زحمات زیادی بعدازظهر پیدا کردم که در دکان کوچکی در آخر کوچه‌ای مشغول نسّاجی است. من پیش رفتم قبل از اینکه با او تکلم کنم ناگاه سلام نموده و اسم مرا برد و گفت: خداوند به شما پنج اولاد پسر عنایت فرمود! من

بسیار تعجب کردم و در عین حال خوشحال شدم.

استاد محمد علی مرا به دکان خود برده و دستور داد دو قرصه نان جو و ظرفی از ماست برای من نهار آوردند، من نهار را صرف کرده و تقاضا کردم که شب را پیش آن مرد بمانم؛ و علت آن بود که ببینم این مرد به چه کار شب‌ها مشغول می‌شود که بدین مقام رسیده است.

استاد محمد علی گفت: من خانه ندارم خانه من همین‌جا است، و شما شب سرما می‌خورید. در جواب گفتم: خود را در لای پالتو حفظ می‌کنم؛ اجازه داده و شب را ماندم و متوجه بودم که آیا این شخص به چه کار از اوراد و به چه نحو به تهجد مشغول می‌شود؟

دیدم گرفت خوابید و به هیچ کاری مشغول نشد تا اول اذان از خواب برخاست، اذان گفت و نماز خواند و سپس دنبال چرخ نساجی خود رفته و مشغول نساجی شد! من بسیار بر تعجبم افزوده شد که این مرد به هیچ عملی مشغول نیست و در عین حال حائز چنین مقامی است!

صبح علتش را از او سؤال کردم، گفت: من هرچه از نساجی بهره می‌برم جمع می‌کنم. موقع خرمن که جو ارزان است جو خریده و تمام آن را می‌دهم به یک زنی، او برای من آرد نموده و هر روز چهار قرص، دو هنگام ظهر، و دو هنگام شب می‌آورد و من با ماست می‌خورم، و این عادت من است.

روزی یکی از نظامیان که از لشگریان لرها بود به دکان من آمد و قدری توقف نمود و دید این زن برای من نان جو آورد و من با ماست خوردم. داستان را سؤال کردند من شرح دادم، خوشحال شد گفت: آیا شما قبول زحمت مرا می‌کنید که من به شما پول دهم و شما همان‌طور که برای خود می‌خرید برای من هم خریداری نمائید و بدین زن بسپارید که هنگام ظهر و شب دو قرص برای من بیاورد؟ گفتم: بلی من این کار را برای شما می‌کنم، آن شخص پول آورد و من به

همین منوال جو خریده و به آن زن دادم و آن مرد هنگام ظهر و شب آمده دو قرص خود را گرفته و می‌رفت.

تا آنکه یک شب به دکان آمد و گفت: من امشب می‌میرم! آن آردهائی که از مال من پیش آن زن است همه را به شما بخشیدم، ولی امشب اگر کسی شما را صدا زد که با او جنازه مرا برداشته و دفن کنید شما با او کمک کنید!

من قبول کردم. نیمه شب شخصی صدا زد: استاد محمد علی برخیز جنازه فلان را برداریم و دفن کنیم! من از دکان بیرون آمده، او جلو و من در عقب او می‌رفتم تا رسیدیم به مسجدی؛ دیدم آن نظامی در آن مسجد فوت کرده! جنازه را برداشتیم آوردیم در کنار شطّ، آن مرد غسل داد و من کمک می‌کردم؛ پس از انجام کفن و دفن من به دکان خود مراجعت کردم.

پس از چند شب دیدم کسی در میان تاریکی شب مرا صدا می‌زند: استاد محمد علی بیا آقا شما را کار دارد!

من تصوّر کردم از خوانین لر است، متأثر شدم با من چه کار دارد؟ ولی برخاستم و با او رفتم، او از جلو و من از عقب او می‌رفتم تا از شهر خارج شدیم، ناگاه دیدم بیابان مانند روز روشن است، مجلسی است، جمعی دور هم نشسته‌اند و شخصی از همه با جلال‌تر در صدر قرار گرفته است، تا ما را دید گفت: این مرد را به جای آن نظامی نصب کنید!

من گفتم: من نمی‌خواهم نظامی شوم!

گفت: چرا؟

گفتم که: نان حلالی از نساجی به دست آورده، می‌خورم و طالب دنیا نیستم؛ زیرا عاقبت و آخرین درجه نظامی شدن سلطنت است و من سلطنت نمی‌خواهم.

آن شخص همراه من به من آهسته گفت: ساکت شو! این شخص امام

زمان علیه السلام است و تو را به جای او در رسیدگی به امور مردم نصب کردند، نه آنکه سرباز و نظامی شوی.

آن وقت امام زمان فرمودند: به دگان خود برو و هر وقت در کاری بر تو رجوع کردم انجام ده! من جمله از آن کارها قضیه اولاد شماس است که انجام دادم.

[مأموریت شیخ انصاری از طرف امام زمان علیه السلام در حله]

حضرت آقای آقا سید نصرالله مستنبط - دام عزه - نقل کردند از مرحوم حاج میرزا علی اصغر ملک، از مرحوم شیخ عبدالله مامقانی، از خادم مرحوم شیخ مرتضی انصاری (ره) که شیخ عبدالله نام داشت که وی گفت:

هنگامی با مرحوم شیخ به حله رفتیم و چند روزی در آنجا ماندیم تا آنکه تعطیلی دروس تمام شد، ولی شیخ به عادت همیشه آماده برای مراجعت نشد؛ روزی عرض کردم چرا مراجعت نمی‌کنید، موقع مباحثه است؟ ایشان جواب صحیحی ندادند، تا آنکه در نیمه شب دیدم مرحوم شیخ عبای خود را به سر کشیده و از حله خارج و در بیابانی وارد شد.

من هم در عقب ایشان به طوری که ملتفت نشوند حرکت می‌نمودم، ناگاه ایشان اذن دخول خواسته و وارد منزل شدند، من هم به سرعت مراجعت کرده و در بستر خود در منزل خوابیدم.

شیخ پس از چندی مراجعت کرده و فردای آن شب گفتند: آماده مراجعت شو! بنده داستان و واقعه شب گذشته را عرض کردم و گفتم: متمنی هستم برای من بیان کنید! گفتند تو را به این کارها چه کار؟ اصرار نموده و عرض کردم: شاید از شنیدن آن واقعه نتیجه‌ای هم برای من حاصل شود! فرمودند: در حله مأموریتی از طرف امام زمان داشتم انجام داده، دیشب شرفیاب حضور شده خداحافظی نمودم.

[داستانی عجیب در امانت داری از سید هاشم حطّاب]

و حضرت معظم له داستان عجیبی نقل کردند و او اینکه:

سیدی بوده در نجف اشرف از اعظم علماء و اوتاد، معروف به سید هاشم حطّاب (و بعضی گفته‌اند که شاید صاحب «تفسیر برهان» باشد)، بالجمله، ایشان در روز پنج‌شنبه و جمعه (تعطیلی دروس) به بیابان حرکت نموده و خار می‌کنند و به شهر حمل نموده و می‌فروختند و از ثمن آن اعاشه می‌نمودند؛ بدین طریق صاحب کرامات زیادی شده و مردم به ایشان توجّه خاصی داشتند.

اتفاقاً یکی از مردمان ثروتمند عازم حجّ بوده و با خود صندوقچه‌ای از جواهرات و نقود داشته و چون بیم از سرقت در راه حجّ داشته می‌خواسته آن را در نجف اشرف پیش کسی امانت بگذارد، از مردم جستجوی شخص امینی نموده مردم عطاری را که در تمام عمر به زهد و تقوا و دیانت معروف بوده (و صبح‌ها پس از آنکه دکان خود را باز می‌نموده ساعتی مردم را دور خود جمع نموده نصیحت می‌نمود و مردم گریه بسیاری نموده سپس دنبال کارهای خود رهسپار می‌شدند) [به او معرفی کردند] بالجمله آن مرد غنی صندوقچه خود را نزد عطّار به امانت سپرده و عازم حجّ می‌گردد.

پس از مراجعت، از عطّار مطالبه صندوقچه خود می‌نماید، عطّار بالمرّة انکار می‌نماید! هرچه او دلیل می‌آورد و نشانی می‌دهد عطّار بر استنکار خود می‌افزاید! به مردم می‌گوید، آنها می‌گویند ما هیچ‌گاه کلام عطّار را حمل بر کذب ننموده و ادّعی تو را بر گفتار او ترجیح نخواهیم داد، چونکه به مراتب عدیده ما او را امتحان نموده و در این شهر به ورع و تقوا اشتھاری عظیم دارد.

بالآخره آن مرد غنی متحیر خدمت سید هاشم رسیده و داستان را نقل می‌کند؛ سید هاشم می‌فرماید: فردا صبحگاه بیا برویم تا صندوقچه را به تو بازگردانم. فردا صبح در خدمت سید به دکان عطّاری آمدند؛ سید هاشم دید عطّار

مردم را جمع نموده و موعظه می‌کند و مردم مشغول گریه هستند، همین‌که سید را دیدند همگی احترام نمودند. سید فرمودند: من می‌خواهم عطار حق موعظه خود را در امروز به من واگذارد! عطار عرض کرد: بدیده منت دارم.

سید فرمودند: در زمانی که طلبه بودم به کاظمین مشرف، روزی مقداری امتعه از مردی یهودی ابتیاع نموده و دو فلس باقی ماند که بعداً پردازم عصر رفتم که بدهم گفتند مرد یهودی فوت نموده است، به خانه مراجعت نموده شب در خواب دیدم صحرای محشر است و پل صراط کشیده شده و جهنم از زیر آن با آتش غلیان دارد و مردم در آتش می‌جوشند، ناگاه من از روی پل مانند صرصر عاطف و برق خاطف عبور نموده و در وسط پل ناگاه یهودی سرش را از آتش بیرون آورده جلوی مرا گرفت؛ من مانند میخ توقف نموده نتوانستم قدمی جلوتر نهم، یهودی گفت: ای خدای عادل این مرد دو فلس حق مرا نداده است، حق مرا از او بگیر و به من عطا کن!

سید فرمود: من گفتم چه می‌خواهی؟ گفت: فقط می‌خواهم یک جای بدن خود را به بدن تو گذارم تا آنکه قدری از آتش بدن من و حرارت آن تخفیف یابد!

گفتم: بگذار! او فقط سر یک انگشت خود را به سینه من گذارد، ناگاه از خواب بیدار شدم و دیدم از سینه من، جای انگشت او چرک و خون روان است!

سید سینه خود را باز نموده و گفت: ای مردم ببینید از جوانی تا به حال می‌گذرد و هنوز این چرک خوب نشده! و من شکر می‌کنم که خدا عذاب مرا در دنیا قرار داده.

عطار که این مطلب را شنید مرد غنی را طلبیده و صندوقچه را به او رد

کرد.

[ملاقات شیخ محمد کوفی در مسجد کوفه با امام زمان علیه السلام]

حضرت آقای شیخ عباس قوچانی - دامت برکاته - نقل نمودند که:

شیخ محمد کوفی در سن بیست سالگی روزی صائماً وارد مسجد کوفه شده و نزدیک غروب خواست موقع افطار افطار کند، ناگاه دو نفر مرد که یکی در نزدیکی محراب حضرت امیرالمؤمنین علیه السلام خوابیده و دیگری نشسته بود وی را صدا زدند که بیا اینجا نزد ما افطار کن!

وی گفت که: من غذای خود نزد آنها برده و در جنب آنها نشستم و مشغول افطار شدم، ناگاه آن مردی که دراز کشیده بود شروع کرد از احوال‌پرسی از علمای نجف همه را یک یک اسم برده و احوال‌پرسی کرد و من پاسخ دادم به طوری که یک نفر از آنها باقی نماند؛ سپس شروع نموده و گفت: سید ابوالحسن اصفهانی حالش چطور است؟ من با خود گفتم این مرد حالا شروع کرده از احوال‌پرسی از طلاب؛ چون مرحوم سید ابوالحسن در آن وقت یک نفر طلبه غیر مشهوری بود به طوری که اغلب او را نمی‌شناختند، و علت اینکه من او را شناختم آن بود که من خطبه دختری نموده بودم چون سید ابوالحسن هم خطبه نموده بود و پدر دختر، دختر را به سید ابوالحسن به عنوان سیادت ایشان داده بود بدین مناسبت ایشان را می‌شناختم.

بالجمله با خود گفتم حال یک ساعت است که از علماء یکایک احوال‌پرسی می‌کند، اگر حالا شروع کند و بخواهد احوال همه طلاب را که دو هزار نفرند بپرسد چندین ساعت دیگر می‌گذرد و تمام اوقات من فوت می‌شود، در جواب گفتم: الحمد لله ایشان و بقیه طلاب حالشان خوب است!

آن مردی که نشسته بود گفت به دیگری: آقا خوب است که شیخ محمد را با خود ببریم، دیگری جواب داد که دو امتحان در پیش دارد یکی در همین نزدیکی و دیگری در سن شصت سالگی؛ بعد از چند دقیقه آن مرد خوابیده به نشسته گفت: به شیخ محمد آب بدهید! او ظرفی آب را که نزدیک بود به من داد،

من گفتم: آقا متشکرم فعلاً آب میل ندارم؛ آب را نگرفتم بعد برخاستم قدری دعا خوانده و خوابم برد.

یک مرتبه از خواب بیدار شدم دیدم نزدیک است آفتاب طلوع کند و هوا روشن شده است؛ بسیار افسوس خوردم که در شب بیدار نشدم به جهت دعا و تهجد.

در این هنگام دیدم آن مردی که دیشب نزدیک محراب خوابیده بود در وسط مسجد، امام جماعت شده و بسیاری از علماء که ابداً من یکی از آنها را هم نمی‌شناختم در پشت او اقامه جماعت نموده و از نماز فارغ شده مشغول تعقیب هستند؛ به سرعت رفتم و تجدید وضو کردم که مبدا نماز صبح قضا گردد، وقتی به مسجد مراجعت کردم دیدم هوا تاریک است، بسیار تعجب نمودم، چون به ساعت رجوع کردم دیدم مقدار کمی بیشتر از شب گذشته!

معلوم شد آن شخص حضرت امام زمان علیه السلام بود و با مقداری از علماء اقامه جماعت نماز عشاء نموده و آن سپیدی هوا از نور مقلّس ایشان بوده است؛ بسیار افسوس خوردم که ایشان را نشناختم.

و ایشان نقل نمودند که: نقل است هر وقت شیخ محمد این قضیه را نقل می‌نمود گریه نموده و می‌گفت: من قابل نبودم که آبی را که ایشان رحمت فرموده بودند بیاشامم.

[شفا یافتن اسماعیل هرقلی توسط امام زمان علیه السلام]

و نیز حضرت معظّم له نقل نمودند از «نجم الثاقب» و از یکی از کتب مرحوم شیخ علی اکبر نهاوندی که:

در زمان مرحوم سیّد بن طاووس - رضوان الله علیه - شخصی به نام اسماعیل هرقلی یکی از پاهایش مدتی زخم شده، رانش آماس نموده و هرچه

معالجه کرده بود نتیجه‌ای ندیده بود، ناچار در خدمت سید آمده و عرض کرد که: آقا شما چاره‌ای کنید! مرحوم سید، اطباء را جمع نموده و همه گفتند: قابل علاج نیست؛ زیرا در موقع علاج به یکی از رگ‌های ران او صدمه خورده و تلف خواهد شد.

سید مایوس شده اسماعیل را به بغداد آورد و در آنجا به اطباء مختلفه رجوع نمودند همگی جواب گفتند؛ مایوس و عازم مراجعت شدند.

اسماعیل گفت: من به سید گفتم، پس اجازه بفرمائید تا اینجا که آمدم من یک زیارت سامره نموده و مراجعت کنم؛ مرحوم سید اذن دادند.

اسماعیل چند روزی در «سُرَّ مَنْ رَأَى» زیارت نموده روزی که فردای آن عازم مراجعت بوده و غسل کرده عازم تشرّف به حرم مطهر بود، در راه دید چهار اسب سوار از شهر خارج می‌شوند، همین که به اسماعیل نزدیک شدند یکی از آنها گفت: اسماعیل پایت چگونه است؟ من در جواب گفتم: الحمد لله! ولی هنوز بهبودی حاصل نشده.

فرمود: بیا جلو! جلو رفتم، از روی اسب خم شده دستی به ران من کشید، بعد یکی دیگر که حضرت خضر علیه السلام بود گفت: ای اسماعیل این شخص آقا امام زمان علیه السلام هستند! من بسیار مشعوف شدم؛ و پس از لحظه‌ای، آنها حرکت نموده.

و این ناگفته نماند که امام زمان نیز به اسماعیل فرمودند: اگر خلیفه بغداد به تو پولی داد قبول مکن، ما سهمیه تو را پیش ابن طاووس قرار داده‌ایم!

آن چهار نفر حرکت کردند و من در عقب آنها از فرط شوق حرکت کردم، ناگاه امام زمان فرمودند: ای اسماعیل مراجعت کن! من از شدت اشتیاق دوباره به دنبال آنها راه می‌رفتم. ناگاه حضرت خضر علیه السلام به عقب متوجّه شده و فرمود: اسماعیل امر امام زمان خود را اطاعت نمی‌کنی؟! من ایستادم و آنها را نگاه

می‌کردم تا آنکه دیگر پس از مقدار بسیاری مسافت که طی نموده کم‌کم از نظرم محو شدند.

به شهر رو آوردم، از کسبه سؤال کردم شما این چهار نفر اسب سوار را دیدید؟ همه گفتند: بلی.

گفتم: آنها را می‌شناختید؟ گفتند: نه؛ ولکن ظاهراً گوسفنددارانی هستند که با اسب به گوسفندهای خود رسیدگی می‌کنند.

گفتم: اشتباه می‌کنید! یکی از آنها امام زمان عجل الله تعالی فرجه و دیگری حضرت خضر علیه السلام و دو دیگر را نمی‌شناختم.

گفتند: از کجا می‌دانی؟ شرح واقعه بیان نمودم.

گفتند: پایت را باز کن ببینیم! و اتفاقاً تا آن وقت من متوجه پای خود به هیچ‌وجه نبودم. پای خود را باز کردم دیدم ابداً اثری از زخم و جای زخم نیست، مثل ران معمولی! به طوری که امر بر خودم مشتبه شد و گفتم شاید پای دیگرم زخم بوده؟ پای دیگر را ملاحظه نمودم دیدم اثری از زخم در او هم نیست! مردم ازدحام کردند و لباس‌های مرا پاره نموده به قصد تبرک و شفا بردند، و من یکی دو روز زیارت نموده مراجعت کردم.

داستان در تمام شهرها انتشار پیدا کرده و جمعیتی بسیار از بغداد آماده بودند که در موقع مراجعت مرا ببینند.

در مراجعت اولین کسی که تا بیرون شهر بغداد به استقبال من آمد سید بن طاووس بود، فرمود: اسماعیل داستانی چنین شنیدم! عرض کردم: بلی! فرمود: بینم ران شما را! پای خود را نشان دادم، چون سید قبلاً با جراحات فراوان دیده بود این هنگام به مجرد دیدن بی‌هوش شده به روی زمین افتاد! مردم دسته دسته آمده و ملاحظه نموده.

بالجمله خلیفه بغداد برای ملاقات آمد؛ سید بن طاووس قبل از دیدن

فرمود: تا همه اطباء را جمع نمود، سید به آنها گفت: شما زخم این مرد را دیده‌اید؟ گفتند: بلی! فرمود: قابل معالجه هست؟ گفتند: نه!
فرمود: لا اقلّ اگر معالجه بخواید چقدر وقت لازم دارد؟ عرض کردند:
لا اقلّ دو ماه!

پس فرمود، اسماعیل پای خود را باز کرد، همه تعجب کردند! یکی از
اطباء مسیحی گفت: این جز کار حضرت عیسی کار شخص دیگری نیست.
خلیفه خواست پول زر به اسماعیل بدهد، اسماعیل قبول نکرد؛ گفت: چرا
قبول نمی‌کنی؟ گفت: همان کسی که پای مرا شفا داده فرموده تا قبول نکنم.
خلیفه از این جهت متأثر شد.
سید با اسماعیل به نجف اشرف مراجعت کرد.^۱

[پیدایش نوری در پیشاپیش آقای شیخ محمد تقی بهجت رضوان الله

علیه برای تجدید وضو]

و نیز حضرت معظم له^۲ نقل کردند از آقای آقا شیخ محمد تقی بهجت
رشتی که از رفقای ما در قم هستند، که ایشان فرمودند:
شبی در مسجد سهله مشغول عبادت بودم، نیمه شب در ظلمات محتاج به
تجدید وضو شدم و خائف بودم بدون چراغ به بیرون مسجد روم، ناگاه نوری در
پیشاپیش راه من هویدا شد! من با نور حرکت می‌کردم، نور در جلوی من حرکت
می‌کرد، وضو گرفته و به مسجد مراجعت کردم، آن نور ناپدید شد.

۱- همان مصدر، ص ۱۵۴ الی ۱۶۶.

۲- مراد حضرت آیه الله آقا شیخ عباس قوچانی می‌باشد که وصی آیه الحق و العرفان قاضی
طباطبائی بوده‌اند.

[حکایت شیری که سر راه آقا شیخ محمد تقی بافقی در راه کربلا

خواهیده بود]

آقای آقا شیخ عباس قوچانی - دامت برکاته - نقل کردند به واسطه از آقا سید علی فرزند مرحوم آقا سید محمد کاظم یزدی از مرحوم آقای شیخ محمد تقی بافقی یزدی، قضیه ذیل را نقل نمودند که آقای سید علی می فرمودند:

عادت مرحوم شیخ محمد تقی این بود که هر صبح پنجشنبه از نجف پیاده به سمت کربلا حرکت می نمودند، شب را در کربلا زیارت و صبح جمعه پیاده مراجعت به نجف اشرف می نمودند و به تحصیل خود ادامه می دادند؛ این دأب و عادت همیشگی مرحوم شیخ بود.

تا آنکه چندی مرحوم شیخ این عادت را ترک نمود ولی گاهگاهی صبح پنجشنبه با رجوع به استخاره به سمت کربلا حرکت می کرد.

قضیه را از شیخ پرسیدم، ایشان اظهار داشتند: من عادتاً به کربلا می رفتم تا آنکه در بین راه دیدم شیری عظیم الجثه به روی زمین خوابیده است! ترس و وحشت عجیبی مرا فرا گرفت و چون از خان نخلیه گذشته و راه به کربلا نزدیک بود و گنبد مطهر نمایان بود یک مره چشمم به گنبد افتاده و متوسل به حضرت سیدالشهداء علیه السلام شدم.

در عین حالی که شیر دستهای خود را حرکت داده و تمدد اعصاب می نمود و خود را برای حمله به من آماده می ساخت ناگهان دوباره دستهای خود را جمع نموده و خوابید! ولی من باز قدرت بر حرکت نداشتم؛ زیرا حدت چشمهای او که به من نظر افکنده بود رمق را از من ربوده و پایم را برای رفتن سست نموده بود، در این حال نیز شیر سر خود را روی دستهای خود گذارده و چشمهای خود را بست و من مطمئن شدم که قصدی به من ندارد، در این حال راه

خود را گردانده از مکانی بعید متوجّه کربلا شدم؛ از آن به بعد هر وقت مشرف به کربلا می‌شوم با رجوع به استخاره می‌روم.

[حکایتی شگفت انگیز در باب تقلید]

آقای آقا سید نصرالله مستنبط - دامت برکاته - نقل کردند از آقای شیخ مرتضی آل یاسین، از جدّ خود مرحوم شیخ محمد حسن آل یاسین، فقیه عظیم معاصر مرحوم شیخ انصاری (ره) که: بعد از فوت مرحوم صاحب جواهر یکی از مردان عرب، روانه به کاظمین شده و خانه مرحوم شیخ محمد حسن را جستجو می‌کرد، شیخ در عقب در آمده، مرد سلام کرد و عرض کرد: آمده‌ام با شما بیعت کنم و امور خود را به شما واگذارم؛ (مقصود تقلید است).

مرحوم شیخ فرمودند: به نجف اشرف چرا نمی‌روی و با ملا مرتضی بیعت نمی‌کنی؟ عرض کرد: از مرحوم صاحب جواهر در زمان حیات خودشان استعلام کردم که بعد از شما بر فرض حیات امور خود را به که واگذارم؟ فرمودند: شیخ محمد حسن آل یاسین. و لذا بدینجا برای کسب تکلیف آمده‌ام.

شیخ فرمودند: به نجف برو و از ملا مرتضی تقلید کن! عرض کرد: شما بصیرترید یا شیخ محمد حسن صاحب جواهر؟! اگر وظیفه من تقلید از ملا مرتضی بود چرا ایشان به من امر نکردند؟ و اگر وظیفه من تقلید از شما می‌باشد چرا مرا به ایشان محوّل می‌فرمائید؟

مرحوم شیخ فرمود: چون صاحب جواهر می‌دانسته است که اگر به من رجوع کنی تو را حواله به شیخ مرتضی می‌دهم لذا به من حواله کرده، چون تو مرد عربی هستی و من هم عربم! صاحب جواهر خواسته اوّل به من رجوع کنی و من تو را به ملا مرتضی هدایت کنم.

[خواب آقای سید ابوالحسن اصفهانی و حساب کشی از امور حسبه]

حضرت آقای خوئی - دامت برکاته - نقل کردند: هنگامی که در طهران برای معالجه رفته بودم آقای آقا شیخ ابوالفضل خراسانی روزی برای من نقل کردند که: من در خواب دیدم که مرحوم آقای آقا سید ابوالحسن اصفهانی - رضوان الله علیه - به منزل ما آمده و در اطافی با مرحوم پدر حاج شیخ محمد حسین خراسانی نشستند و من ابدلاً متوجه نیستم که این دو نفر فوت کرده‌اند ولی تعجب می‌کنم چگونه آقای آسید ابوالحسن به منزل ما آمده است در حالی که هیچ متوجه نشدیم؟! (و معمولاً اگر ایشان از نجف می‌آیند قاعدهً باید هیاهوی عجیبی شهر را فراگیرد و مردم استقبال کنند، ولی چون ایشان را روبروی خود در اطاق می‌دیدم با خود می‌گفتم علیّ ائی حال ایشان فعلاً در خانه ما آمده‌اند؛ به هر حال در میان سخن‌هایی که آن مرحوم با مرحوم پدرم می‌گفتند، گفتند: می‌خواهند حساب‌های کسانی که در امور حسبه از من وکالت گرفته‌اند از من بکشند.

[ملاقات آقا سید حسن یکی از اولیاء الله را در راه مسجد کوفه]

حضرت مستطاب آقای شیخ آقا بزرگ طهرانی - دامت برکاته - برای من نقل فرمودند که: مرحوم عمویم آقای آقا سید حسن که از ابرار و اتقیاء بوده و چند سالی درک محضر مرحوم آخوند ملاً حسینقلی همدانی - رضوان الله علیه - را نموده بودند نقل کردند که:

من پیاده از نجف برای مسجد کوفه حرکت کردم. نزدیک غروب بود، در مسجد حنّانه توقف کردم که زیارت حضرت اباعبدالله الحسین علیه الصلاة و السلام را بنمایم و حرکت کنم، وقت از غروب گذشت و هوا تیره شد و من خوف داشتم که تنها بروم، چون در آن زمان راه ایمن نبود.

ناگاه مردی با من گفت: من به مسجد کوفه می‌روم؛ من نیز با او مصاحبت کردم و در راه سخنان بسیاری به میان رفت، (آقای شیخ آقا بزرگ فرمودند آن سخنان را مرحوم عمو برای من بیان کردند ولی من فعلاً فراموش کرده‌ام). مقدار مختصری که حرکت کردیم به مسجد کوفه رسیدیم و بنده بدون هیچ توجّه وارد مسجد شدم و آن شخص را دیگر نیافتم؛ ناگاه متنبّه شدم که آن مرد مسلماً یکی از اولیاء الله بوده که این مقدار مسافت طویل را در این مدت بسیار کوتاه ما را آورده است!

[حکایت به حج رفتن آقا سید عزیز الله جدّ مرحوم آقا بزرگ طهرانی]

حضرت آقای آقا شیخ بزرگ طهرانی - دامت برکاته - نقل فرمودند از جدّ خودشان مرحوم آقا سید عزیز الله (معروف به دعانویس که در طهران، پامنار، کوچه امین الدوله منزل داشتند، والد مرحوم آقا سید حسن فوق الذکر) که ایشان نقل کردند که:

من در نجف اشرف برای تحصیل آمده بودم و چند سالی هم توقّف داشتم؛ برای عید فطر با بعضی از طلاب برای زیارت کربلا پیاده حرکت کردیم و شب عید را زیارت کردیم، رفقا بعداً خواستند به نجف اشرف مراجعت کنند به من گفتند: بیا برویم! من گفتم: می‌خواهم امسال به مکه مشرفّ گردم؛ هرچه گفتند وسیله‌ای نداری چگونه می‌روی؟ گفتم: پیاده می‌خواهم مشرفّ شوم! بالأخره آنها از مراجعت من مأیوس شدند و برگشتند و من با آنکه هیچ قسم وسیله ظاهری در بین نداشتم برای حجّ عازم شدم و در حرم مطهر حضرت اباعبدالله علیه السلام متوسّل می‌شدم.

روزی در حال توسّل مردی عرب دست به شانه من گذاشت و فرمود: شما خیال حجّ دارید؟ عرض کردم: بلی! گفت: من نیز خیال حجّ دارم، با هم برویم؟ عرض کردم: بسیار خوب!

گفت: بنابراین مقداری (قریب یکی دو حقه آرد) آرد تهیه نما و نان خشک بپز و یک پیراهن بلند بدوز و مطهره خود را، با کتب ادعیه که می خواهی، با احرام، با خود در ساعت معین، در مکان معین بیاور که با هم برویم!

من به خانه آمدم و مقداری آرد تهیه نموده، دادم پختند، و در ساعت معین با پیراهن مزبور و نان پخته شده و کتب ادعیه در مکان موعود حاضر شدم.

آن مرد نیز در آن ساعت آمد و با هم به راه افتادیم و از کوچه باغهای کربلا خارج شدیم و در بیابان رسیدیم و مقداری از بیابان را طی نمودیم؛ قبل از آنکه خسته شویم رسیدیم به درختی که در زیر آن نهری جاری بود، آن مرد عرب گفت: در اینجا استراحت نما و قضاء حاجتی داری برآور! و خطی در روی زمین کشیده قبله را معین کرد و گفت نماز خود را بجای آور! من می روم و هنگام عصر برمی گردم تا با هم برویم.

من تطهیر کردم و نماز خواندم در بیابان تنها؛ منتظر شدم تا عصر در ساعت مزبور آن مرد آمد و با هم به راه افتادیم.

مقداری از بیابان را که طی نمودیم باز به نهری رسیدیم که درختی در کنار آن روئیده بود آن مرد باز خطی بر روی زمین ترسیم کرد و قبله را معین نمود و فرمود: نماز خود را بجای آور من می روم و صبح برمی گردم.

من نماز خواندم و در کنار نهر خوابیدم صبح آن مرد آمد و با هم حرکت کردیم؛ باز هنوز خسته نشده بودیم که به کنار درختی رسیدیم در کنار نهری و به همین منوال آن مرد به من دستور داد و این عمل را مرتباً انجام داده و با هم طی طریق می نمودیم تا هفت روز.

پس از هفت روز رسیدیم به مقداری از کوهها و مثل آنکه فی الجمله صدای همهمه مردم از پشت کوهها می آمد آن مرد به من گفت: در پشت همین کوه جماعتی از مردمند شما از این کوه بالا برو مردم را خواهی دید، پس از کوه

سرازیر شو به مردم خواهی رسید! من هم اینجا هستم.
 لذا من حرکت کردم، از کوه‌ها بالا آمدم مردم را دیدم، سرازیر شدم رسیدم
 به خانه کعبه، فهمیدم اینجا مکه است! در این حال متنبه شدم که آن مرد مرا از
 طریق عادی نیاورده است.
 پس از چند روز خال من با بعضی از اقوام که زودتر از ما، از راه جبل، با قافله
 حرکت کرده بودند وارد مکه شدند و مرا در مکه دیده تعجب کردند! صورت حال را
 استفسار نمودند و من شرح حال بازگفتم و این قضیه مورد تعجب همه شد.

[آگاهی مردگان از طلب مغفرت و خیرات احیاء]

حضرت مستطاب آقای شیخ آقا بزرگ طهرانی - دامت برکاته - نقل
 فرمودند از مرحوم عمویشان آقای آقا سید حسن که ایشان بیان کردند که:
 من معمولاً پیاده از نجف برای مسجد کوفه می‌رفتم و در راه به مقام میثم
 تمّار که می‌رسیدم یک آیه الکرسی برای میثم می‌خواندم.
 یک شب از غروب گذشته بود و من برای آنکه راه مخوف بود برای
 آیه الکرسی معطل نشدم و به سرعت به راه افتادم و به مسجد کوفه رسیدم.
 شب که در مسجد بیتوته نمودم خواب دیدم که پیرمردی پیش آمد و رو به
 من نموده گفت: چرا امشب هدیه ما را نفرستادی؟
 من از خواب بیدار شدم و متوجه شدم که پیرمرد مزبور میثم بوده و گله از
 عدم قرائت آیه الکرسی نموده است.

[غذای مرا در طاس حمام چرا می‌کشد؟]

و حضرت معظّم له^۱ ایضاً نقل فرمودند که:

۱- مراد حضرت آیه الله شیخ آقا بزرگ طهرانی می‌باشد.

شبی والدۀ من در منزل برنج آلبالو طبخ نموده بود (البته برنج و آلبالو متعلق به پدر من بوده است)، سائلی در کوچه سؤال می‌کند، والدۀ مقداری از برنج و آلبالو در طاسی که مال حمام بوده ریخته و به سائل می‌دهد.

فردا عمّام به منزل ما آمده و می‌گوید: دیشب خواب دیدم مادرم را که از عروسش (مقصود والدۀ من است) شکایت داشت و می‌گفت: غذای مرا در طاس حمّام چرا می‌کشد؟ و می‌گفت: این عروس چرا آبروی مرا می‌ریزد و غذای مرا در ظرف خوبی نمی‌ریزد؟!]

[چرا چند شب است یاد من نمی‌کنید؟!]

در سنه ۱۳۶۴ هجریّه قمریّه، که مرحوم آقا دائی آقا میرزا محمّد طهرانی، - رضوان الله علیه - به قصد تشرّف ارض اقدس به طهران آمده بودند و در منزل مرحوم والد - رضوان الله علیه - که وارد شده بودند، رفت و آمد زیاد و از هر صنف به دیدن آن مرحوم می‌آمدند؛ بدیهی است اعمام این بنده نیز شبها و بعضی از روزها نیز مرتّباً آنجا می‌آمدند.

در همان وقت آقای آقا میرزا نجم الدین آقازاده مرحوم آقا دائی خواب می‌بیند مرحومه عمه‌اش را (جلّه این جانب) که می‌گفت: به محمّد رضا بگو چرا چند شب است یاد من نمی‌کنید؟!]

این خواب را برای آقای حاج سیّد محمّد رضا، عموی بنده تعریف می‌کند و می‌گوید شما چه برای ایشان خیرات می‌نمودید که چند شب است ترک کردید؟ ایشان ناگاه متوجّه می‌شوند که این چند شب به واسطه پذیرایی از مهمان‌ها از خواندن نماز والدین که سالهای متمادی بوده است ملتزم به آن بوده‌اند غفلت کرده‌اند.

[ثواب زیارت اهل قبور در شبهای جمعه]

حضرت مستطاب آقای شیخ آقا بزرگ طهرانی نقل نمودند که:

در پنج سال قبل در یکی از کتابهای مرحوم آقای حاج شیخ علی اکبر نهاوندی دیدم که روایتی نقل نمودند بدین مضمون که: هرکس در شب جمعه سر قبر والدین خود رفته و طلب مغفرت کند خداوند علیّ اعلیٰ ثواب یک حجّ مبرور به او عنایت می‌فرماید! لذا من در این مدت هیچ‌گاه در شب جمعه از آمدن بوادی و طلب مغفرت خودداری ننموده‌ام.

[رؤیای مرحوم حاج شیخ محمد حسین اصفهانی (کمپانی)]

جناب مستطاب آقای آقا سید نصرالله مستنبط نقل کردند از مرحوم حاج شیخ محمد حسین اصفهانی (کمپانی) که ایشان فرمودند: در خواب دیدم پدرم را (والد ایشان از تجار متدین کاظمین و نیز عارف مسلک بوده‌اند) و به ایشان عرض کردم: حال شما چگونه است؟ گفتند: بسیار خوب!

گفتم: حال شما بهتر است یا حال میرزای شیرازی (ره)؟ گفتند: حال ایشان و مقام ایشان کجا مقام من کجا؟! مقام ایشان قابل قیاس با مقام من نیست! گفتم: مقام شیخ انصاری بالاتر است یا مقام میرزا؟ گفتند: مقام شیخ بسیار عالی‌تر است!

گفتم: آیا حضرت امیرالمؤمنین علیه السلام را ملاقات می‌کنید؟ گفتند: إنّّه کالله لا یراه أحد!

گفتم: حضرت اباعبدالله الحسین علیه السلام را ملاقات می‌کنید؟ گفتند: حضرت سالی یک مرتبه بر ما تجلّی می‌کند. انتھی.

[سفارش اکید آقا بزرگ طهرانی (ره) به کتاب «مستدرک الوسائل»]

حضرت آقای آقا شیخ آقا بزرگ طهرانی - دامت برکاته - شرح مشبعی راجع به اعتبار کتاب «مستدرک الوسائل» نقل کردند:

من جمله آنکه: مرحوم شیرازی - رضوان الله علیه - آن را معتبر دانسته و طبق احادیث آن فتوا می‌داده‌اند.

من جمله آنکه: مرحوم آخوند ملاً محمّد کاظم خراسانی - رضوان الله علیه - نیز آن را معتبر دانسته، حتّی فرمودند: در موقعی که بحث مرحوم آخوند در عموم و خصوص به عدم جواز عمل به عموم قبل از مخصّص رسید و ایشان بیان وجه عدم جواز می‌فرمودند، ناگاه علی رؤوس الأشهاد اعلام کردند که من خودم شنیدم که در این زمان، فحص به مراجعه به کتب اربعه و «وسائل الشیعه» تمام نمی‌شود، بلکه باید به «مستدرک الوسائل» نیز مراجعه کرد.

و دأب خود مرحوم آخوند آن بود که شب‌ها در ساعت یک و نیم الی دو، که از درس خلاص می‌شدند و در منزل خود می‌رفتند، بعد از تطهیر مختصری در بیرونی حاضر شده و افاضل از تلامذه ایشان که قریب شش هفت نفر بودند مانند آقای شیخ مهدی مازندرانی و آقای سیّد ابوالحسن اصفهانی در بیرون جمع می‌شدند برای جواب استفتائاتی که از بلاد می‌شد جواب بدهند، در هر مسأله رجوع به مدارک می‌شد و کتب «وسائل» و غیره من جمله «جواهر» در بین بودند که از جمله آنها «مستدرک» بود که به هیچ‌وجه مسأله‌ای را جواب نمی‌گفتند مگر آنکه به «مستدرک» نیز رجوع کنند.

من جمله: مرحوم شریعت اصفهانی - رضوان الله علیه - که به «مستدرک» وثوق بی‌حدّی داشته بودند؛ ایشان در روزهای پنج‌شنبه و جمعه درس رسمی راجع به حدیث می‌فرمودند، و جماعت کثیری از فضلاء درس آخوند در محضر ایشان جمع می‌شدند، من جمله مطالب بدیع بسیار نقل می‌کردند؛ یکی از روزها من از ایشان پرسیدم مدرک شما در نقل این مطالب از کجاست؟

فرمودند: (ما عیال حاجی نوری هستیم)، فعلاً خاتمه مستدرک ایشان چاپ شده و هرچه داریم از او داریم.

من در صدد تفحص برآمده و یک نسخه آن را گفتند پیش آقا سید کمال برادر آقا سید عبدالله بهبهانی موجود است، من از او مدتی عاریه گرفته و مطالعه نمودم ...

[مکاشفه‌ای در حرم مطهر حضرت ثامن الائمه علیهم السلام]

مکاشفه‌ایست که در حرم مطهر حضرت ثامن الائمه علیهم السلام برای شخصی روی داده و قابل توجه است، و تفصیل آن از روی خط خود حاکمی قضیه بیان می‌شود.

این قضیه به طور مسلم مطابق واقع بوده و بنده از روی نسخه‌ای که خود نگارنده تهیه نموده و حضرت آیه الله میلانی در اول کتاب «دارالسلام» قرار داده‌اند حکایت می‌نمایم (حکایت از روی عین نسخه):

در سال بیستم ولادت این بنده ۱۳۲۲ هجری قمری به مصاحبت مرحوم میرزا مسیح صدیق الأطباء حامل جنازه مرحوم ساعد الدوله تنکابنی به ارض اقدس مشرف گردیده؛ در مراجعت جناب صدیق الأطباء به استرآباد رفته تا کیفیت توقیر از جنازه و انجام خدمت خود را به عرض حضور سپهسالار برسانند.

این بنده با سایر همراهان به طهران آمده، بعد از یک سال که مرحوم صدیق الأطباء از استرآباد و مسافرت به مازندران و توقف در تنکابن به طهران آمده به دیدنشان رفتم؛ در ضمن مذاکرات نقل این حکایت نمودند که:

حاجی میرزا حسن، طبیبی است در اشرف، و سابقه همدرسی بود فیما بین من و ایشان در مدرسه مروی، تا پس از تحصیلات مقدماتی هر دو وارد در طب گردیده، من طبیب فوج ساعد الدوله شدم و [با] حاج میرزا حسن حکیم باشی اشرف؛ چند سالی هم مخابرات و مراسلاتی فیما بین بوده تا به سبب مسافرت‌های متوالی من، در حدود و ثغور مملکت قطع مکاتبه گردیده ابداً اطلاعی از یکدیگر

نداشتیم. چون در این سفر از استرآباد به اشرف رسیده متذکر شدم ولی نظر به اینکه جناب ایشان اکبر سناً بودند از من، ظناً غالب داشتم بر وفات ایشان، (خود مرحوم صدیق الأطباء، زمان نقل این حکایت، سن مبارکشان تقریباً در حدود هفتاد هشتاد می‌نمود) خواستم از کسان ایشان تفقدی نمایم گفتند خود حکیم باشی حیات دارند! شرفیاب شده دیدم شیخوخیت و پیری اندامشان را درهم شکسته، با کمال ضعف و ناتوانی بسر می‌برند. بعد از آنکه خود را معرفی و شرح مسافرتم را بیان کردم جناب ایشان به مناسبت فرمودند که: من در سنه فلان عازم به ارض اقدس شده، قبلاً برای تسویه امور و تنظیم وصیت‌نامه خدمت مرحوم حجة الاسلام آقای حاج ملا محمد - طاب مَضَجَّعُهُ - معروف به حاجی اشرفی شرفیاب شدم، پاکتی به من دادند و فرمودند: این عریضه را لَدَى الْوُرُودِ تقدیم حضور حضرت ثامن الحجج علیه و علی آبائه المعصومین و ابنائهم الطَّاهِرین آلف التَّحِيَّةِ و الثَّنَاءِ نموده، در مراجعت جوابش را بیاور!

شنیدن چنین عبارتی از مثل مرحوم حاجی بر من ناپسند آمد، عقاید و ارادتی که نسبت به مقامات آن بزرگوار داشتم به کلی از دل کاستم و این تکلیف را عامیانه پنداشتم، ولی ابَّهت ایشان مانع شد از اینکه ایرادی نمایم؛ در نهایت بی‌ارادتی از ایشان وداع نموده، به آن آستان ملائک پاسبان مشرف و عریضه را بر حسب اسقاط تکلیف روی ضریح منور گذاردم.

مدت چند ماه برای تکمیل زیارت مجاورت گزیده، بالمره به موضوع حاجی اشرفی و عریضه و جواب بیاور، از نظرم محو گشته، تا شبی که سحر آن را قصد مراجعت داشتم وقت مغرب برای زیارت وداع مشرف شده پس از ادای فریضه قیام به نوافل نموده در اثناء نماز زیارت دیدم خدمه آن عتبه عرش درجه، همگی باش‌گویان مشغول بیرون کردن زائرین از حرم مطهر می‌باشند؛ من متحیر بودم که اول شب چه موقع خلوت کردن و در بستن حرم است؟! تا نماز من به

آخر رسید احدی در حرم و رواقها باقی نمانده، من هم می‌خواستم از جای خود برخیزم و بیرون روم در حین حرکت بزرگواری را دیدم در نهایت عظمت و جلالت از بالای سر ضریح منور با کمال وقار می‌خرامیدند، چون موازات من رسیدند فرمودند: حاج میرزا حسن وقتی رفتی به اشرف، سلام ما را به حاجی اشرفی برسان و به ایشان عرض کن:

آئینه شو جمال پری طلعتان طلب

جاروب زن به خانه و پس میهمان طلب

چون آن فرمایش را فرمودند از محاذات من گذشتند و به جانب دیگر ضریح منور از نظرم غائب شدند.

من متفکر بودم که این شخص عظیم الشان جلیل القدر کیست که مرا باسمه مخاطب و چنین پیغامی برای حاجی اشرفی داده‌اند؟! هرچه گردن کشیدم کسی را ندیدم، از جای خود برخاسته در اطراف حرم گردیدم احدی را نیافتم، همین‌طور که مشغول تفحص بودم ملتفت شدم که اوضاع حرم ابداً تغییری نکرده، هرکس در هر جا ایستاده یا نشسته بوده به همان حال باقیست!

مدتی از خود بی‌خود گشته حالت ضعف و اغمائی دست داده، خیلی پریشان شدم؛ چون قدری به خود آمدم از هرکس پرسیدم این وقت چه حادثه‌ای در حرم محترم روی داده از دهشت و سؤال من تعجب می‌کردند و معلوم شد عالم مکاشفه بوده برای من دست داده؛ زائداً علی ما کان بر عظمت و علو مقام آقای حاجی عقیده‌مند و از بی‌قدری خود متأثر شدم.

سحر همان شب حرکت نموده بی‌قاصد و خیر پس از چند روز وارد اشرف شده مستقیماً رفتم درب بیت اشرف حضرت حجة الاسلام آية الله اشرفی تا جواب کاغذ و پیغام حضرت را به جانبش برسانم. به محض آنکه دق الباب کردم صدای مبارک آقای حاجی از میان خانه بلند شد، با نداشتن هیچ سابقه از ورود من به

طریق اخبار بر غیب فرمودند: حاج میرزا حسن آمدی؟ قبول باشد بلی:

آئینه شو جمال پری طلعتان طلب

جاروب زن به خانه و پس میهمان طلب

افسوس که عمر را گذرانیدیم به نحوی که باید تجلیه باطن نمودیم!

بعضی فرمایشات دیگر هم قریب به همین مضامین حاجی اشرفی به حاجی میرزا حسن فرمودند و مرحوم صدیق الاطباء نیز بیان کردند ولی بنده فراموش نموده‌ام عین آن کلمات را.

نظر به ناز و تکبر به اهل راز مکن که باریافتگان حضور پادشهند

پس از فوات ریغانِ شباب و اتلافِ اوانِ جوانی و بلوغ به خمسین، و حرمان از نتایج زندگانی و تهی‌دستی از فوائد عوائد، و خسران در این سرای فانی، و تضییع عمر گرانبها به متابعت هواهای نفسانی، و تهاجم عساکر مرگ با ضعف قوای روحانی، هرچه در خود نگریستم متاعی نیافتم، و سوای ظلم به نفس عملی نداشتم؛ در نهایت مسکنت و نیازمندی متمسک شدم بدین عنایت بزرگان دین، و هُداة راشدین، و اساطین از علماء عاملین، و مُذعنین به مقامات و شئون معصومین، و مروّجین شریعتِ غرّای خیر المرسلین، و حُماة از امناء امامیه، و مقلّدین حضرات اثنا عشریین - رضوان الله علیهم اجمعین - من جمله این حکایت را که حقیقتاً دلیل بر کمال حاجی اشرفی - آنار الله بُرهانه - می‌باشد؛ به کلی مستور بوده نشر آن را به شرح مسطور، وسیله مهمی برای خود قرار داده و تذکرة بر سبیل یادگار تقدیم حضور محترم خوانندگان از اخوان مؤمنین خود نموده، و حفظ این ورقه را از محو یا پاره شدن مسئلت می‌نمایم!

و انا العبد الذلیل المذنب العاصی، غلامعلی سالک طهرانی، الشّهِیر بفخر الأدباء،

غُفِرَ ذَنْبُهُ وَ سُتِرَ عَيْبُهُ! رَبَّنَا فَاعْفِرْ لَنَا ذُنُوبَنَا وَ كَفِّرْ عَنَّا سَيِّئَاتِنَا وَ تَوَفَّنَا مَعَ الْأَبْرَارِ!

محل دو امضای نگارنده

[حکایت مرحوم حاج شیخ عبد الکریم حائری و جوان کفّاش که از

اولیاء خدا بود]

آقای آخوند مولی علی همدانی - دامت برکاته - نقل نمودند از مرحوم حاج شیخ عبدالکریم حائری - رضوان الله علیه - که آن مرحوم فرمودند: مدتی در ایام طلبگی در کربلا تحصیل علوم می‌کردم و اطاقی اجاره نموده بودم که خود و عائله در آنجا زندگی می‌کردیم و پرده‌ای در وسط اطاق آویخته بودیم که احياناً چنانچه مردی به منزل ما می‌آمد، آن پرده بین او و عیالات حاجز بود. روزی دو نفر طلبه نزد من آمدند و درخواست نمودند که برای ما درس «شرح لمعه» بیان کن! من فکر کردم دیدم برای تدریس آنها وقت دارم ولی محل ندارم، گفتم: منزل ما جا برای تدریس ندارد اگر مایلید در مسجد درس بگویم حاضریم. گفتند: حاضریم.

من روزها در مسجد رفته و برای آنها درس می‌گفتم؛ اتفاقاً مقابل مسجد دکان کفّاشی بود و هر وقت مشغول درس می‌شدیم جوان کفّاش دکان خود را می‌بست، و می‌آمد نزد ما می‌نشست و درس را گوش می‌داد، و من قدری ناراحت می‌شدم از آنکه شخص غیر معمم و کاسبی می‌آید؛ ولی چون بسیار فطن بود و اتفاقاً گاهگاهی سؤالات بجا می‌نمود، کم‌کم با هم آشنا شدیم و باب رفاقت را باز نمودیم.

مدتی گذشت به همین منوال تا روزی جوان کفّاش نیامد و غیبت او طول کشید، تا قریب ده روز دکان بسته بود، من نگران شدم که بر سر این کفّاش چه آمده؟! هر وقت از در دکان عبور می‌کردم دکان را بسته می‌دیدم! تا پس از ده روز، یک روز دیدم کفّاش دکان را باز نموده و در دکان نشسته و مشغول کفّاشی است. پیش رفته و سلام کردم و گفتم: رفیق! شما در این مدت کجا بودید؟

گفت: این سؤال به شما چه نفعی می‌رساند؟

گفتم: وظیفه من است که از شما تفقد کنم و از احوالات شما جويا شوم.
گفت: این در حال غیبت است نه پس از حضور.
گفتم: در حال حضور نیز شرعاً بر من لازم است از شما جويا شوم. گفت:
ای آقای آقا شیخ چنین نیست.

گفتم: اشتباه می کنید، خندید و گفت: آقا شما اشتباه می کنید.
گفتم: شما به جرم اشتباهتان باید یک سور بدهید! گفت: آقا شما چون
اشتباه می کنید باید سور بدهید.

گفتم: من حاضرم سور بدهم و فلان روز جمعه شما به منزل ما تشریف
بیاورید! گفت: به شرط آنکه هیچ گونه تکلفی بر خود ندهید! گفتم: بدون هیچ تکلفی.
من خداحافظی کردم و رفتم تا همان روزی که بنا بود برای صرف نهار به
منزل بیاید. من قریب به ظهر به منزل آمدم و ناگهان به خاطر افتاد که من امروز
میهمان دارم و هیچ تهیه نکرده‌ام و به کلی فراموش کرده‌ام، اقلماً مقداری گوشت
هم نگرفته‌ام که یک ظرف آبگوشتی تهیه کنند، و اتفاقاً جز چند فلس هیچ پول
دیگری نداشتم.

به خاطر افتاد که در بالای رف^۱ بیست و پنج قران پول در دستمالی
پیچیده است و او امانتی بود که باید به یکی از طلاب نجف برسانم، با خود گفتم
این وجه را امروز صرف کباب بنمایم و تا یک هفته دیگر که تهیه می شود به آن
طلبه می رسانم و او هم یقین داشتم که راضی است؛ آن چند فلس را نان و ماست
و سبزی خریدم، و با آن پول به کباب فروش سفارش کردم: فوراً دو ظرف کباب
بسیار خوب تهیه و به منزل بفرستید!

نزدیک ظهر کفّاش به منزل آمد. صحبت کردیم و سفره گسترده و سبزی
و ماست را در آن گذاردم که ناگهان در زدند و دو ظرف کباب را کباب فروش

آورد، من یک ظرف کباب را از پشت پرده به مخدّرات دادم و ظرف دیگر در سفره گذاردم، دیدم جوان کفّاش قطعات کوچک نان را می‌کند و با سبزی و ماست می‌خورد و ابداً از کباب نمی‌خورد! قدری ظرف کباب را به سوی او نزدیک کردم دیدم اعتنائی به آن ندارد.

گفتم: از کباب میل کنید! گفت: آقای شیخ مگر بنا نبود تکلفی بر خود قائل

نشوید؟

گفتم: به جان ما من هیچ تکلفی بر خود نکردم! گفت چگونه تکلف نکردید و حال آنکه پول امانتی را مصرف کردید و صرف تهیه کباب کردید؟! من یک‌مرتبه تکان شدیدی خوردم و گفتم: من یقین دارم که صاحب آن امانت راضی بود که مصرف کنم و سپس به او بپردازم. گفت: از کجا یقین کردید که یک هفته دیگر شما زنده بمانید و پول را به او برسانید؟

من از شدت خجالت و در عین حال از اطلاع آن جوان کفّاش غرق در حیرت شدم تا آن جوان پس از خوردن نان و سبزی و ماست دست از طعام کشید و خداحافظی نموده و رفت! و من دیگر آن جوان را در کربلا ندیدم و دگانش همینطور بسته بود.^۱

رؤیای امام جمعه زنجان، [آقای حاج سید محمود امام جمعه]

جناب محترم صدیق ارجمند آیه الله آقای حاج سید عزالدین زنجانی - دام عمره - در روز ۲۲/۲ ع ۱۴۰۲/۲ در ضمن مذاکرات از استاد گرامی حضرت علامه طباطبائی - طاب ثراه - که سه ماه و چهار روز از ارتحالشان می‌گذشت، فرمودند:

مرحوم والد من آقای حاج سید محمود امام جمعه نقل کردند که اوقاتی

۱- جنگ ۱۰، ص ۱۶۶ الی ۱۸۱.

که من در نجف اشرف تحصیل می‌کردم یک شب در خواب دیدم که سراسر یقه لباس من و جلوی یقه تا محل دگمه‌های قبای من مملو از شپش شده است. از خواب بیدار شدم، (مرحوم والد به قدری در نظافت اهتمام داشتند که از نقطه نظر نظافت و پاکی بدن و دندان‌ها و لباس ضرب المثل بودند) و متحیر بودم که تعبیر این رؤیا چیست؟ تا همان روز برای تعبیر این خواب به محضر مرحوم قاضی - رضوان الله علیه - رسیدم و تا آن روز خدمتشان نرسیده بودم. چون خواب را برای ایشان حکایت کردم؛ فرمودند: شما به علم اصول زیاد اشتغال دارید!

[در احوال مرحوم آقا سید علی شوشتری (ره)]

و نیز آقا حاج سید عزالدین نقل کردند از پدرشان از آقای کفائی آقا میرزا احمد از پدرشان آخوند ملا محمد کاظم خراسانی، که ایشان می‌گفته‌اند: ما که در درس مرحوم شیخ انصاری - رضوان الله علیه - می‌رفتیم، سیدی هم به طور مداوم درس ایشان می‌آمد، ولی پیوسته ساکت بود و با احدی سخن نمی‌گفت و ما چنین می‌پنداشتیم که او در فقه و اصول و علوم ضعیف است و بر همین اساس تکلم نمی‌کند؛ تا مرحوم شیخ فوت کرد و آن سید را وادار کردند که به جای شیخ بنشیند و درس را تعقیب کند. هیچ نمی‌پذیرفت تا بالأخره او را ملزم کردند؛ چون درس را شروع کرد دیدیم عجیب بحر مواجی است که اصلاً ساحل ندارد! و آن سید، مرحوم آقا سید علی شوشتری، استاد شیخ در اخلاق است. و نیز می‌گفتند^۱ که: مرحوم شیخ وصیت کرده بود که بر جنازه او ایشان نماز گزارند و چون شیخ رحلت کرد، مرحوم آقا سید علی بر جنازه او نماز گزارند.

۱- یعنی آقای سید عزالدین.

[پاسخ مرحوم آقا سید احمد کربلائی به طهرانی‌ها در مورد رساله عملیه]

و نیز آقا حاج سید عزالدین می‌گفتند که: بسیاری از طهرانی‌ها به مرحوم آقا سید احمد کربلائی طهرانی مراجعه نموده و از او اجازه خواستند تا رساله‌ای بنویسد و در آن زمان مطلب چنان بود که اگر طهرانی‌ها از کسی رساله می‌خواستند او به طور حتم مرجع تقلید می‌شد.

آقا سید احمد در جواب گفت: اگر جهنم رفتن واجب کفائی باشد من به الکفایة موجود است.^۱

توسّل به حضرت سیدالشهداء علیه السلام و شفا دادن حضرت رضا

علیه السلام بیمار در آستانه مرگ را

دوست محترم و برادر مکرم: آقای دکتر مهدی رئیس که از اصدقاء و اخوان دیرین ما هستند، در روز سه شنبه ۲۲ جمادی الاولی یک هزار و چهارصد و سه، که به مشهد مقدس مشرف شده بودند داستان جالبی را از همشیره خود نقل کردند که ما در اینجا ثبت می‌کنیم.

همشیره ایشان خانم دکتر فاطمه رئیس که دارای درجه دکتری در بیماریهای عمومی و زنان است، و مدت مدیدی با شوهر خود آقای دکتر علی روان‌مجد که دندان‌پزشک است در شهر کرمان به معالجه و طبابت اشتغال داشته‌اند. این خانم دکتر که در بیمارستان نیز کار می‌کرد وقتی مواجه شد با یک زن حامله که فقیر بود و چندین کودک خردسال داشت و این مریض مبتلا بود به بیماری مسمومیت حاملگی که بسیار خطرناک بوده و به ندرت معالجه می‌شود.

اطباء آن بیمارستان و از جمله همین خانم دکتر آنچه می‌دانستند و می‌توانستند

بر روی این بیمار انجام دادند، به هیچ وجه مؤثر واقع نشد؛ مریض در روی تخت افتاده، در یک دست سرنگ قند، و در دست دیگر سرنگ تزریق خون بود، تا کم کم بیمار در آستانه مرگ رفت و تمام علائم مرگ در او مشهود شد و دیگر همه اطباء کار او را تمام شده یافتند و دستور دادند که سرنگ قند و سرنگ خون را بردارند.

این خانم دکتر می گوید: حالا سرنگ خون را بردارید، و احتیاطاً بگذارید شاید خدا شفا دهد!

اطباء همگی به طور بی اهمیتی بدین مطلب و سبک شمردن این گفتار، تخت مریض را ترک کردند، زیرا که نه تنها مرگ او را حتمی می دانستند بلکه این بیمار را مرده می یافتند.

همین که اطباء بیرون می روند این خانم دکتر از اطاق این مریض در سرسرا می آید و متوسل می شود به حضرت سیدالشهداء علیه السلام و عرض می کند: این بیمار بچه های خرد و کودک های نو سال دارد و اگر بمیرد همه این اطفال بی خانمان می شوند شما را به مقام و عظمت خود، او را شفا دهید!

این را می گوید و به اطاق مریض برمی گردد و می بیند بیمار نشسته است. سر و صدا می شود، غوغائی می شود، همه اطباء بدین اطاق بیمار می آیند و همه غرق در تحیر می گردند و در عالمی از بهت فرو می روند.

بیمار می گوید: من مُردم و مرا به آسمان بالا بردند تا جائی که حضرت سیدالشهداء و حضرت ابوالفضل و حضرت امام رضا علیهم السلام بودند. حضرت رضا علیه السلام به من فرمودند: بنا بود شما بیائید ولیکن از جهت توسل خانم دکتر، شما را برمی گردانیم و شما به سلامت می زائید و این طفل را هم خود شما بزرگ خواهید کرد!

و به خانم دکتر بگو: دو سال است ما منتظر شما هستیم! چرا نزد ما نمی آئی!

خانم دکتر در این حال می‌گوید: عجیب است که من دو سال است که نذر کرده‌ام به زیارت حضرت رضا علیه السلام به مشهد مقدس مشرف شوم ولی تا به حال نشده است و کوتاهی کرده‌ام.

آقای دکتر رئیس گفتند: بلافاصله همشیره ما برای أداء نذر خود و زیارت حضرت رضا علیه السلام رهسپار مشهد می‌شود.^۱

[فیوضات و آثار قبر آقای شیخ محمد بهاری همدانی رضوان الله علیه]

جناب محترم آقای حاج ایوب حشمتی کلاهدوز، که از دوستان دیرین ما و اصلاً از اردبیل و سالیان مدیدی است که ساکن طهران هستند، گفتند که: ما برای تسلیت و تعزیت برای رحلت والدۀ آقای حاج محمد حسن بیاتی، در اربعین آن مرحومه که به همدان رفتیم، و اربعین ایشان در اواخر جمادی الاولی ۱۴۰۳ بود؛ در آن وقت نیز برای زیارت قبر مرحوم آیه الله حاج شیخ محمد بهاری با چند نفر از دوستان به بهار همدان رفتیم.

و پس از زیارت ایشان و اهل قبور، در مراجعت در کوچه‌های بهار، به مردی از اهل بهار برخورد کردیم که با تمام معنی با محبت و ملاحظت به ما برخورد کرد؛ و با اصرار و ابرام ما را به منزل خود برد و پذیرائی کرد؛ و اصرار داشت که ما چند روزی در منزل او باشیم ولی ما قبول نکرده و گفتیم باید برگردیم.

و او در همان ساعتی که ما منزل او بودیم داستانهای شگفتی از مرحوم بهاری پس از رحلت آن بزرگوار و آثار و فیوضات آن قبر که دیده بود برای ما بیان کرد؛ و می‌گفت: ما اصلاً از اهل بهار نیستیم، ولیکن سالیان مدیدی است که در اینجا اقامت داریم؛ و من اگر بخواهم تمام آنچه را که از این قبر دیده‌ام بیان کنم کتابی خواهد شد.

داستانی از مرحوم حاج شیخ محمد بهاری رحمة الله علیه پس از مرگ

از جمله آنکه می‌گفت: در جوانی، من شبی در منزل جُنُب شدم و در بین الطلوعین بود که برای رفتن به حمام حرکت کردم و برای آنکه راه به حمام نزدیکتر شود، از قبرستان و از نزدیکی قبر مرحوم بهاری عبور کردم؛ در همانجا ناگهان مار سیاهی غرّش نموده و از سوراخ خود بیرون جهید، و دور گردن من چند دور پیچید.

من مرگ خود را در برابر چشم دیدم؛ و یکباره از خود منقطع شدم و خودم را به خدا سپردم.

در این حال آن مار با زبانی فصیح به من گفت: دیگر از نزدیک قبر مرحوم بهاری با جنابت عبور نکنی!

گفتم: آری عبور نمی‌کنم! در این حال مار خود را سُست نموده، و از گردن من به روی زمین افتاد و به سوراخ خود رفت.

راجع به آقا شیخ علی محمد نجف آبادی معروف به آخوند گربه

از کرامات و مراقبات ایشان مطالب مهمی شنیده‌ام.^۱ مرحوم آیه الله حاج سید جمال الدین گلپایگانی می‌فرمودند: من که از اصفهان به نجف اشرف آمدم، استاد من در سیر و سلوک ایشان بودند؛ و سپس مرا به آقا سید احمد طهرانی کربلائی تحویل دادند.

آیه الله حاج آقا سید علی لواسانی - دامت برکاته - فرمودند: ایشان در حسینیه شوشتری‌ها در نجف اشرف اقامه جماعت داشتند و تمام امور کتابخانه

۱- قائل این مطلب، مؤلف این مجموعه شریف حضرت علامه آیه الله حاج سید محمد حسین حسینی طهرانی - رضوان الله علیه - می‌باشد.

معروف حسینیّه به نظر ایشان بود؛ و در اخلاص و مراقبه و اخلاق مشهور بودند و چون گربه‌ای داشتند که از او پذیرائی می‌کردند و غذا و دوا به او می‌دادند، به آخوند گربه معروف شدند؛ و آن گربه مُرد و در سرداب زیرزمین خود قبری برای او کردند و او را آنجا دفن کردند؛ و تا مدّتی در اثر مردن گربه در حُزن و اندوه شدیدی بسر می‌بردند.^۱

[تبعید آقای ابوالحسن حافظیان توسط مرحوم نخودکی]

جناب محترم آقای حاج شیخ محمد رضا مهدوی دامغانی - دامت برکاته -

فرمودند:

مرحوم آقا سید ابوالحسن حافظیان از شاگردان مرحوم حاج شیخ حسنعلی نخودکی اصفهانی - اعلی الله مقامه - بوده است؛ و در اثر خبط و غلطی که در امری از امور نموده بود و با دستورات مرحوم شیخ درست نبود، مورد غضب شیخ واقع شد؛ و مرحوم شیخ به او گفت: یا اجازه اعمال تمام چیزهائی را که به تو داده‌ام می‌گیرم، و یا تو را تبعید می‌کنم. آقای حافظیان حاضر به تبعید شد، و شیخ به او فرمود: باید ده سال تمام در هندوستان بروی و اصلاً در این مدّت به مشهد نیائی، و پس از آن در مدّت پانزده سال دیگر کم و بیش اگر می‌خواهی به مشهد بیائی، و بعد از آن پانزده سال، اگر خواستی به مشهد بیائی و متوطن گردی اشکال ندارد.

آقای حافظیان ده سال به هندوستان رفت و پس از آن گاه و بیگاهی به مشهد مشرف می‌شد؛ و از جمله سفرهائی که بعد از ده سال به مشهد آمده بود، داستانی اتفاق افتاد که ایشان حلّ آن را نمود، و من خودم شاهد قضیه بودم: توضیح آنکه: یکی از اهل منبر کرمانشاه به نام مرحوم صدر، دو سه سالی

۱- همان مصدر، ص ۵۴ الی ۵۶.

به مشهد آمده و در اینجا ساکن شده بود. یک روز به نزد مرحوم پدرم؛ مرحوم آیه الله آقای حاج شیخ محمد کاظم دامغانی - رحمة الله علیه - آمد و گفت: آجئه در منزل، ما را خیلی اذیت می‌کنند! سر و صدا راه می‌اندازند و نمی‌گذارند بخوابیم، ما را از خواب بیدار می‌کنند، می‌بینیم چرخ چاه مشغول گردیدن است و آب را از چاه بیرون می‌آورند و دوباره در چاه می‌ریزند، ولی کسی را نمی‌بینیم و فقط همین قدر می‌بینیم که چرخ در حرکت است.

مرحوم پدر ما گفتند: من خیلی میل دارم که خودم با چشم خودم بعضی از این کارها را که می‌کنند ببینم، این بار اگر کاری کردند که قابل دیدن بود بیائید و به ما خبر دهید.

یک روز مرحوم صدر به منزل آمدند و گفتند: آمده‌اند و در صندوق لباس‌ها را باز کرده و تمام لباس‌ها را در آورده‌اند و به دیوار اطاق آویزان کرده‌اند! مرحوم پدرم حرکت کرد و من هم در معیت ایشان بودم؛ آمدیم در منزل، و دیدیم لباس‌ها را بدون ترتیب از لباس‌های زنانه و بچگانه و غیره، همین‌طور به دیوار چسبانیده‌اند، و لباس‌ها بدون میخ و یا چیز دیگری به دیوارهاست؛ و همین‌که به یکی از آنها دست می‌زدیم، می‌افتاد.

این منظره بسیار جالب و شگفت‌آور بود! مرحوم پدرم قضیه را به مرحوم حافظیان که در مشهد بود گفتند و ایشان دستوری داد و یا کاری کرد که دیگر آجئه مزاحم مرحوم صدر نشدند.^۱

حکمت استیجار صوم و صلاة در دستگیری از ضعفاء

در شب دوّم شهر جمادی الاولی ۱۴۰۰ که به زیارت استاد آقای آیه الله حاج آقا مرتضی حائری در منزلشان نائل آمدیم در ضمن مذاکرات فرمودند:

۱- همان مصدر، ص ۶۶ و ۶۷.

روزی آقای شیخ حسین یزدی معروف که رئیس دادگاه شرع در زمان سلطان جائر بود با مرحوم پدرم آقای آیه الله حاج شیخ عبدالکریم در نزد مرحوم میرزای شیرازی بزرگ نشسته بودند؛ مرحوم میرزا راجع به استیجار شخصی که در مجلس آمده بود و تقاضای صلاة و صوم داشت، برای صلاة و صوم اموات از پدرم سؤال می‌کند و توثیق می‌خواهد، مرحوم پدر می‌گوید: من نمی‌شناسم و توثیق نمی‌کنم.

مرحوم میرزا از آقای شیخ حسین سؤال می‌کند، شیخ حسین به میرزا عرض می‌کند: حضرت آقا بدهید! بدهید!

وقتی که از مجلس خارج شدند مرحوم پدرم به آقا شیخ حسین می‌گوید: آیا شما این مرد را می‌شناختی و می‌دانستی که نمازها را می‌خواند؟ آقا شیخ حسین گفت: والله اگر یک رکعت از نمازها را بخواند! والله اگر نمازهای این مرد بر فرض خواندن به روح آن مرده اثری داشته باشد! آن مرد متوفی نمازهای خود را نخوانده کجا این نمازها مؤثر خواهد بود؟!

پدرم می‌گوید: من گفتم، پس چرا گفتی: «بدهید بدهید؟» آقا شیخ حسین در جواب گفت: آقا جان! خدا ارحم الراحمین است و می‌خواسته بدین وسیله دستگیری از فقراء و ضعفاء بشود؛ و بدین وسیله نیز نتیجه حاصل، و دستگیری می‌شود، و این مرد، مرد بیچاره و فقیری بود گفتم به او بدهید.^۱

داستان مرحوم حائری و مرحوم شیخ حسین یزدی

حضرت آیه الله آقای حاج شیخ مرتضی حائری - دامت برکاته - از مرحوم پدرشان مرحوم آیه الله حاج شیخ عبدالکریم حائری - اعلی الله تعالی مقامه الشریف - نقل کردند که: آن مرحوم می‌فرمودند:

۱- جنگ ۷، ص ۲۱۷.

روزی من در محضر استادمان حضرت آیه الله حاج میرزا محمد حسن شیرازی - اعلی الله مقامه - وارد شدم. ایشان از من سؤال کردند: فلان کس را می شناسی؟ آیا مورد وثوق هست؟ از من نماز و روزه استیجاری خواسته است. من آن مرد را می شناختم که ابداً مورد وثوق نبود و می دانستم که نماز و روزهها را نمی خواند، نخواستم شرح ماجرا را بدهم، و به همین قدر اکتفا کردم که نمی شناسم و شهادت بر موثق بودن ایشان نمی دهم.

در این حال مرحوم آقا شیخ حسین یزدی آمد و مرحوم میرزای شیرازی به او گفتند: آیا فلان کس را می شناسی؟ مورد وثوق هست؟ او نماز و روزه استیجاری می خواهد.

مرحوم آقا شیخ حسین یزدی گفت: بله، آقا بدهید! بدهید!

پدرم می فرمود: من چیزی نگفتم و می دانستم که آقای شیخ حسین نیز خوب آن مرد را می شناسد و تعجب کردم از این گفتارش.

چون از خدمت مرحوم میرزا بیرون آمدیم، من به آقا شیخ حسین گفتم: آیا تو می دانی که این مرد نمازها و روزهها را بجا می آورد که در محضر میرزا چنین گفتی؟!

گفت: قسم به خدا اگر بخواند! قسم به خدا اگر یک رکعتش را بخواند! آقا جان! خدا می خواسته است از این راه چیزی به فقرا برسد، و این مرد فقیر بود، و باید این وجوه به فقرا برسد.^۱

[داستانی از شخصی دهاتی در محضر مرحوم حاج شیخ ابوالقاسم قمی]

حضرت آیه الله آقای حاج سید علی لواسانی - دامت برکاته - قضیه شیرینی را از شخصی دهاتی نقل کردند، که خود او این داستان را در محضر

۱- جنگ ۱۵، ص ۶۷.

مرحوم حاج شیخ ابوالقاسم قمی می‌گفت، و آن مرحوم بسیار می‌خندید و از این داستان به سرور می‌آمد، با آنکه آن مرحوم اهل خنده نبود ولی هر وقت این شخص دهاتی را می‌دید می‌فرمود: قضیه را بیان کن!

قضیه از این قرار است که: یک شخص دهاتی الاغی داشت که با آن رفع حوائج خود را می‌نمود و اجناس ده را بر آن الاغ حمل می‌کرد، همچون کره و ماست و روغن و به شهر می‌آمد و می‌فروخت، و به جای آنها مایحتاج خود را در ده از قند و شکر و غیره بار می‌کرد و به ده می‌برد.

مدت‌ها بدین عمل اشتغال داشت و از این باب إعاشه می‌کرد و راهی غیر از این برای ارتزاق نداشت؛ و سرمایه او هم فقط همین مقدار مختصری بود که به صورت جنس در روی الاغ بار می‌کرد.

یک روز که اجناسی را از شهر قم به ده برده بود؛ با پول آنها یک مشک روغن خریده و به شهر حرکت کرد. نزدیک غروب شد و یادش آمد که نماز نخوانده است، فوراً الاغ را نگه داشت و مشک روغن را بر زمین گذاشت و مشغول خواندن نماز شد.

در این حال شیطان به او وسوسه کرد که الاغ را نبستی! و اگر الاغ الآن بر زمین بخوابد و روی مشک غلط زند، مشک پاره شده و روغن را روی زمین می‌ریزد، و الاغ هم در وقت خستگی درآوردن دوست دارد در روی زمین بغلطد، به خصوص در جای نرم چون سبزه و چمن و زمین شن و رمل و از همه آنها نرمتر مشک روغن است.

خلاصه تمام این افکار و خواطر از ذهن او عبور می‌کرد تا نمازش را سلام داد و تمام کرد. در این حال دید الاغش مشک را پاره نکرده است ولی خود را به روی زمین انداخته و مشغول غلطیدن است؛ در همین حال یک غلط زد و خود را به روی مشک انداخت، مشک پاره شد و روغن‌ها همه ریخت.

دهاتی می‌گوید: در این حال آمدم و بر سر روغن‌های ریخته نشستم و مدتی به آن نگاه کردم و پس از آن سر به سوی آسمان بلند کردم و گفتم: خدایا شکر! خدایا شکر!

و باز به روغن‌ها قدری نگاه کردم و گفتم: خدایا شکر! خدایا شکر!
و باز به روغن‌ها نگاه کردم و سر به آسمان بلند کردم و گفتم ای خدا: پیش خودت گمان نکنی که من واقعاً شکر تو را بجای آوردم! نه، چنین نیست! این شکر از هفتاد فحش خواهر و مادر بدتر است! معنایش را بدان!
مرحوم حاج شیخ ابوالقاسم با آنکه این قضیه را کراراً از این مرد شنیده بودند، باز هر وقت در منزل ایشان می‌رفت، می‌فرمود: قضیه را بیان کن!

درباره آخوند ملا فتحعلی سلطان آبادی

در روز پنجشنبه، ۱۳ / ج ۲ / ۱۴۰۷، که حضرت حجة الاسلام آقای حاج سید حسن سیدی قمی (عمه زاده والد حقیر) در بنده منزل در مشهد آمدند، از جمله بیانات ایشان داستانی بود که درباره کرامت مرحوم آخوند ملا فتحعلی بیان کردند، ایشان از مرحوم والدشان آیه الله آقا سید میرزا فخرالدین سیدی - رضوان الله علیه - نقل کردند که:

من در سامراء تحصیل می‌کردم و آخوند ملا فتحعلی هم در آنجا اقامت داشتند، و در آخر عمر از دو چشم نابینا بودند؛ شبی قبل از اذان صبح با فاصله بسیاری مثلاً چندین ساعت که من در خواب بودم ناگهان بیدار شدم و در خود شور و عشقی در رفتن به حرم مطهر می‌دیدم که به حسب ظاهر آن، موقع رفتن به حرم نبود، و درهای صحن بسته بود، با خود گفتم این چه شور و وله است؟! و من الآن اگر بروم در بسته است، و در تمام مدت اقامتم در سامراء سابقه نداشت

که من در این موقع به حرم مطهر مشرف شده باشم! با خود گفتم: صبر می‌کنم تا قریب به اذان که درها را باز می‌کنند، می‌روم؛ بعداً مثل یک نیروی باطنی مرا از درون تهییج به رفتن می‌کرد.

بالآخره ناخودآگاه برخاستم و وضو گرفتم و لباس پوشیدم و به صوب حرم مشرف شدم؛ و در آن زمان مسیر منزل ما تا حرم از یک دالون تاریکی می‌گذشت. من که بیرون آمدم در راه صدای خُرخری شنیدم و گمان کردم که یکی از گاوهای اعراب است که در شب آزادانه در کوچه‌ها عبور می‌کند و این صدای تنفس اوست؛ چون نزدیک شدم چنین شنیدم که این صدای خُرخر توأم با ذکر است و چون بدان موضع رسیدم دیدم این صدا از آخوند ملاً فتحعلی است که بر روی زمین نشسته و مشغول ذکر است!

و معلوم شد که ایشان چون نابینا بوده و ساعت را ندیده چنین تصور کرده است که نزدیک اذان صبح است و موقع رفتن حرم است و از منزل بیرون آمده و راه حرم را گم کرده است و کسی هم در آن موقع در کوچه نبوده او را راهنمایی کند، فلهمذا متحیراً روی زمین نشسته و به ذکر مشغول شده است.

من چون به او رسیدم دست او را گرفتم و به طرف صحن مطهر بردم و از آن دالون عبور دادم و مدت‌ها گذشت تا در صحن را گشودند و ما وارد شدیم. و من بدون هیچ شک و تردیدی بیداری آن موقع شب را از خواب و تهییج باطنی را برای تشرّف به حرم کرامتی از آن مرحوم دانستم که برخیزم و او را از تنهائی و گم شدن در بین راه به طرف حرم رهبری کنم.

درباره حاج شیخ عباس قمی

و نیز داستانی را راجع به مرحوم محدث آقای حاج شیخ عباس قمی نقل کردند، ایشان گفتند:

من وقتی، برای زیارت به نجف اشرف مشرف شده بودم؛ و ایشان در آن وقت در مسجد هندی برای طلاب منبر می‌رفتند، و چون خواستند روایتی را با سلسله سند از حضرت علی بن موسی الرضا علیه السلام مُعْنَعَنًا از پدرشان موسی بن جعفر از حضرت صادق و همین‌طور تا رسول خدا روایت کنند، چون به نام علی بن موسی الرضا رسیدند ناگهان گریه گلوی ایشان را گرفت به طوری که نتوانستند نقل کنند و همه طلاب و فضلاء که قریب سیصد نفر بودند تعجب کردند که آخر نام حضرت رضا را بردن که گریه ندارد.

بعداً خود ایشان دفع دخل کرده و برای توضیح فرمودند: علت این گریه غیر اختیاری آن است که این امام بزرگوار آنقدر به من مرحمت کردند و مرحمت دارند که من هر وقت نام ایشان را بر زبان می‌آورم بیخودانه، اشکم جاری می‌شود!

آنگاه شروع کردند که یک با سند متصل مُعْنَعَنًا نام امامان را بردن تا رسول خدا؛ و چون بعضی با خود می‌گفتند: آخر یکایک نام ایشان را متصل بیان کردن چه فائده‌ای دارد؟ برای صرفه جوئی در وقت خوب است گفته شود: عن علی بن موسی الرضا عن آبائه عن رسول الله، ایشان نیز بعد از بیان سند، بیان کردند: نام این امامان نور است و رحمت است و اینگونه معنعناً بر زبان آوردن استجلاب رحمت می‌کند.

[به مزیقه افتادن حاج شیخ عباس قمی در طبع سفینه البحار]

آقای حاج سید حسن سیدی - دام عمره - مطلبی دیگر از مرحوم محدث قمی آقای حاج شیخ عباس نقل کردند و آن اینکه:
ایشان روزی در قم به دیدن مرحوم والدشان آقا سید میرزا فخرالدین آمدند و در اطاق بیرونی بودند و در ضمن مطالبشان گفتند که: من درباره «سفینه البحار»

ده سال زحمت کشیدم و آقایان علماء نجف برای طبع آن توجّهی نکردند و تساهل کردند و من برای طبع آن در مضیقه افتادم.^۱

[داستان آقا سید جواد کربلائی و خواب مرد سنّی راجع به برزخ و شب

اول قبر]

راجع به تکامل در عالم برزخ داستانی را حضرت علامه طباطبائی - مدّ ظلّه - راجع به آقا سید جواد کربلائی و خواب دیدن مرد سنّی بیان کردند، که این جانب در مباحث عالم برزخ بیان کرده و نوشته‌ام؛ ولی یک جمله از آن را فراموش کرده و ننوخته‌ام و اینک در اینجا می‌نویسم تا بعداً به کتاب «معاد» ملحق نمایم، - بحول الله و قوّته - و آن جمله این است:

چون آقا سید جواد دید مرد سنّی در دالان روی نیمکت نشسته است و دو فرشته مشغول تعلیم اصول دین به او هستند، آن مرد چون چشمش به آقا سید جواد افتاد گفت: «گفتی و نگفتی» یعنی گفتی که شیخ ما که اگر از مشرق و مغرب عالم او را صدا زنند جواب می‌دهد و به فریادش می‌رسد اسمش شیخ علی است، اما نگفتی که این شیخ علی، علی بن ابی طالب است! به خدا قسم همین که شیخ علی را صدا زدم دیدم علی بن ابی طالب در نزد من حاضر شد!^۲

[داستان دختر افندی در کنار قبر مادر]

حضرت استاد، علامه طباطبائی - مدّ ظلّه - نقل کردند از مرحوم آیه الحقّ آقای حاج میرزا علی آقا قاضی - رضوان الله علیه - که می‌فرمود:

۱- جنگ ۱۶، ص ۱۹۳ الی ۱۹۵.

۲- برای اطلاع بیشتر پیرامون این داستان به کتاب شریف «معاد شناسی» تألیف مرحوم علامه طهرانی جلد سوّم صفحه ۱۰۸ مراجعه شود.

در نجف اشرف در نزدیکی محل ما، مادر یکی از دخترهای افندی فوت کرد، (مقصود از افندی‌ها سنی‌های عثمانی بودند که از طرف دولت عثمانی در عراق به مشاغل حکومتی اشتغال داشتند)؛ این دختر بسیار ناراحتی می‌کرد و با مشیّین تا قبر مادر آمد و آن‌قدر ناله و ضجّه می‌کرد که همه را منقلب نموده بود، چون خواستند مادر را در قبر گذارند فریاد می‌زد که من از مادرم جدا نمی‌شوم. هرچه خواستند او را منع کنند مفید واقع نشد، دیدند که اگر بخواهند دختر را منع کنند بدون شکّ جان خواهد سپرد!

بالآخره بنا شد مادر را در قبر بخوابانند و دختر هم پهلوی بدن مادر در قبر بماند، ولی روی قبر را از خاک انباشته نکنند و فقط روی آن را از تخته‌ای بپوشانند، و سوراخی هم بگذارند تا دختر نمیرد و هر وقت خواست، از آن دریچه و سوراخ بیرون آید.

دختر در شب اول قبر پهلوی مادر خوابید؛ فردا آمدند و سرپوش را برداشتند که ببینند بسر دختر چه آمده است، دیدند موهای سرش تماماً سفید شده است! گفتند چرا این‌طور شده است؟!

گفت: هنگام شب من که پهلوی مادرم خوابیدم دیدم دو نفر از ملائکه آمدند و در دو طرف ایستادند و یک نفر شخص محترمی هم آمد و در وسط ایستاد، آن دو فرشته مشغول سؤال از عقائد او شدند و او جواب می‌داد.

سؤال از توحید نمودند جواب داد: خدای من واحد است، و سؤال از نبوت کردند جواب داد و گفت: پیغمبر من محمد بن عبدالله است، سؤال کردند امامت کیست؟ آن مرد محترم که در وسط ایستاده بود گفت:

لَسْتُ لَهُ بِإِمَامٍ! «من امام او نیستم!»

در این حال آن دو فرشته چنان گرز بر سر مادرم زدند که آتش به آسمان زبانه می‌کشید! من از وحشت و دهشت به این حال که می‌بینید در آمده‌ام.

مرحوم قاضی - رضوان الله علیه - می فرمود: چون تمام طائفه دختر سنی مذهب بودند و این واقعه طبق عقائد شیعه واقع شده است آن دختر شیعه شد و جمیع طائفه او که از آفندی‌ها بودند همگی به برکت این دختر شیعه شدند.^۱

[راجع به حروف ابجد و احضار جن]

فرمودند:^۲ روزی آقا نورالدین (منظور آقا زاده ایشان است) در طهران نزد من آمده گفت: آقای بحرینی در طهران است، می‌خواهید من او را فوراً اینجا نزد شما بیاورم؟ و آقای بحرینی یکی از افراد معروف و مشهور احضار جن و از متبحرین در علم ابجد و حساب مربعات است گفتم: اشکال ندارد. آقا نورالدین رفت و پس از یکی دو ساعت آقای بحرینی را با خود آورد و در مجلس نشست و سپس چادری آوردند و دو طرفش را به دو دست من داد و دو طرف دیگر را به دست‌های خود گرفت، و این چادر به فاصله تقریباً دو و جب از زمین به دست ما بود.

در این حال آنچه را حاضر کرد و صدای غلغله و همهمه شدیدی در زیر چادر برخاست، و چادر به شدت تکان می‌خورد که نزدیک بود از دست ما خارج شود و من محکم نگاه داشته بودم؛ و از طرفی آدمک‌هایی به قد دو و جب در زیر چادر بودند و بسیار ازدحام کرده بودند و تکان می‌خوردند و رفت و آمد داشتند؛ و من با کمال فراست متوجه بودم که این صحنه چشم‌پندی و صحنه‌سازی نباشد، دیدم نه، صد در صد وقوع امر خارجی است!

و در این حال آقای بحرینی یک مربع سی و دو خانه‌ای کشید و من تا

۱- جنگ ۷، ص ۱۷۳ و ۱۷۴. برای اطلاع بیشتر پیرامون این داستان به کتاب شریف «معاد شناسی» تألیف مرحوم علامه طهرانی - رضوان الله علیه - جلد سوم صفحه ۱۰۳ مراجعه شود.
۲- مراد حضرت استاد علامه طباطبائی - رضوان الله علیه - می‌باشد.

حال چنین مرتبعی را ندیده و نشنیده بودم؛ چون مرتبعات، چهار در چهار یا پنج در پنج است و سیر مرتبعات هرچه باشد مانند مرتبعت صد در صد بر این منوال است، ولی مرتبعت سی و دو خانه‌ای در هیچ کتابی نبود! و آقای بحرینی از من سؤالاتی می‌نمود و یادداشت می‌کرد و جواب می‌داد، و از بعضی از مشکلات ما که هیچ کس اطلاع بر آن نداشت جواب گفت، و جواب‌ها همه صحیح بود! و من آن روز بسیار تعجب کردم!

مانند آقای ادیب که از شاگردان برادر من؛ آقا سید محمد حسن بود و چون روح قاضی - رحمة الله علیه - را حاضر کرده بودند و از رفتار من سؤال کرده بودند فرموده بود: روش او بسیار پسندیده است! و فقط عیبی که دارد آن است که پدرش از او ناراضی است و می‌گوید: در ثواب تفسیری که نوشته است مرا سهم نکرده است! و چون این مطلب را برادرم از تبریز به من نوشت، من گفتم: من برای این تفسیر برای خود ثوابی نمی‌دیدم تا آنکه او را هدیه به پدر کنم؛ خداوندا اگر تو برای این تفسیر ثوابی مقرر فرمودی، همه آن را به والدین من عنایت کن! و ما همه را به آنها اهداء می‌کنیم! بعد از یکی دو روز کاغذ دیگری از برادرم آمد و در آنجا نوشته بود که چون مرحوم قاضی را احضار کرد مرحوم قاضی فرموده بودند: اینک پدر از آقا سید محمد حسین راضی شده و به واسطه تشریک در ثواب بسیار مسرور است! و از این اهداء ثواب هم بینی و بین الله هیچ کس خبر نداشت.

[توقع آگاهی از اسرار و دقایق، درخواست از غریبه نیست]

و فرمودند:^۱ در ایامی که در نجف اشرف برای تحصیل مشرف بودم و در

۱- مراد از استاد در این عبارت و عبارات بعدی حضرت استاد علامه طباطبائی - رضوان الله علیه - می‌باشد.

نزد حضرت آیه الحقّ مرحوم آقای حاج میرزا علی قاضی - رضوان الله علیه - تردّد داشتم، روزی در حالی که تنها در خدمت آن مرحوم بودم از باب گله و شکایت از حالاتم مطلبی عرض نمودم و آن استاد جوابی فرمود بسیار دلنشین، به طوری که حقیقتاً حظّ بردم!

سؤال این بود:

چرا سالک پس از آنکه مدّتی کار کرد و در رشته عرفان قدم نهاد و حالاتی پیدا نمود و مکاشفاتی در او به وقوع پیوست، توقّش زیاد می شود و دوست دارد مثلاً ملائکه بر او نازل شوند و جبرائیل امین را ببیند و خلاصه از دقائق و اسرار آگاه شود؟! و اینها همه دلالت بر ضعف در سلوک دارد و ناشی از خامی و ناپختگی است!

مرحوم قاضی - رضوان الله علیه - پس از استماع این سخنان فرمود: آقا جان من! این درخواست از غریبه نیست، خودش از خودش می خواهد؛ چه اشکال دارد که کسی در مقام یک رنگی و صفا از خودش چیزی بخواهد؟! تمنّائی داشته باشد؟! گله و شکوه ای بنماید؟! اتفاقاً این درخواست و شکایت بسیار هم بجا و خوب است! چون راز و نیاز و خواهش بعضی از مراتب وجود است از حقیقت خود؛ منک و إلیک، منه و إلیه.^۱

راجع به طیّ الأرض

راجع به طیّ الأرض فرمودند: حقیقت آن پیچیدن زمین در زیر گام راه رونده است.

فرمودند: برادر مرحوم ما آقای سید محمد حسن قاضی، یک روز به وسیله شاگردی که داشت و احضار ارواح می نمود (نه با آئینه یا با میز سه گوشه، بلکه

۱- جنگ ۷، ص ۱۸۰ و ۱۸۱.

دستی به چشم خود می‌کشید و فوراً احضار می‌کرد) از روح مرحوم حاج میرزا علی آقای قاضی - رضوان الله علیه - راجع به طی الارض سؤال کرده بود؛ مرحوم قاضی در جواب فرموده بودند: طی الارض شش آیه از اول سوره طه است:

﴿طه﴾ مَا أَنْزَلْنَا عَلَيْكَ الْقُرْآنَ لِتَشْقَىٰ * إِلَّا تَذَكَّرَ لِمَنْ تَخَشَىٰ * تَنْزِيلًا مِمَّنْ خَلَقَ الْأَرْضَ وَالسَّمَوَاتِ الْعُلَىٰ * الرَّحْمَنُ عَلَى الْعَرْشِ اسْتَوَىٰ * لَهُ مَا فِي السَّمَوَاتِ وَمَا فِي الْأَرْضِ وَمَا بَيْنَهُمَا وَمَا تَحْتَ الثَّرَىٰ * وَإِنْ تَجَهَّرَ بِالْقَوْلِ فَإِنَّهُ يَعْلَمُ السِّرَّ وَأَخْفَىٰ * اللَّهُ لَا إِلَهَ إِلَّا هُوَ لَهُ الْأَسْمَاءُ الْحُسْنَىٰ ﴿۱﴾

من عرض کردم: مراد از این آیات چیست؟ آیا مرحوم قاضی خواسته‌اند به طور رمز صحبت کنند و مثلاً بگویند طی الارض به اتّصاف به صفات الهیه حاصل می‌شود؟

فرمودند: نه، برادر ما مردی باهوش و چیز فهم بود، و طوری مطلب را بیان می‌کرد مثل آنکه دستورالعمل برای طی الارض را خودش از این آیات فهمیده است؛ و این آیات بسیار عجیب است به خصوص آیه: ﴿اللَّهُ لَا إِلَهَ إِلَّا هُوَ لَهُ الْأَسْمَاءُ الْحُسْنَىٰ﴾! چون این آیه تمام اسماء را در وجود مقدّس حضرت پروردگار جمع می‌کند و مانند جامعیت این آیه در قرآن کریم نداریم.

فرمودند: مرحوم قاضی (ره) همیشه در ایام زیارتی از نجف اشرف به کربلاء مشرف می‌شد و هیچ‌گاه کسی ندید که او ماشین سوار شود، و از این سرّ احدی مطلع نشد جز یک نفر از کسبه بازار ساعت (بازار بزرگ) که مرحوم قاضی را در مشهد مقدّس دیده بود و از ایشان اصلاح امر گذرنامه خود را خواسته بود و ایشان هم اصلاح کرده بودند؛ آن مرد چون به نجف آمد افشاء کرد

۱- سوره طه (۲۰) آیات ۱ الی ۸.

که من آقای قاضی را در مشهد دیدم، و مرحوم قاضی خیلی عصبانی شدند و گفتند: همه می‌دانند که من در نجف بودم و مسافرتی نکرده‌ام.^۱

[داستان قالیچه حضرت سلیمان]

برادر ما^۲ به وسیله شاگردش از حضرت قاضی - رحمة الله علیه - سؤال کرده بود که آیا قالیچه حضرت سلیمان که حضرت روی آن می‌نشست و به مشرق و مغرب عالم می‌رفت روی اسباب ظاهریه ساخته بود یا از مُبدعات الهیه بود و هیچ‌گونه با اسباب ظاهریه ربطی نداشت؟
آن شاگرد چون از مرحوم قاضی (ره) سؤال کرده بود ایشان فرموده بودند:

۱- اقول: این قضیه را سابقاً برای بنده دوست معظّم آقای حاج سیّد محمّد رضا خلخالی از پسر عموی خود آقای حاج سیّد علی خلخالی نقل کرده بودند، با این متمّم که: چون آن مرد کاسب از مشهد مقدّس به نجف اشرف مراجعت نمود به رفقای خود گفت که گذرنامه مرا در مشهد حاج میرزا علی آقای قاضی درست کرد، و آنها گفتند: ایشان در نجف بودند و مسافرت نکرده‌اند؛ و آن مرد خودش نزد آقای قاضی آمد و داستان را گفت، مرحوم قاضی انکار کرد! آن مرد نزد فضلای نجف مانند حاج سیّد علی خلخالی و حاج شیخ محمّد تقی آملی و آقای حاج شیخ علی محمّد بروجردی و نظائرهم آمد و داستان را گفت، آنها به نزد مرحوم قاضی آمدند و بازگو کردند و مرحوم قاضی انکار کرد!

و آنها با اصرار زیاد، مرحوم قاضی را وادار کردند که برای آنها جلسه اخلاقی ترتیب داده و درس اخلاق بگوید؛ و در آن زمان که مرحوم قاضی بسیار گمنام بود و از حالات او احدی خبر نداشت قول داد برای آنها درس اخلاق بگوید و جلسه درس اخلاق ترتیب داد؛ که همین افراد که ردیف اول شاگردان قاضی بودند در آن جلسه شرکت می‌کردند و سپس در ردیف و سری دوّم: علامه طباطبائی - مدّ ظلّه - و حضرت حاج سیّد هاشم حنّاد و آقای سید حسن مسقطی و آقای سید احمد کشمیری شرکت داشتند، و در ردیف سوم: آقای حاج شیخ محمّد تقی بهجت فومنی و آقای حاج شیخ عبّاس قوچانی و غیرهم.

۲- مراد برادر حضرت علامه طباطبائی یعنی آقای آیه الله سید حسن الهی طباطبائی - رضوان الله علیهما - می‌باشد.

فعالاً چیزی در نظرم نمی‌آید ولیکن یکی از موجوداتی که در زمان حضرت سلیمان بودند و در این کار قالیچه تصدی داشتند الآن زنده‌اند، می‌روم و از او می‌پرسم.

در این حال مرحوم قاضی روانه شدند و مقداری راه رفتند تا آنکه منظره کوهی نمایان شد، چون به دامنه کوه رسیدند یک شبیحی در وسط کوه که شباهت به انسان داشت دیده شد، مرحوم قاضی از آن شبیح سؤال کرده و مقداری با هم گفتگو کردند که آن شاگرد از مکالماتشان هیچ نفهمید؛ ولی چون مرحوم قاضی برگشتند گفتند: می‌گویند: از مبدعات الهیه بوده و هیچ اسباب ظاهریه در آن دخالتی نداشته است.

[دو شاهد در طی الارض داشتن مرحوم قاضی (ره)]

اقول: راجع به طی الارض داشتن مرحوم قاضی دو شاهد دیگر موجود است:

اول آنکه: حضرت علامه طباطبائی و آقای حاج شیخ عباس قوچانی، هر دو فرمودند که: عادت مرحوم قاضی در ماه‌های مبارک رمضان این بود که ساعت چهار از شب گذشته در منزل، رفقای خود را می‌پذیرفتند و مجلس اخلاق و موعظه ایشان تا ساعت شش از شب گذشته طول می‌کشید؛ در دهه اول و دوم چنین بود؛ ولی در دهه سوم ایشان مجلس را تعطیل می‌کرد و تا آخر ماه رمضان هیچ‌کس ایشان را نمی‌دید و معلوم نبود کجا هستند! چهار عیال داشت، در منزل آنها نبود! در مسجد سهله و مسجد کوفه که بسیاری از شب‌ها بیتوته می‌نمود نبود!

دوم آنکه: آقای قوچانی فرمودند: یک سفر زیارتی ایشان به کربلا آمده بودند، در موقع مراجعت با هم تا محل توقف سیارات آمدیم، ازدحام جمعیت

برای سوار شدن به نجف بسیار بود به طوری که مردم در موقع سوار شدن از سر و دوش هم بالا می‌رفتند، مرحوم قاضی که دید چنین است با کمال خون‌سردی به کنار گاراژ رفته و پشت به دیوار روی زمین نشست و مشغول جیگاره کشیدن شد؛ ما مدتی در کنار ماشین‌هائی که می‌آمدند و مسافری را سوار می‌کردند صبر کردیم، بالأخره با هر کوششی بود خود را به داخل سیاره‌ای انداختیم و آمدیم به نجف و از مرحوم قاضی خبری نداشتیم.

ملاقات آقای حاج سید احمد کربلایی با درویش

حضرت علامه طباطبائی نقل کردند از مرحوم قاضی از مرحوم حاج سید احمد کربلایی که او می‌گفت:

در سفری به یک درویش روشن ضمیر برخورد کردم، او به من گفت: من مأموریت دارم شما را از دو چیز مطلع کنم: اول: کیمیا، دوّم آنکه: من فردا می‌میرم شما مرا تجهیز نموده و دفن نمائید!

مرحوم آقا سید احمد در جواب فرموده بود: اما من به کیمیا نیازی ندارم و اما تجهیزات شما را حاضریم.

فردا آن درویش فوت می‌کند و مرحوم حاج سید احمد تجهیزات او را متکفل می‌شود.^۱

راجع به آقا سید احمد کربلایی، رضوان الله علیه

حضرت علامه استادنا الاعظم طباطبائی - مدّ ظلّه - فرمودند: مرحوم آیه الله آقای حاج میرزا علی آقا قاضی - رضوان الله علیه - می‌فرمودند که: استاد ما مرحوم آقای سید احمد کربلایی - رحمة الله علیه - می‌فرمود:

۱- جنگ ۷، ص ۱۹۱ الی ۱۹۴.

ما پیوسته در خدمت مرحوم آیه‌الحق آخوند ملاً حسینقلی همدانی - رضوان الله علیه - بودیم و آخوند صد در صد برای ما بود، ولی همین‌که آقای حاج شیخ محمد بهاری با آخوند روابط آشنائی و ارادت را پیدا نمود و دائماً در خدمت او تردد داشت آخوند را از ما دزدید.

[ملزم شدن مرحوم کمپانی در پایان مناظرات با آقا سید احمد کربلایی توسط آقا سید حسن کشمیری]

و دیگر می‌فرمودند: در مکاتبات و مباحثاتی که در قضیه «تشکیک در وجود» و «وحدت در وجود» بین دو عالم بزرگوار آقای حاج سید احمد کربلایی و آقای حاج شیخ محمد حسین اصفهانی - رضوان الله علیهما - صورت گرفت و بالأخره مرحوم حاج شیخ قانع به مطالب عرفانیه توحیدیّه آقا سید احمد نشدند، یکی از شاگردان مرحوم قاضی به نام آقای سید حسن کشمیری که از هم‌دورگان آقای حاج شیخ علی محمد بروجردی و آقا سید حسن مسقطی و آن ردیف از تلامذه مرحوم قاضی بود بنای مباحثه و مکالمه را با مرحوم حاج شیخ محمد حسین باز کرد و آن‌قدر بحث را بر اساس استدلالات و براهین مرحوم حاج سید احمد تعقیب کرد که حاج شیخ را ملزم به قبول نمود.

[داستان میهمان بیدارعلی]

و دیگر فرمودند: داستانی عجیب در تبریز در زمان طفولیت ما صورت گرفت:

درویشی بود در تبریز که پیوسته با طبرزین حرکت می‌کرد، مرد لاغر اندام، گندم‌گون چهره و جذابی بود به نام بیدارعلی، و عیالی داشت و از او یک پسر آورده بود که اسم او را نیز بیدارعلی گذارده بود؛ این درویش پیوسته در مجالس

و محافل روضه و خطابه حاضر می‌شد و دم در رو به مردم می‌ایستاد و طبرزین خود را بلند نموده و می‌گفت: بیدارِ علی باش! و من خودم کراراً در مجالس او را دیده بودم.

یک شب یکی از دوستان بیدارعلی پاسی که از شب گذشته بود به منزل وی برای دیدار او آمد، بیدارعلی در منزل نبود، زن از میهمان پذیرائی کرد و تا موقع خواب، بیدارعلی نیامد و بنا شد آن میهمان در آن شب در منزل بماند؛ پسر بیدارعلی که او نیز بیدارعلی و طفل بود در رختخواب خود در گوشهٔ اطاق خوابیده بود، میهمان در همان اطاق در فراش خود خوابید و زن در اطاق دیگر خوابید و اتفاقاً در را از روی میهمان قفل کرد.

میهمان در نیمهٔ شب از خواب برخاست و خود را به شدت محصور در بول دید، از جای خود حرکت کرد که بیاید بیرون و ادرار کند دید در بسته است! هرچه در را از پشت کوفت خبری نشد و هرچه داد و فریاد کرد خبری نشد! و از طرفی خود را به شدت محصور می‌دید، بیچاره شد و با خود گفت: این پسر را در جای خود می‌خوابانم و خود در جای او می‌خوابم و ادرار می‌کنم تا صبح که شود بگویند این ادرار طفل بوده است. آمد و طفل را برداشت و در جای خودش گذاشت و به مجرد آنکه طفل را گذاشت طفل تغوُّط کرد و رختخواب را به کلی آلوده نمود.

میهمان در رختخواب طفل خوابید و شب را تا به صبح نیارامید از خجالت آنکه فردا که شود و رختخواب مرا آلوده ببینند چه خواهند گفت؟! و چه آبروئی برای من باقی خواهد ماند؟! و من با چه زبانی شرح این عمل خطا و خیانت‌بار خود را که منجر به خطای بزرگتر شد بازگو نمایم.

صبح که در اطاق را زن گشود که میهمان برای وضو و قضاء حاجت بیرون آید میهمان سر خود را پائین انداخته و یکسره از منزل خارج شد، بدون

هیچ خداحافظی! و پیوسته در شهر تبریز مواظب بود که به درویش بیدارعلی برخورد نکند و رویاروی او واقع نشود، لذا هر وقت در بازار از دور بیدارعلی را می‌دید به گوشه‌ای می‌خزید و یا در کوچه‌ای و دکانی مختفی می‌شد تا درویش بیدارعلی بگذرد.

اتفاقاً روزی در بازار مواجه با بیدارعلی شد و همین‌که خواست مختفی شود بیدارعلی گفت: گدا! گدا! من حرفی دارم: (گدا به اصطلاح ترک‌های آذربایجانی به افراد پست و در مقام ذلت و فرومایگی می‌گویند) در آن شب که در رختخواب تغوّط کردی چرا مثل بچه‌ها تغوّط کردی؟ میهمان شرمنده گفت: سوگند به خدا که من تغوّط نکردم و شرح داستان را مفصلاً گفت - انتهی کلام استاد علامه.^۱

اقول: شاید این حکایت بسیار آموزنده باشد و آن، اینکه هر کسی بخواهد گناه خود را به گردن دیگری بیندازد خداوند او را مبتلا به شرمندگی بیشتر می‌کند؛ چون همان‌طور که آبرو نزد انسان قیمت دارد آبروی دیگران نیز محترم و ذی‌قیمت است، و هیچ کس نباید آبروی انسان محترم دیگری را فدای آبروی خود کند، و الغاء گناه از گردن خود و القاء آن را به گردن دیگری در عالم کون و واقع و متن حقیقت عملی مذموم و غلط است، و انسان همیشه باید متوجّه باشد که نظام کون بیدار است و عمل خطای انسان را بدون واکنش و عکس‌العمل نخواهد گذاشت.^۲

تفأل به قرآن کریم آیه الله گلپایگانی

در شب بیست و پنجم شهر ربیع الثانی ۱۴۰۰ هجریه قمریه که افتخار

۱- این حکایت آموزنده در مهر تابان ص ۳۳۷ نیز آمده است.

۲- جنگ ۷، ص ۲۰۷ الی ۲۱۲.

ملاقات آیه الله گلیایگانی دست داد در ضمن مذاکرات فرمودند:

من در این نهضت اسلامی که باید حقاً به اسلام و مسلمین کمک نمود سعی دارم که حوزه علمیه محفوظ باشد و طلاب به پیشرفت‌های تحصیلی خود برسند، و اگر خدای ناکرده مختصر غفلتی شود و حوزه تعطیل گردد دیگر به هیچ وجه به زودی و به این آسانی‌ها نمی‌توان تشکیل حوزه داد! تمام این نهضت ثمره وجود افرادی از این حوزه است.

مرحوم آیه الله فقید آقای حاج شیخ عبدالکریم یزدی حائری در آن دوران فشار طاقت فرسای شاه سابق (رضاخان) برای حفظ حوزه بسیار زحمت کشید و رنج برد! و بالأخره دیده شد که روح اسلامیّت مردم این سرزمین در نتیجه مساعی جمیله افراد خریج از این حوزه و نظائر آن بوده است.

من در این انقلابات و در این نهضت جلو دار و علمدار نیستم و سعی دارم که نقائص را برطرف و خرابی‌ها را اصلاح کنم، و لذا از دیدگاه عامه و مردم مجتمع، شخصی بی طرف و برکنار شمرده می‌شوم، و لله الحمد و له الشکر که این عیب را که مردم بر ما می‌نهند بر خود می‌خریم، و خود را در دست آراء و افکار عامه که پایه متین و اصیلی ندارد قرار نمی‌دهیم.

امروز هر که در این امور زمام را در دست گیرد و سررشته داری کند از حملات شیطان و حکومت نفس اماره و خطاهای بی حد و حساب و اشتباهات بی حد و حصر مصون و محفوظ نخواهد بود! و ما چون مریض هستیم و در کنار واقع شده‌ایم خداوند به لطف و کرم خود ما را حفظ فرموده است؛ من درباره کیفیت مشی و سلوک خود در این امور روزی با قرآن مجید تفأل زدم این آیه آمد:

﴿أَمَّا السَّفِينَةُ فَكَانَتْ لِمَسْكِينٍ يَعْمَلُونَ فِي الْبَحْرِ فَأَرَدْتُ أَنْ أَعِيبَهَا وَكَانَ وَرَاءَهُمْ

مَلِكٌ يَأْخُذُ كُلَّ سَفِينَةٍ غَصْبًا^۱

از این آیه معجزه آسا فهمیدم که خداوند به ما عنایت دارد و این عیوب موجب محفوظ بودن از دستبرد شیطان است.

و در وقتی که آیه الله خمینی را در پانزده خرداد ۱۳۴۲ شمسی به زندان بردند و حوزه تعطیل شد، تا مدت‌ها دروس تعطیل بود و بسیاری از فضلاء و طلاب در نظر داشتند تا ایشان از زندان مستخلص نشوند حوزه شروع به کار نکند؛ ولی من دیدم این صلاح حوزه نیست چون ممکن است ایشان را به این زودی‌ها رها نکنند و در این صورت اگر حوزه تعطیل باشد طلاب متفرق می‌شوند و خدای ناکرده ممکن است حوزه متلاشی گردد، و این منظور و مقصود دستگاه حاکم جائر است؛ لذا تصمیم گرفتم درس را شروع کنم.

مرا تخویف کردند و گفتند: اگر درس را شروع کنی به احتمال قوی ممکن است طلاب شهریه شما را از شما قبول نکنند! من واقعاً در ترس و خوف افتادم که اگر درس را شروع کنم و طلاب حاضر نشوند و شهریه را قبول نکنند مقصود انجام نخواهد شد، لذا با قرآن برای این منظور تفأل زدم که آیا شهریه را بدهم یا نه؟ این آیه آمد:

﴿أَنْ أَلْقِ عَصَاكَ فَإِذَا هِيَ تَلْقَفُ مَا يَأْفِكُونَ﴾^۲

درس را شروع کردیم و شهریه را تقسیم نمودیم، بحول الله و قوته طلاب همگی حاضر شدند و شهریه را پذیرفتند و اعجاز قرآن مشهود و ملموس شد؛ و له الحمد في الأولى والآخرة.^۳

۱- سوره الکهف (۱۸) آیه ۷۹.

۲- سوره الأعراف (۷) قسمتی از آیه ۱۱۷.

۳- جنگ ۷، ص ۲۱۴ الی ۲۱۶.

تدریس علامه طباطبائی مدظله اسفار را در حوزه قم [و بیان تفأل عجیب به دیوان حافظ]

در روز بیست و سوم شهر ربیع الثانی ۱۴۰۰ هجریه قمریه که به محضر مبارک استادنا المکرم آقای طباطبائی - مدظله - مشرف شدم ضمن بیان استخاره و تفأل به قرآن کریم که فرمودند هر دو منصوص و در روایات وارد شده است، فرمودند: فال با دیوان حافظ به تجربه رسیده است که بسیار عجیب است و برای این موضوع دو مورد از تفأل خود بیان کردند.

اول: فرمودند وقتی من از تبریز به قم آمدم و درس اسفار را شروع کردم و طلاب زیادی قریب به صد نفر در مجلس درس حاضر می شدند، حضرت آیه الله بروجردی - رحمة الله علیه - /اولاً دستور دادند که شهریه طلابی که به درس اسفار می آمدند قطع کنند! و بر همین اساس من متحیر شدم که خدایا چه کنیم! اگر شهریه طلاب قطع شود این افراد بی بضاعت که فقط ممر معاششان شهریه است چه کنند؟! و اگر من تدریس اسفار را ترک کنم لطمه به سطح علمی و عقیدتی طلاب خواهد خورد.

بالآخره یک روز که به حال تحیر در اطاق راه می رفتم چشمم به دیوان حافظ افتاد که روی کرسی اطاق بود؛ آن را برداشتم و تفأل زدم که چه کنم، آیا تدریس اسفار را ترک کنم یا نه؟ این غزل آمد:

من نه آن رندم که ترک شاهد و ساغر کنم

محتسب داند که من این کارها کمتر کنم

من که عیب توبه کاران کرده باشم بارها

توبه از می وقت گل دیوانه باشم گر کنم

تا آخر غزل.

ثانیاً همان روز یا روز بعد آقای حاج احمد، خادم خود را در منزل ما

فرستادند و بدین‌گونه پیغام کرده بودند که: ما در زمان جوانی در اصفهان نزد مرحوم جهانگیرخان اسفار می‌خواندیم ولی مخفیانه، چند نفر بودیم و در خفیه به درس ایشان می‌رفتیم! و اما درس اسفار علنی در حوزه رسمی به هیچ‌وجه صلاح نیست و باید ترک شود!

من در جواب گفتم: به آقای بروجردی از طرف من پیغام ببرید که:

این درس‌های متعارف رسمی مانند فقه و اصول را ما هم خوانده‌ایم و از عهده تدریس و تشکیل حوزه‌های درسی آن برخورداریم آمد و از دیگران کمبودی نداریم! من که از تبریز به قم آمده‌ام فقط و فقط برای تصحیح عقائد طلاب بر اساس حق و مبارزه با عقائد باطله مادیین و غیرهم می‌باشد. در آن زمان که حضرت آیه الله با چند نفر خفیه به درس مرحوم جهانگیرخان می‌رفتند طلاب و قاطبه مردم بحمد الله مؤمن و دارای عقیده پاک بودند و نیازی به تشکیل حوزه‌های علنی اسفار نبود، ولی امروزه هر طلبه‌ای که وارد دروازه قم می‌شود با چند چمدان (جامه‌دان) پُر از شبهات و اشکالات وارد می‌شود، و امروز باید به درد طلاب رسید! و آنها را برای مبارزه با ماتریالیست‌ها و مادیین بر اساس صحیح آماده کرد و فلسفه حقه اسلامی را بدان‌ها آموخت! و ما تدریس اسفار را ترک نمی‌کنیم، ولی در عین حال من آیه الله را حاکم شرع می‌دانم، اگر حکم کنند بر ترک تدریس اسفار مسأله صورت دیگری به خود خواهد گرفت.

فرمودند: پس از این پیام، آیه الله بروجردی دیگر به هیچ‌وجه متعرض ما نشدند و ما سال‌های سال به تدریس فلسفه، اسفار و شفا و غیرها مشغول بودیم.

دوم: در ایامی که در نجف اشرف برای تحصیل مشرف بودیم و بعضی از پنجشنبه‌ها به کوفه می‌رفتیم. روزی با چند نفر از رفقا و دوستان در کوفه نشسته بودیم و دیوان حافظ را با خود داشتیم که ناگهان یکی از رفقا از راه رسید و ایستاده گفت: فالی برای من بگیرد!

ما از دیوان حافظ برای او فالی گرفتیم این بیت آمد:

اگر زاینده رود آب حیاتست ولی شیراز ما از اصفهان به
همین که این بیت را از غزل شنید مات و مبهوت و متحیر ماند به طوری که
همه دوستان در تعجب افتادند! و ناچار علت تحیر و سکوت او را پرسیدند؟ در
پاسخ گفتم: من میل دارم یک مخدره‌ای را متعه کنم و برای تفحص از این منظور
دو مخدره پیدا شده است، یکی اصفهانی و دیگری شیرازی است و من بین
انتخاب هر یک از آن دو متحیر بودم و بالأخره بنا به فال خواجه حافظ گذاردم
که چنین بیت معجزه آسا پاسخ مرا داد.^۱

آثار نقاهت در سنّ پیری

ایشان [آیه الله گلپایگانی] می فرمودند: من بسیار ضعف و کسالت دارم و غیر
از درس به جایی نمی‌روم و مقید هستم که درس تعطیل نشود، و هر وقت که به
حرم مطهر [حضرت معصومه] سلام الله علیها برای زیارت مشرف می‌شوم و مردم
دست و شانه [مرا] می‌بوسند و دست به عبا و لباس برای تبرک می‌مالند و ازدحام
می‌کنند خود را در دست آنها عیناً مانند گنجشکی می‌بینم که در دست اطفال گرفتار
شده و اطفال مشغول بازی کردن با او هستند، چگونه اطفال از بازی با گنجشک
لذت می‌برند ولی آن حیوان مسکین در دست آنها معذب و گرفتار است؟! همین
طور مردم از بوسیدن و دست مالیدن به لباس و شانه و تبرک جستن متلذذ می‌گردند
ولی من در دست آنها قرین رنج و آرزوی خلاصی و رهائی می‌کنم.

و در این وقت به یاد می‌آوریم گفتار مرحوم آیه الله آقای حاج سید محمد
تقی خونساری - رضوان الله علیه - را که می‌فرمود: در بعضی از اوقات که در
کوچه برای درس می‌روم آن قدر ضعف و کسالت هجوم دارد که اگر آشنائی از

۱- همان مصدر، ص ۲۱۰ الی ۲۱۲.

دور برسد آرزو دارم سلام نکند و مشغول احوال‌پرسی نگردد که من ناچار به جواب سلام و پاسخ گفتار او بشوم.

[اعتراض به نهضت مشروطه در محضر میرزا]

آقای حائری^۱ می‌فرمودند: روزی مرحوم آقا شیخ حسین یزدی پس از تمام شدن انقلاب مشروطیت به دست مرحوم میرزای نائینی و هم‌قطارانش و روی کار آمدن لامذهب‌ها و فکلی‌ها و معاندین اسلام، در مجلس میرزای نائینی بلند بلند به میرزا گفت: نهضت مشروطه «کار کردن خَر شد و خوردن یابو!» میرزا شنید و سر تکان داد و می‌خواست تصدیق کند، ولی می‌خواست که بفهماند که من لفظ «خر» را نشنیدم چون مرجعش به خود او بود. بعضی از شاگردان مرحوم میرزا که در مجلس حاضر بودند مثل آقای آقا سید جمال الدین گلپایگانی و آقای حاج شیخ محمد علی کاظمینی هم اصرار داشتند که به میرزا تفهیم کنند که می‌گوید: کار کردن خَر! کار کردن خَر! آقای حائری می‌فرمودند: آقای شیخ حسین یزدی مرد کج‌سلیقه‌ای بود.

داستان آقا شیخ اسماعیل جاپلقی و دور افتادن از قافله

آیه الله حائری قضیه عجیبی را از مرحوم مغفور آقای حاج شیخ اسماعیل جاپلقی که از اخیار و ابرار و از علمای معروف طهران بود نقل کردند، فرمودند: آقای جاپلقی برای خود من بدون واسطه نقل کرد که من با پدرم و جماعتی با کجاوه و دلیران و آلاغ از جاپلق عازم تشرّف به ارض اقدس علی بن موسی الرضا علیه آلاف التحية و الثناء شدیم؛ و در آن زمان از جاپلق که از قراء

۱- در این حکایت و حکایات بعد مراد حضرت آیه الله حاج آقا مرتضی حائری - رضوان الله علیه - می‌باشد.

آراک است تا طهران با الاغ و کجاوه ده روز طول می کشید و از طهران تا مشهد مقدس یک ماه می کشید.

معمولاً قافله که از طهران حرکت می کرد یکسره می رفت تا شاهرود که وسط راه است و در آنجا دو روز برای حمام و رخت شوئی و استراحت توقف می نمود؛ چون در طول پانزده روز از طهران به شاهرود مردم بسیار خسته و چرک و کثیف می شدند و برای استحمام و شستن لباس ها یک روز و برای استراحت روز دوم را قرار می دادند.

روز اول که قافله وارد شاهرود شد و بنا بود همه به استحمام و تطهیر و نظیف البسه مشغول شوند، من فقط مشغول شستن لباس های پدرم شدم و او را به حمام بردم و به طور کامل نظیف نمودم به طوری که روز سپری شد و قادر بر شستن لباس های خودم و استحمام خودم نبودم؛ و فردا که بنا بود همه بخوابند و استراحت کنند تا در اول شب قافله حرکت کند، همه خوابیدند و از آن جمله پدرم نیز استراحت نمود، من به شستن لباس های خودم مشغول شدم همه را نظیف و تغسیل نمودم و از خود استحمام نمودم، تا روز بسر آمد و ابداً استراحتی نکردم و آنقدر خسته و فرسوده بودم که حدّ نداشت!

شب مردم نماز مغرب را خوانده و سوار شدند و به راه افتادند قدری که راه رفتیم من دیدم به هیچ وجه طاقت سواری و برقراری روی مرکب را ندارم و آنقدر خواب و خستگی بر من غالب است که هم اکنون است که از روی مرکب به زمین بیفتم! با خود گفتم از الاغ پیاده می شوم و کنار جاده یک ساعت می خوابم و سپس بیدار می شوم و با سرعت خود را به قافله می رسانم؛ چون شخص پیاده معمولاً سرعتش از قافله و مال بیشتر است، پیاده شدم و در بیابان کنار همان راه خوابیدم.

یک مرتبه بیدار شدم دیدم آفتاب از آسمان بالا آمده و غرق در غرق شده ام

و تمام خستگی من در رفته است، ولی یک شب تمام، و مقداری از روز را خوابیده‌ام! خدایا چه کنم و چگونه به قافله برسیم؟! و در این بیابان مال‌رو که جای پای مال بسیار است از کدام راه بروم که به قافله برسیم؟! و بین من و قافله یک شب راه است، چگونه خود را برسانم!؟

در این حال دیدم ناگهان دو نفر مرد در نزد من آمدند و در تن یکی از آنها لباس نمدی بود که نیمه‌آستین داشت و به من گفتند: برخیز و از این راه برو و به قافله می‌رسی! و یکی از آن راه‌ها را که جای پای مال بود نشان دادند؛ من برخاستم و به راه افتادم.

تقریباً پنج دقیقه که راه رفتم رسیدم به قهوه‌خانه‌ای که در کنار استخری بزرگ واقع بود، من در آن قهوه‌خانه رفتم و یک استکان چای خوردم؛ صاحب قهوه‌خانه خواست استکان دیگر بیاورد قبول نکردم چون قیمت دو استکان مجموعاً سه شاهی می‌شد و من بیش از صد دینار که دو شاهی بود با خود همراه نداشتم، و بقیه پول‌ها نزد پدرم و در اسباب‌های من با قافله رفته بود. قهوه‌چی پرسید: چرا یک چای دیگر نمی‌خوری؟ گفتم: چون صد دینار بیشتر ندارم. گفت قبول دارم و به همان دو شاهی یک استکان دیگر چای خوردم و بعد به راه افتادم.

و تقریباً پنج دقیقه راه آمدم رسیدم به کاروان‌سرائی و دیدم قافله ما در اینجا پیاده شده‌اند و مخصوصاً پدرم هنوز به داخل کاروان‌سرا نرفته و به پشت دیوار کاروان‌سرا نشسته و تکیه داده است، و پدرم گفت: ما الآن از راه رسیده‌ایم کجا بودی تو؟ من قضیه را نقل کردم و گفتم که فقط ده دقیقه راه آمده‌ام تا رسیدم، گفت: عجبا ما از شب تا به صبح راه پیموده‌ایم، چگونه تو این مسافت دراز را در این مدت کوتاه آمده‌ای؟! این مسلماً در اثر تصرف و راهنمایی آن دو مرد که از رجال الغیب بوده‌اند می‌باشد.^۱

۱- همان مصدر، ص ۲۱۶ الی ۲۲۰.

معجزات حضرت امام رضا علیه السلام

حضرت آیه الله حائری (آقای حاج آقا مرتضی، دامت برکاته) در جلسه دیدار و ملاقات حقیر با ایشان در مشهد مقدس - در طول ایامی که فیما بین دوازدهم رمضان تا سوم شوال ۱۴۰۰ هجریه قمریه بود - مطالب بسیار مفید و ارزنده‌ای بیان فرمودند، که به چند تا از آنها به جهت اختصار در اینجا اکتفا می‌شود:

[شفا یافتن همسر حاج آقا بزرگ اراکی توسط امام رضا علیه السلام]

اول آنکه: آقای حاج شیخ آقا بزرگ اراکی که مردی پیر (قریب به نود سال دارند) و فعلاً در قید حیات و در اراک از علماء برجسته هست، (اخوی بزرگ آقای حاج آقا مجتبی اراکی که در قم ساکن بوده و از رفقای صمیمی می‌باشند، و در صدق گفتار و کلام هر دو برادر، هیچ جای شبهه و تردید نیست) برای من حکایت کردند که:

عیال آقای حاج شیخ آقا بزرگ در سن جوانی مبتلا به درد چشم شدید می‌گردد که مدت‌ها در اراک و همدان معالجه می‌کنند و هیچ مثمر ثمر واقع نشده و اطباء از بهبود آن مأیوس می‌گردند و اعلام عدم قدرت بر معالجه می‌کنند؛ چشم‌ها روزبه‌روز رو به کوری می‌رود به طوری که دختر در آستانه فقدان چشم قرار می‌گیرد.

پدر و مادرش پریشان شده و چون شنیده بودند که اگر کسی چهل روز در مشهد مقدس به عنوان زیارت و قضاء حاجت اقامت کند حضرت حاجت او را برمی‌آورند، دختر را با خود به ارض اقدس مشهد حرکت داده و به قصد اقامت یک اربعین سکنی می‌گزینند؛ و پیوسته به حال اضطرار و التجاء بوده و راه تضرع و استکانت می‌پیمایند.

اتفاقاً چشم دختر علاوه بر آنکه هیچ اثری از بهبودی در آن مشاهده

نمی‌شود، رفته رفته رو به نقصان بوده و دیگر از تشرّف به حرم مطهر هم می‌مانند و فقط در منزل روزها را می‌گذرانند، تا تقریباً چند روز به انتهای اربعین مانده بود پدر و مادر بسیار گرفته و ملول و با حال ضجرت و انفعال می‌گویند: وا أسفاه! اربعین هم بسر آمد و نتیجه‌ای عائد نگشت!

در یکی دو روز آخر که مشغول جمع‌آوری اسباب و اثاثیه بوده و آماده برای حرکت بودند، از سقف اتاق ناگهان یک چیز مختصری می‌افتد، مانند: گچ یا فضله پرنده و شبه آن، و به دل آنها چنین الهام می‌شود که این داروی چشم فرزند است؛ فوراً آن را کوبیده و با آب مخلوط می‌کنند به چشم‌ها می‌ریزند و چشم‌ها شفاء می‌یابد، کأن لم یکن شیئاً مذکوراً! و چند روز دیگر را با دختر به حرم می‌روند برای زیارت و سپس بار سفر بسته و به سمت اراک مراجعت می‌کنند.

[گرفتن مخارج سفر و سوغات زیارت امام رضا علیه السلام]

دوم آنکه: در «منتخب التواریخ» آقا میرزا هاشم که در صدق گفتار او شبهه‌ای نیست مسطور است که:

یک زن از غندی که از غند موطن او بود، دیده می‌شد که مکرر به زیارت حضرت علی بن موسی الرضا علیه السلام می‌آید و برمی‌گردد، با آنکه از مادیات چیزی در بساط نداشت! از او سؤال شد، گفت: من مخارج سفر را تماماً از حضرت می‌گیرم! در هر سفر که تشرّف حاصل می‌کنم خود آن حضرت مخارج سفر و سوغات را به من می‌دهند.

[شفایافتن حضرت آیه الله حائری توسط امام رضا علیه السلام]

سوم آنکه: من^۱ در یکی از سفرها مریض شدم به مرض سخت، و تب

۱- مراد حضرت آیه الله آقا شیخ مرتضی حائری - رضوان الله علیه - می‌باشد.

شدیدی داشتیم؛ خیلی متأثر شدم و ناراحت، خوفاً از اینکه من اینجا می‌میرم و رفقای همسفر خود را به زحمت می‌اندازم! با آن حال کسالت و تب شدید به حرم مشرف شدم و بدن خود را به دیوارهای رواق مطهر مالیدم، از حرم که بیرون آمدم در مسجد گوهرشاد، چنان تب رفته و خداحافظی کرده و بهبودی حاصل شده بود که برای هیچ کس به حسب ظاهر قابل باور نبود.

راجع به تولد مرحوم آیت الله حائری رحمه الله علیه

چهارم: از قضایای عجیب آنکه پدر من مرحوم حاج شیخ عبدالکریم حائری یزدی فرزند فرید پدر و مادر بود و آنها هیچ اولادی دیگر نیاوردند و من عمو و عمه نداشتم.

توضیح آنکه: جدّ من مرحوم محمد جعفر که از زمره اهل علم نبود، بلکه در طائفه ما غیر از پدرم هیچ کس اهل علم نبود، و با آنکه سالیان دراز با جدّه ما ازدواج کرده بود اولادی از آن دو به هم نمی‌رسید؛ جدّ ما مرحوم محمد جعفر پیوسته متعه می‌گرفت تا شاید خداوند از او فرزندی روزی کند و روزی نمی‌فرمود. مدت‌ها گذشت و از آن متعه‌ها خبری نشد تا یک روز که زمستان و هوا سرد بود و جدّ من در منزل یک متعه برای نماز رفته بود، آن متعه چنین تصوّر کرد که برای معاشقه آمده است و دختر بچّه خود را که از شوهر سابق خود داشت به هر طریق می‌خواست از منزل به بهانه‌ای خارج کند، و چون هوا سرد بود دخترک بیرون نمی‌رفت.

تا نماز جدّ ما به پایان رسید خیلی متغیّر و عصبانی شد که چرا در این هوای سرد دختر را از منزل بیرون می‌فرستی؟! همانجا حقّ متعه را داد و مدّتش را بخشید و مدّت سایر متعه[ها] را بخشید و گفت که من دیگر ابداً متعه نمی‌گیرم و پیرامون این کارها نمی‌روم؛ خداوندا تا کی من به خاطر یک فرزند، دست به غیر تو دراز

کنم که موجب آزار و اذیت دخترک یتیم در هوای سرد زمستان گردد؟! بعد از این واقعه خداوند به او از همان جدّه ما که سالیان دراز اولادش نمی شد فقط و فقط یک پسر عنایت فرمود که او را «عبدالکریم» نام نهادند.

و اقول: مناسب بود او را هبة الله یا عطاء الله نام گذاری کنند.

راجع به حالات مرحوم آقای حاج شیخ عبدالکریم حائری یزدی

رحمة الله عليه

[پنجم:] مرحوم پدرم چون دارای استعداد کافی بود و از طفولیت از عهده خواندن نامه و فهمیدن آن بر می آمد او را برای تحصیل از ده به شهر فرستادند و سپس عازم کربلا شد و درسهای خود را در آن مکان مقدّس می خواند.

مرحوم فاضل اردکانی (که معاصر با مرحوم میرزای بزرگ شیرازی حاج محمد حسن بود و در علم و فضیلت بسیاری او را بر مرحوم شیخ انصاری مقدّم می دانستند) چون استعداد وافر پدرم را دید او را به سامراء فرستاد و نامه ای به مرحوم میرزای بزرگ نوشت؛ مرحوم پدرم که بیست سال بیشتر نداشت با نامه فاضل به سامراء به خدمت میرزای بزرگ مشرف شد و خدمت آن مرحوم تتلمذ می نمود.

ولی عمده درسهایش نزد مرحوم آقا سید محمد فشارکی اصفهانی بود، و کراراً می فرمود: من هرچه دارم از مرحوم آقا سید محمد دارم! پدرم حقیقتاً نسبت به او عشق می ورزید و خدمت منزل آقا سید محمد را می نمود، و اگر خودش شخصاً تعبیر نمی نمود که من نوکر آقا سید محمد هستم من چنین تعبیری نمی نمودم.

آقا سید محمد در سنّ ۵۷ سالگی رحلت نمود. پدرم می فرمود: من استاد را در خواب دیدم و عرض کردم: نجات در چیست؟ فرمود: در دو چیز؛ اول: در تزکیه نفس، دوّم: در پرستاری و رسیدگی به اولاد من.

پدر من می فرمود: بسیاری می گویند که: مرد آن است که از قول و گفتار

خود نگذرد، ولی من می گویم که مرد آن است که از گفتار و قول خود بگذرد.

[در حالات مرحوم اردکانی رحمه الله عليه]

[ششم:] مرحوم اردکانی مردی شوخ و مزاح بود و در قهوه‌خانه می‌رفت؛ و یک شاهی سهم امام قبول نکرد، و فتوا نداد و با آنکه میرزای بزرگ پیشنهاد نمود که تمام خطه کربلا را بدو واگذار کند ابداً قبول نکرد. به مرض استسقاء دچار شد و با آن مرض رحلت کرد؛ باد استسقاء و ورم آن، بیضتین او را گرفته و متورم نموده بود، سؤال می‌کردند: این چیست که بر بیضتین عارض شده است؟ در جواب می‌گفت:

این باد کله آفایان است که بر بیضتین من ریخته است.

برای فتوا و مرجعیت و تعیین این موضوعات به او مراجعه می‌نمودند، می‌فرمود:

شستن اسافل اعضاء (و اسم آن را می‌برد) آن قدر مهم نیست که این دقت‌ها و اعلم‌ها را لازم داشته باشد، ولی چون میرزا محمد حسن شیرازی مردی است که در دین استوار و محتاط است به او مراجعه کنید.

راجع به کیفیت بحث در سامراء

مرحوم میرزای شیرازی از نجف اشرف تنها به سامراء هجرت نموده و قصد توطن نمود و سپس شاگردان و خواص او یک‌یک مشرف شدند و حوزه علمیه تشکیل شد.

مرحوم میرزا در بدو ورود به سامراء مجالس درسش شش تا هفت ساعت طول می‌کشید و غالباً هفت ساعت بود! صبح که در مسند درسش می‌نشست یکسره تا ظهر درس می‌گفت و همین باعث التیام حوزه و تشیید آن شد.

در هر مسأله‌ای که وارد می‌شدند تمام اطراف و جوانب آن را رسیدگی می‌نمودند، و به مقتضای الکلام یجر الکلام به هر جا که کلام کشیده می‌شد دنبال می‌کردند و به عمق بحث می‌رساندند، و بدین مناسبت شاگردان ورزیده و زبردست و متفکر و متعمق و محقق تربیت نمود؛ با آنکه از نقطه نظر کمیت زیاد مهم نبود و تمام طلاب سامراء در زمان میرزا به سیصد نفر بالغ می‌شد ولی از لحاظ کیفیت بسیار مهم بود! به طوری که از شاگردان مخصوص خود مرحوم میرزا هشت نفر در زمان آن مرحوم از هر جهت لیاقت و قابلیت مرجعیت عامه شیعیان را پیدا کردند؛ ولی رفته رفته میرزا زمان درس را تقلیل داد و روزی بیش از یکی دو ساعت بحث نمی‌فرمود و بحث‌ها را به شاگردان خود سپرد که عمده آنها مرحوم آقا سید محمد فشارکی اصفهانی است.

مرحوم میرزا غالباً از شاگردان خود سؤال می‌نمود، بالأخص از مرحوم میرزای کوچک آقا میرزا محمد تقی شیرازی - اعلی الله مقامهما - بسیار سؤال می‌کرد، و پس از ختم بحث و پایان مسأله باز می‌پرسید: آقا میرزا محمد تقی باز ادامه دهیم بحث را یا همین جا کافی است و خاتمه دهیم؟ و مرحوم آقا میرزا محمد تقی هر چه می‌گفت همان را مرحوم میرزا عمل می‌نمود؛ و گاه می‌شد که پس از بحث تام در مسأله و خاتمه آن، که به هیچ وجه جای خالی در بحث نمانده بود، چون آقا میرزا محمد تقی می‌گفت: «باز ادامه دهید» مرحوم میرزا باز مسأله را ختم نمی‌نموده و وارد در مسأله جدید نمی‌شدند، بلکه همان بحث را تا مدتی تعقیب می‌نمودند.

مرحوم آقا میرزا محمد تقی شیرازی بعد از میرزای بزرگ مرجع عامه شیعیان شد و تمام فضلاء و علماء و هم قطاران مرجعیت ایشان را تصویب نمودند؛ رحمة الله علیهما.^۱

۱- همان مصدر، ص ۲۵۶ الی ۲۶۱.

[فوت دختر آقای حداد (ره)]

حضرت آقای حاج سید هاشم حداد - روحی فداه - می فرمودند: دختری داشتم دو ساله، فوت کرد و در شب ما او را در کنار اطاق گذاشته بودیم تا فردا او را دفن کنیم، و البته به صورت یک طفل کوچک به او نظر می نمودیم. ناگاه در همان شب من دیدم این طفل بزرگ شد و همه اطاق را فراگرفت و همه خانه را و همه شهر را و همه عالم را! گفتم: عجب! این روح بزرگ این طفل خردسال است که ما به دیده تحقیر به او می نگریستیم.

راجع به تقلید از مرحوم حاج میرزا علی آقای قاضی، رضوان الله علیه

آقای سید هاشم هندی (رضوی) نقل کرد که:

یکی از سادات محترم هند به نام سید علی نقی هندی از هند برای تحصیل علوم دینیّه به نجف اشرف می آید و در آن وقت مقارن می شود با فوت مرحوم آقا سید محمد کاظم یزدی و سپس آقای میرزا محمد تقی شیرازی؛ و می بیند که رساله های بسیاری طبع شده است و از طرف افراد بسیاری و طلاب، آن رساله ها را در هنگام خروج مردم از صحن مطهر کربلا به مردم مجانی می داده اند و در اعطاء آنها تنافس می نمودند.

این منظره برای آقا سید علی نقی دچار اشکال و شبهه می گردد و امر تقلید بر او سخت می شود و نمی داند که از چه شخصی تقلید کند؟ بالأخره با خود قرار می گذارد به حضرت امام عصر عجل الله تعالی فرجه متوسّل گردد و برای حلّ این معضله از ایشان راهنمایی بخواهد که شخصی را برای تقلید او معرفی کنند. و برای این مهمّ با خود قرار می گذارد که یک اربعین در مسجد سهله اقامت کند و به عبادت مشغول باشد تا کشف مطلب شود؛ هنوز چهل روز به پایان نرسیده بود که ناگاه دید یک نور بسیار قوی در مقام حضرت حجّة ارواحنا

فداه ظاهر شد که آن نور، نور امام زمان بود و آن نور اشاره کرد به سیدی که تنها در مقام نشسته بود و گفت: از این سید تقلید کن!

سید علی نقی نگاه کرد و دید این سید آقای حاج میرزا علی آقای قاضی هستند و آن نور ناپدید شد؛ ولی می گوید: من با خود گفتم این معرفی این سید به من بود و این تنها کافی نیست، باید خود این سید هم نزد من بیاید و بگوید: «حضرت امام زمان امر تقلید تو را به من ارجاع نمودند.»

و لذا از مسجد سهله بیرون آمدم و به مسجد کوفه در آمدم و در آنجا معتکف شدم تا زمانی که این امر تحقق یابد و حضرت ولی عصر به آن سید بگویند: برو به نزد سید علی نقی و او را از این امر مطلع گردان!

یک روز که در مسجد کوفه نشسته بودم مرحوم قاضی به نزد من آمد و فرمود: در احکام دین هرچه می خواهی از من بپرس و بدان عمل کن! ولی این قضیه را نزد احدی فاش مساز!

سید علی نقی می گفت: از آن به بعد من از آن سید تقلید می کردم و هر مسأله ای پیش می آمد از او می پرسیدم تا زمانی که مرحوم قاضی فوت کرد؛ از آن به بعد نسبت به هر مسأله ای که پیش می آید و من حکمش را نمی دانم در خواب مرحوم قاضی به سراغ من می آید و حکم آن را به من می فرماید.^۱

[مکاشفه ای از مرحوم علامه در تولد فرزندشان آقای حاج سید علی]

یک فرزند این حقیر که آقا سید علی نام دارد در لیلۀ دوازدهم شهر رمضان المبارک، یک ساعت از نیمه شب گذشته، در سنۀ یک هزار و سیصد و هشتاد و پنج هجریۀ قمریۀ، در طهران، احمدیۀ، متولد شد؛ و در آن هنگام این حقیر در اطاق بیرونی که محل کتابها بود به علت خستگی مفرط که در اثر

۱- همان مصدر، ص ۵۷۴ و ۵۷۵.

مقدمات وضع حمل و آوردن قابله و غیره پیدا کرده بودم، در حال چُرت و خواب بودم که دیدم مرحوم رضوان مقام آیه الله آقای حاج شیخ محمد جواد انصاری - رضوان الله علیه - به من آئینه‌ای عطا کردند و آن را در مقابل صورت من قرار دادند؛ این لحظه همان لحظه‌ای بود که طفل متولد شد و صدای گریه و استهلال او مرا از حالت بینگی و خواب خارج کرد؛ این حقیر بعد از اذان و اقامه در گوش‌های طفل، این خواب را برای مادرش بیان کردم و نماز صبح را نیز در همان اطاق نزد طفل بجای آوردم.

کرامت حضرت امام رضا علیه السلام در استجابت دعای دختر مرحوم

حیدری

حضرت آیه الله آقای حاج سید علی لواسانی - دامت برکاته - فرزند مرحوم آیه الله حاج سید ابوالقاسم در روز یکشنبه ۱۴ شهر صفر الخیر ۱۴۰۴، در منزل حقیر در مشهد مقدس رضوی علیه السلام از کرامت حضرت رضا علیه السلام حکایتی نقل کردند که جالب است؛ این حکایت متعلق به دختر مرحوم آقا سید علی نقی حیدری صاحب کتاب «استنباط الاصول» فرزند مرحوم آقا سید مهدی حیدری صاحب کتاب «جنگ انگلیس و عراق» فرزند مرحوم آقا سید احمد حیدری، بانی حسینیه حیدری‌ها در کاظمین علیهما السلام است. و حکایت از این قرار است:

تقریباً در حدود ده سال قبل از این، دختر مرحوم آقا سید علی نقی حیدری که مدتی شوهر کرده بود و از او اولادی به هم نرسیده بود، با جمعی از ارحام خود ولی بدون شوهر از کاظمین برای زیارت قبر مطهر حضرت علی بن موسی الرضا علیه السلام به مشهد مقدس آمدند و روزی برای دیدار با اهل بیت ما که با هم سابقه آشنائی داشتند در منزل ما آمدند، اهل بیت ما به آنها خیر مقدم گفت،

ولی بسیار ایشان را مهموم و مغموم دید؛ از علت پرسید، گفتند: این دختر سالیان درازی است که ازدواج کرده ولیکن اولادی نیاورده و اینک شوهر او در صدد تجدید فراش است و از وقتی این خبر به این دختر رسیده است زندگانی برای او تلخ شده، نه روز دارد و نه شب، پژمرده و پلاسیده شده و پیوسته در تشویش و نگرانی بسر می‌برد.

اهل بیت ما به آنها می‌گوید: هرکس به زیارت امام رضا علیه السلام بیاید و سه حاجت بخواهد، آن حوائج و یا یکی از آنها (تردید از ناقل است) برآورده خواهد شد. الآن وضو بگیر و به حرم مطهر مشرف شو و از آن حضرت طلب اولاد کن! دختر برمی‌خیزد و وضو می‌گیرد و به حرم مطهر مشرف می‌شود و دعا می‌کند و این خانواده پس از زیارت مشهد به کاظمین مراجعت می‌کنند.

آقای حاج سید علی لواسانی فرمودند: ما عادت‌مان این بود که در هر سال یک بار به اعتاب عالیات مشرف می‌شدیم، و فصل زمستان را در آنجا می‌ماندیم؛ چون به کاظمین مشرف شدیم و در منزل مرحوم حیدری رفتیم دیدیم صدای گریه طفل نوزاد بلند است و اهل منزل آن‌قدر خوشحالند که در پوست نمی‌گنجند! و گفتند: همین که ما از مشهد مراجعت کردیم و شوهر این دختر با او مضاجعت کرد، به مجرد آمیزش حمل برداشت! و اینک که نه ماه می‌گذرد بچه تولد یافته است و بهترین موهبت و عطای حضرت رضا علیه السلام به ما رسیده است.

حکایتی از مرحوم حاج شیخ هاشم قزوینی راجع به اشتباه واضح

آقای آیه الله میرزا محمد رضای مهدوی دامغانی - دامت برکاته - حکایتی از مرحوم حاج شیخ هاشم قزوینی نقل کردند که بسیار جالب است.
می‌فرمودند: مرحوم حاج شیخ هاشم مردی مراقب و صاحب فتوا و دور از

هوی و میل ریاست بود؛ با آنکه از زمرهٔ نخبگان اصحاب مرحوم آقازاده کفائی (آقازادهٔ بزرگ مرحوم آخوند خراسانی) بود و در ردیف مرحوم حاج شیخ مجتبی قزوینی و مرحوم پدر ما (حاج شیخ محمد کاظم دامغانی) و آقا میرزا مهدی اصفهانی و نظائرهم بود ولیکن به هیچ وجه حاضر برای ریاست نشد و مقلد نداشت و نماز جماعت هم نمی‌خواند! و با آنکه از اساتید و مدرسین معروف مشهد بود بلکه از ممتازترین مدرسین از جهت بیان و تقریر بود و معذلک فتوا نداد! ولیکن شاید دوره‌هایی قریب به ده تا پانزده دوره از کتاب مکاسب شیخ را تدریس کرده بود.

نقل می‌کرد که: شبی که قدری گرفتاری فکری هم داشتم، در موقع مطالعهٔ کتاب «مکاسب» به لغتی برخورد کردم و نفهمیدم معنایش چیست؟ و آن لفظ «لکن» بود هرچه فکر کردم نفهمیدم تا به حدی که گمان کردم من کتاب فارسی می‌خوانم و این لفظ «لکن» است و باز هم دیدم معنای مناسبی ندارد؛ بالأخره کتاب را به هم گذارده و خوابیدم و صبح که بیدار شدم باز مطالعه کردم و دیدم کتاب، کتاب عربی است ولیکن این لفظ فارسی «لکن» در اینجا چه می‌کند؟! عیال خود را صدا زدم و گفتم: این کلمه را بخوان! گفت: من غیر از قرآن

کتاب عربی بلد نیستم بخوانم، من فقط کتاب فارسی می‌توانم بخوانم! گفتم: همان‌طور که الفاظ فارسی را می‌خوانی این را بخوان! آمد و شروع کرد به طریقی هجّی کردن که در مکتب یاد گرفته بود، گفت: «لام زَبْرُ لَ، کاف به صدای زیر، نون جزمی: لَکُنْ»

من در دنیائی از حیرت و اَسَف فرو رفتم که این چه خطائی بود که یک زن بدون سواد تصحیح اشتباه من می‌کند! و فهمیدم که: إلهی بیدک لا بید غیرک زیادتی و نقصی و نفعی و ضرری!

[لولا کتابُ الألفین و زیارة الحسین علیه السّلام لأهلکتنی الفتاوی]

در «لئالی الأخبار» صفحه ۶۵۲، در شرح احوال علامه حلی آورده است که بعد از فوتش او را در خواب دیدند، و خواب بیننده گویا خود را به صورت فخرالمحققین فرزند علامه می‌دید، به علامه می‌گوید: در آن نشئه چه شد؟ علامه می‌گوید: لولا کتابُ الألفین و زیارة الحسین علیه السّلام لأهلکتنی الفتاوی^۱.

سید ضیاء الدین درّی و خواب عجیب

آقا سید ضیاء الدین درّی یکی از وعّاظ و اهل منبر درجه اول طهران و استاد علوم معقول بوده‌اند و اینک متجاوز از سی سال است که فوت کرده‌اند. حقیر در پای منبر ایشان کراراً بوده‌ام، مسلک حکمی و عرفانی در منبر داشت و بیانش جالب و منبرش محققانه بود.

در شب سوّم ربیع الثانی یک هزار و چهارصد و دوازده هجریّه قمریه، أخ الزوجه حقیر (حجّة الاسلام آقای حاج سید حسن معین شیرازی) در بنده منزل در مشهد مقدّس بودند، و از ایشان خواب جالبی را نقل نمودند که ذکرش مقرون به لطف است:

معمولاً در طهران، هر واعظی را که برای یک دهه برای منبر در مجلسی دعوت می‌کردند، در شب آخر نیز وی را برای همان دهه از سال آخر دعوت می‌نمودند. در سال آخری که مرحوم سید ضیاء الدین درّی در قید حیات بود، یک شب از دهه محرّم (شب هشتم یا نهم) از ایشان قبل از منبر جوانی سؤال

۱- جنگ ۱۳، ص ۳۶.

۲- لئالی الأخبار، ج ۵، ص ۳۹۴.

می‌کند که: مراد از این شعر چیست؟

مرید پیر مغانم ز من مرنج ای شیخ چرا که وعده تو کردی و او بجا آورد^۱
مرحوم درّی می‌گوید: جواب این سؤال را در بالای منبر می‌دهم تا برای
همه قابل استفاده باشد. ایشان مفصلاً در فراز منبر از قضیّه نهی آدم ابوالبشر از
خوردن گندم، و داستان نان جو خوردن امیرالمؤمنین علیه السّلام را در تمام عمر
بیان می‌کند، حتّی اینکه آن حضرت در تمام مدّت عمر ابداً نان گندم نخورد و از
نان جوین سیر نشد!

مراد از شیخ در این بیت، حضرت آدم علی نبینا و آله و علیه السّلام است
که وعده نخوردن از شجره گندم را در بهشت داد ولی به آن وفا نکرد و از امر
خداوند سرپیچی کرد و گندم را تناول نمود، و مراد از پیر مغان حضرت
امیرالمؤمنین علیه السّلام است که در تمام مدّت عمر نان گندم نخورد و وعده
عدم تناول از شجره گندم را او ادا کرده و به اتمام رسانید.

این مجموع تفسیر این بیت بود که او بر سر منبر شرح داده و منبرش را
خاتمه داد.

قبل از پایان سال، مرحوم درّی فوت می‌کند؛ و لهذا در آن مجلس مدعوّی
که باید در دهه محرم حضور داشته باشد، نمی‌تواند شرکت کند. درست در سال
بعد در دهه محرم در همان شبی که این جوان سؤال را از مرحوم درّی می‌کند،
وی را در خواب می‌بیند که مرحوم درّی به نزد او آمد و گفت: ای جوان! تو در
سال قبل در چنین شبی از من معنی این بیت را پرسیدی و من آن‌طور پاسخ
گفتم، اما چون بدین عالم آمده‌ام معنی آن، طور دیگری برای من منکشف شده
است:

۱- دیوان حافظ شیرازی، از طبع پژمان، ص ۷۳، غزل ۱۶۰؛ و از طبع محمد قزوینی و دکتر
قاسم غنی، ص ۹۹ غزل ۱۴۵.

مراد از «شیخ» حضرت ابراهیم علیه السّلام است و مراد از «پیر مغان» حضرت سیدالشّهداء علیه السّلام و مراد از «وعده» ذبح فرزند [است] که حضرت ابراهیم بدان امرِ خداوند وعده وفا داد، اما حقیقت وفا را حضرت ابا عبدالله الحسین علیه السّلام در کربلا به ذبح فرزندش حضرت علیّ اکبر علیه السّلام انجام داد.

فردای آن شب، این جوان در آن مجلس معمولی همه ساله مرحوم درّی می‌آید و این خواب خود را بیان می‌کند و معلوم است که با بیان این خواب چه انقلابی در مجلس روی داده است.

اقول: روایت گندم نخوردن در تمام عمر، اختصاص به رسول الله دارد که چون از امیرالمؤمنین علیه السّلام می‌پرسند که عائشه روایت می‌کند که رسول خدا در تمام عمر یک شکم سیر نان گندم نخورد، حضرت می‌فرماید: عائشه دروغ می‌گوید، رسول خدا در تمام مدت عمر نان گندم نخورد و از نان جو یک شکم سیر نخورد! - انتهى.

البته شکّی نیست که امیرالمؤمنین علیه السّلام هم تأسی به رسول خدا صلی الله علیه و آله و سلّم دارد و نان گندم نخورده است، کما هو المستفاد من الأخبار؛ و اما این، غیر از مضمون روایت سابق است.^۱

[داستانی در باب تملّق]

و در صفحه ۳۰۲ [از کتاب «شرح نامه حضرت امیرالمؤمنین علیه السّلام به مالک اشتر»] آیه الله منتظری آورده‌اند: مرحوم حاج میرزا علی آقای شیرازی - خداوند رحمتش کند - از علمای اصفهان بود، می‌گفت که:
یک آقای پای منبری نشسته بود و یک روضه‌خوان هم بالای منبر داشت

۱- جنگ ۱۳، ص ۸۳ الی ۸۵.

تعریف از این آقا می‌کرد که این آقا چه کرده است! بعد، این آقا از پای منبر گفت: فرزند، می‌دانم دروغ می‌گویی، تملق می‌گویی، اما بگو که خوشم می‌آید!

[انتقاد مرحوم آقا سید جمال الدین گلپایگانی از رویه مرحوم آقا سید

محمد کاظم یزدی]

جناب محترم آیه الله آقای حاج شیخ لطف الله صافی گلپایگانی - دامّ عزّه - در شب اول ربیع المولود ۱۴۰۴ در مشهد مقدّس نقل کردند از مرحوم آیه الله آقا سید جمال الدین گلپایگانی - رضوان الله علیه - که از رویه مرحوم آیه الله آقا سید محمد کاظم یزدی به شدّت انتقاد می‌کرد، راجع به «صحیفه کاظمیه»^۲ و کلمات قصاری که از مطالب خود نوشته و طبع نموده‌اند؛ و می‌فرموده است: این یک نوع جسارت و جرأت در مقابل امامان است! و در موقع بیان این مطلب خودش نیز دچار احساسات شده و حالش تغییر می‌کرد! و می‌فرمود: شما صحیفه سجّادیه سادسه و سابعه بنویس و یا دعاهاى حضرت امام کاظم علیه السلام را جمع کن و صحیفه‌ای ترتیب بده! این کارها یعنی چه؟!

[مکاشفه آقا سید جمال الدین گلپایگانی از فوت آقا شیخ محمد حسین

اصفهانى کمپانى]

و نیز آیه الله صافی نقل کردند از مرحوم آیه الله آقا سید جمال الدین گلپایگانی - رحمة الله علیه - که بعد از فوت مرحوم آیه الله آقا ضیاء الدین عراقی که ریاست و تدریس نجف منحصراً با آیه الله شیخ محمد حسین اصفهانى شد، و

۱- همان مصدر، ص ۱۰۳.

۲- صحیفه کاظمیه مجموعه دعاهاى انشاء شده مرحوم آقا سید محمد کاظم یزدی است که به عنوان صحیفه کاظمیه طبع کرده بودند.

هیچ کس احتمال فوت آن مرحوم را نمی‌داد (تقریباً پس از دو ماه از رحلت عراقی) در وقتی که مرحوم گلپایگانی در قنوت نماز وتر بودند در حال بیداری، به تمام معنی مشاهده می‌کنند که: مرحوم آقا ضیاء الدین سوار بر استری است و همین‌طور می‌رود تا در منزل مرحوم حاج شیخ محمد حسین داخل شد!

مرحوم گلپایگانی پس از نماز می‌گوید: مرحوم اصفهانی فوت کرده است! همین‌که قبل از طلوع آفتاب بر سر مناره امیرالمؤمنین می‌خواهند ندا کنند و صلاة بکشند، می‌گوید: گوش کنید که اینک خبر فوت مرحوم اصفهانی را می‌دهند! اتفاقاً چون گوش فرا می‌دهند می‌شنوند که رحلت ایشان را اعلام و برای تشییع جنازه مردم را دعوت می‌کند.

[شدت اهتمام مرحوم آیه الله آخوند خراسانی به امور طلاب]

و جناب محترم آیه الله آقای حاج سید مهدی روحانی (فرزند مرحوم آقای حاج سید ابوالحسن) از مرحوم آیه الله آخوند ملاً محمد کاظم خراسانی نقل کردند که:

یک شب یک نفر از طلاب به نزد ایشان آمد و گفت: عیالم درد زایمان دارد و من قابله را نمی‌شناسم؛ مرحوم آخوند منزل قابله را بلد بودند ولیکن در منزل ایشان در آن وقت هیچ مردی نبود که با آن طلبه به منزل قابله رود حتی خادم هم نبود. مرحوم آخوند در همان حالی که بود، با شب‌کلاه فانوس را بر می‌دارد و با معیت آن طلبه به منزل قابله می‌آید و طلبه را راهنمایی می‌کند؛ و هرچه آن طلبه می‌گوید: آقا شأن شما نیست با فانوس بیائید، آخوند اعتنا نمی‌کند و می‌گوید: هیچ مانعی ندارد!

جناب آیه الله آقای حاج سید موسی شبیری زنجانی - دام ظلّه - نقل کردند که: آن طلبه مرحوم آقا شیخ علی اکبر نوغانی بوده است، و چون با پسر مرحوم

آخوند دوست و رفیق بوده است به منزل آخوند می‌رود تا با مساعدت و معیت او دنبال قابله بروند؛ آخوند که در را باز می‌کند به او می‌گوید: پسرم فلانی خواب است. من خودم با تو می‌آیم. الخ.^۱

دو حکایت از مرحوم علامه امینی

جناب محترم آقای حاج سید محمد مهدی خلخالی - که در عصر روز جمعه، ۱۶ رجب، در مشهد مقدس به دیدن ما در منزل آمدند - دو حکایت از مرحوم حاج شیخ عبدالحسین امینی، صاحب «الغدیر» از خود آن مرحوم بلافاصله نقل کردند که هر دوی آنها جالب است.

اول آنکه: آن مرحوم می‌فرموده است: من برای مطالعه بعضی از کتاب‌های خطی و غیر خطی، لازم می‌شد که به حسینیه شوشتری‌ها در نجف کوچه «سلام» مراجعه کنم، چون آنجا دارای کتابخانه بالنسبه معتبری بود؛ و چه بسا مطالعات من تمام نمی‌شد و آن سید کتابدار می‌خواست حسینیه را ببندد و به منزل برود، من از او می‌خواستم در حسینیه را از روی من ببندد و خود برود، و من مشغول مطالعه شوم؛ با اینکه اینکار برای او ناگوار بود ولی معذرت مرا می‌گذاشت و می‌رفت و من شب‌ها تا به صبح به مطالعه می‌پرداختم.

دوم آنکه: کتابی مورد نیاز مطالعه من بود که در نجف یافت نمی‌شد، فقط یک نفر داشت؛ من از او تقاضا کردم کتابش را بدهد و من مطالعه کنم. گفت: کتاب را از منزل بیرون نمی‌دهم؛ گفتم: من می‌آیم در منزل و مطالعه می‌کنم؛ راضی شد.

من به منزل او می‌رفتم و مطالعه می‌کردم، و هر وقت که مطالعه تمام

۱- جنگ ۱۷، ص ۱۰.

می شد به منزل می آمدم؛ و چه بسا می رفتم و خود او در منزل نبود، زوجه اش در را باز می کرد و من به بیرونی می رفتم و مطالعه می کردم.

یک روز که برای مطالعه رفتم و در زدم زن پشت در آمد و گفت: آقا در منزل نیستند؛ گفتم: من می خواهم کتاب را مطالعه کنم؛ گفت: نمی شود! بالأخره پس از گفت و شنود معلوم شد که دیگر به من اجازه مطالعه کتاب را نمی دهند.

من از آنجا برگشتم و خیلی متأثر شدم و بدون آنکه به منزل بروم یکسره به کربلا آمدم و به حرم مطهر مشرف شدم و عرض کردم: مولانا! ما این مطالب را برای شما و احقاق حق شما می نویسیم و من به این کتاب احتیاج دارم و از شما این کتاب را می خواهم.

از حرم که بیرون آمدم در راه برخورد کردم به آقائی که غالباً مرا به منزلش می برد و آشنائی داشتم، و پس از صرف نهار رفت و چندین جلد کتاب آورد و گفت: این کتابها از مرحوم والد مانده است و مورد نیاز و مطالعه ما نیست، همه اینها برای شما باشد. من دست بردم و اولین کتابی را که برداشتم، دیدم: همان کتاب مورد نیاز ماست که از حضرت تقاضا کرده بودم!

[رؤیایی از مرحوم علامه راجع به حاج شیخ محمد حسین اصفهانی

مسجد شاهی]

این حقیر در روزی که از آقا حاج شیخ محمد حسین اصفهانی مسجد شاهی (صاحب تفسیر، فرزند آقا شیخ محمد باقر، فرزند آقا شیخ محمد تقی) بحث بود، شب در عالم رؤیا نام آن مرحوم را به: «سید هدایت الله مسترحمی، فرزند محمد باقر بن محمد تقی» دیدم!

و با ملاحظه، مقامات و درجات او (که هم از تفسیر پیداست و هم از حالات او که برادرزاده اش آقا حاج آقا نورالله نوشته و به ضمیمه تفسیر طبع شده

است) هویدا است. و نام ایشان را در رؤیا اولاً با عنوان «سید» و ثانیاً به اسم «هدایت الله» و ثالثاً با لقب «مسترحمی» [دیدن دارای] اسراری است.

قصه‌ای از آقای آیه الله حاج شیخ عبدالکریم حائری در اهتمام به امور طلاب

حضرت آقای عمه‌زاده گرامی آقای حاج سید حسن سیدی گفتند:
ما شبی برای دیدار آیه الله حاج شیخ عبدالکریم حائری یزدی به منزلشان رفتیم؛ دیدیم در بیرونی نیستند، و عبائی هم در کنار افتاده بود، پرسیدیم: کجا هستند؛ گفتند: نمی‌دانیم ولی حالا می‌آیند. قدری نگذشت که ایشان از در کوچه وارد منزل شدند بدون عبا! و معلوم شد از منزل رفته‌اند به گذرخان، و در آنجا یک دارو فروشی بود که سیدی صاحب آن داروخانه بود و مرحوم حائری گفته بودند که طلاب دواجات خود را از او تهیه کنند، و ایشان بعضی از اوقات می‌رفتند و حساب او را می‌دادند؛ ایشان به آن داروخانه رفته‌اند و برگشته‌اند.
مرحوم حاج میرزا مهدی بروجردی که متصدی امور طلاب و مدیر عامل بیرونی و مراجعات ایشان بود گفت: آخر حضرت آیه الله، این طور که نمی‌شود! و معلوم بود ناراحت شده بود.

مرحوم حائری با کمال نرمی و آرامش لبخندی زده و گفتند: آقا میرزا مهدی ما به دکان سید در گذرخان رفتیم و آنجا هم نشستیم و یک استکان چای هم خوردیم و حالا آمده‌ایم و اینجا هستیم، شما هر جلوگیری می‌خواهی به عمل آور.

[حکایتی از مرحوم میر لوحی صاحب کتاب «کفایة المهتدین»]

آقای حاج سید موسی شبیری زنجانی گفتند:
مرحوم آقا سید محمد باقر درچه‌ای و همچنین آقا سید جلال‌الدین طاهری

(که فعلاً از رؤساء اصفهان هستند) هر دو در نسب خود به میر لوحی معروف معاصر مجلسی می‌رسند.

میر لوحی به جهت مخالفت با مجلسی و مقابله و انتقادی که بر او داشت دستور داد مقبره جدّ مادری او را (أبو نُعیم اصفهانی) که در تخت فولاد بود خراب کردند. او کتابی دارد به نام «کفایة المهتدین» که در کتابخانه مجلس موجود است. گویند روزی به منزل سید محمد باقر صاحب «روضات» رفته‌اند و دیده‌اند که او اوراقی را روی طناب منزل پهن کرده است که خشک شود. پرسیدند این چیست؟! او گفته است: این کتاب کفایة المهتدین است که او را شسته‌ام و حالا روی ریسمان پهن کرده‌ام که خشک شود و از کاغذ آن استفاده کنم. در کتاب «کفایة المهتدین» از مجلسی و پدر مجلسی عیب گوئی به حدّ اکمل شده است.

[این سید نفس کافری دارد]

من روزی از مرحوم حضرت آقای حاج سید هاشم حدّاد از احوال سیدی پرسیدم؛ فرمودند: نفس کافری دارد! و در سفر دیگر فرمودند: قائل به امامت حضرت ولیّ عصر عجلّ الله تعالی فرجه الشریف نیست!
حاج ابوموسی جعفر محیی، نقل کرد که:

یکی از شب‌های جمعه که از کاظمین به کربلا برای زیارت آمده بودم و در منزل حضرت آقای حدّاد بیتوته کردم، در وقت سحر آقای حدّاد مرا از خواب بیدار کردند و فرمودند: برخیز به حرم مشرف شویم! - و این بیدار کردن و تشرّف ایشان با من در وقت سحر به حرم حضرت سیدالشهداء علیه السلام بی‌سابقه بود! - من برخاستم و وضو ساختم و در معیت ایشان به حرم مطهر مشرف شدیم؛ پس از زیارت و نماز زیارت که در کناری نشسته بودند، سیدی را به من نشان دادند و گفتند: این سید را می‌شناسی؟! عرض کردم: نه، نمی‌شناسم!

سر خود را پائین انداختند و سه مرتبه گفتند: لعنه الله! لعنه الله! لعنه الله!
جناب محترم آقای حاج موسی مَحییی گفتند: شبی در خواب دیدم که از
صحن مطهر حضرت سیدالشهداء علیه السلام از درِ قبله که در برابر آن محوطه‌ای
است خارج شدم، ناگهان دیدم همین آقای سید از مقابل من به جلو می‌آید و چند
نفر شرطه محافظ او بودند. من رو کردم به جمعیتی که در آنجا بودند و گفتم: برای
این آقا صلواتی بفرستید! هیچ‌کس از مردم اعتنائی نکرد و مطلب را امر عادی تلقی
کردند، من چون نگاهم به صورت سید افتاد، دیدم احوال است.^۱

[مطالب مطرح شده توسط آقای حاج سید محمد علی میلانی]

حضرت حجّة الاسلام آقا حاج سید محمد علی میلانی آیه الله زاده - دامت
برکاته - عصر روز سیزدهم شهر ربیع المولود ۱۴۱۲ در بنده منزل تشریف آورده
و یک دوره هفت جلدی کتاب نفیس و ارزشمند مرحوم والدشان را مسمی به
«قادتنا کیف نعرفهم» برای حقیر هدیه آوردند - شکر الله مساعیه الجمیلة - و در
ضمن چند حکایت بیان فرمودند:

[بی‌هوش شدن آقای حاج سید احمد کربلایی با شنیدن آیه «نارُ جهنم

أشدُّ حرّاً»]

اوّل: راجع به آیه الحقّ و سند العرفان و الفقیه النبیل الأوحدی آقا حاج
سید احمد کربلایی طهرانی - قدس الله سرّه - نقل فرمودند از نواده ایشان (که
فعالاً در قم سکونت دارند) که:

وقتی مرحوم آقای حاج سید احمد از نجف اشرف یا کربلای معلی برای

۱- همان مصدر، ص ۶۳ الی ۶۷.

زیارت یکی از اعلام و بزرگان به «حمزة»^۱ و یا به «جاسم»^۲ می‌رود، و در ضمن مذاکرات، خیلی به طور عادی و معمولی آقا حاج سید احمد می‌گوید: هوا قدری گرم است؛ آن مرد می‌گوید: ﴿نَارُ جَهَنَّمَ أَشَدُّ حَرًّا﴾!^۳

مرحوم حاج سید احمد صیحه‌ای می‌زند و به زمین می‌افتد و مدتی بی‌هوش و مدهوش می‌ماند!

[عقد اخوت حاج مشهدی هادی ابهری خانصنمی با آیه الله میلانی]

دوم: راجع به رفیق شفیق و عاشق دل‌باخته دل‌سوخته، رفیق و مصاحب حقیر مرحوم حاج مشهدی هادی خانصنمی - تغمده الله برضوانه - فرمودند: در سفر اول که ایشان به کربلا آمدند در منزل ما وارد شدند، و در تمام مدت اقامتشان آنجا بودند. پدرم با ایشان عقد اخوت بست، بدین‌گونه که به من وکالت داد که در حرم مطهر سیدالشهداء علیه السلام و از جانب ایشان با وی عقد اخوت ببندم.

[په بی‌حیا، شرم نمی‌کند با جنابت داخل مجلس امام حسین شده است]

سوم: روزی مرحوم پدرم^۴ از منزل حرکت کردند برای مجلس روضه و

۱ و ۲- «حمزه» و «جاسم» در هفت فرسنگی نجف اشرف از راه حله است، دو مکانی است قریب به هم، اول: حمزة از اولاد حضرت ابا الفضل العباس است که گنبد و مسجد و صحن و سرائی معظم دارد؛ دوم: جاسم از اولاد حضرت موسی بن جعفر علیهما السلام؛ وی ایضاً دارای گنبد و صحن وسیع و شکوهی خاص است و از اولاد بلاواسطه حضرت است.
این‌جانب موفق شده‌ام و در دو سفر برای زیارت آن دو مکان مقدس مشرف شده‌ام.
۳- سوره التوبة (۹) قسمتی آیه ۸۱.
۴- ناقل حضرت حجة الاسلام آقای حاج سید محمد علی میلانی آیه الله زاده می‌باشند.

من هم در خدمتشان بودم و مرحوم حاج مشهدی هادی نیز همراه بود؛ چون در مجلس روضه رفتیم، منبری آنجا مرحوم واعظ شهیر و معروف کربلا - که پس از آقا سید جواد کربلائی مقام اول را حائز بود - مرحوم حاج شیخ مهدی مازندرانی بود.

وی اتفاقاً در آن روز روضه قتلگاه را خواند و بسیار خوب و مهیج هم خواند، و معلوم است که روضه قتلگاه از همه روضه‌ها دلخراش‌تر و سوزناک‌تر است؛ اما بسیار جای تعجب بود که ابداً کسی گریه نکرد و برخلاف انتظار همه، مجلس سرد و بدون شور بود!

چون از مجلس بیرون آمدیم، دیدیم حاج مشهدی هادی می‌گوید:
 «په بی حیا، شرم نمی‌کند، با جنابت داخل مجلس امام حسین شده است!»
 معلوم شد یکی از حضار مجلس با حال جنابت آمده است، و جنابت او بوده است که مانع نزول رحمت شده است.^۱

[مکاشفه آقای بیاتی رحمة الله عليه درباره استادى مرحوم حدّاد بعد از

آقای قاضی]

جناب صدیق ارجمند آقای بیاتی - أطال الله عُمره - می‌گویند: در همان زمان حیات مرحوم آیه الله انصاری پس از رحلت استاد عظیم آیه الله قاضی (ره) یکی از شاگردان مرحوم قاضی به من معرفی شد، ولی او را نشناختم و سپس معلوم شد او حضرت عارف کامل حاج سید هاشم حدّاد است.

توضیح آنکه: مرحوم آیه الله انصاری (ره) به من دستوری داده بودند که باید روزها آن را در خلوت انجام دهم و من روزها آن را در خلوت انجام

۱- جنگ ۱۸، ص ۲۳۵ و ۲۳۶.

می‌دادم؛ تا روز جمعه‌ای بود که برای بجا آوردن آن محل خلوتی را پیدا ننمودم، چرا که در هر جای خلوت، احتمال تردد و آمدن افراد بود.

می‌دانستم که یک شبستان در مسجد پیغمبر متروک است، (مسجد پیغمبر یکی از مساجد همدان و در مقابل سرای قلمدانی است) به آن مسجد در آمدم و در شبستان متروک را گشودم، دیدم روی حصیرها به قدری خاک جمع شده است که در حال راه رفتن گرد و خاک برمی‌خیزد، داخل شبستان شدم و در را از پشت کولون کردم و با خیال راحت در یک زاویه بسیار تاریک مسجد که از در شبستان دور بود نشستم و مشغول انجام دادن آن دستور شدم.

آن دستور مدت‌ش یک اربعین بود و چند روزی بیشتر نمانده بود که پایان پذیرد، در حال انجام آن عمل مکاشفه‌ای رخ داد که:

خود را بر روی کره زمین احساس کردم و تمام کره، نیم‌کره جنوبی و نیم‌کره شمالی آن به تمامه را می‌دیدم، و بر آن سیطره داشتم، در محور کره از قطب شمالی ستونی از نور بود بسیار عجیب و زلال و درخشان و آرام بخش که آن عبارت بود از ولایت کلیه، و باید تمام مردم کره، خود را بدان برسانند. بسیاری از افراد روی زمین در ظلمت بسر می‌بردند و در نیم‌کره جنوبی دور از شعاع آن محور نورانی زندگی می‌کردند و آنها اکثریت اهل جهان را تشکیل داده بودند. آنها هرچه حرکت می‌کردند در ظلمات بود؛ چنان تاریکی آنها را فراگرفته بود که هیچ چیز را نمی‌شناختند. بعضی چون می‌خواستند به جلو بیایند دورتر می‌شدند. برخی از آنها چنان در تعفن غوطه‌ور بودند که انسان قدرت تماشای آنها را نداشت. عجیب اینجاست که آنها هم همگی خواستار نور بودند و می‌خواستند خود را به محور برسانند.

و اما نیم کره شمالی که نورانی بود، در آنجا افراد متفاوت بودند: بعضی با سرعت رو به بالا و قطب می‌آمدند اما در وسط راه توقف می‌کردند، بعضی آرام

و آهسته می آمدند، (روی این نیم کره اقلیت روی زمین بودند که به صورت دسته ها و گروه ها، گروه گروه دور هم مجتمع بودند) بعضی مقداری راه آمده اما پشیمان شده و متحیر بودند، بعضی مانند اسب سوار و یا با سرعت بیشتر رو به بالا می رفتند؛ خلاصه امر اینکه: تمام این افراد واقع در منطقه نور نیز هر کدام شکل و شاکله خاصی داشتند.

هر چه به بالا می رفتیم افراد کمتر می شدند تا نزدیک قطب و محور چند نفری بیشتر به چشم نمی خوردند که می خواستند وارد ستون نور شوند.

اما من خودم نفهمیدم به چه وسیله این راه را طی کردم، گویا روی هوا با سرعتی همینطور چرخ می خوردم و بالا می رفتم تا رسیدم به کنار محور، دیدم در آنجا دو نفر ایستاده اند: یکی حضرت آیه الله انصاری و دیگری را در آن وقت نشناختم و سپس مشهود شد که حضرت آقای حداد است! من همین که بدان محل رسیدم فوراً آیه الله انصاری مرا گرفت و در داخل ستون نور پرتاب کرد.

عجیب عالمی بود از عظمت و اُبْهت و سکون و اطمینان و حیات و قدرت و احاطه بر ماسوی! در آنجا ارواح چهارده معصوم بدون شکل و صورت و بدون تعیین بودند! چنان مرا لذت و بهجتی دست داد که تا حال که ده ها سال از آن می گذرد مزه آن در زیر دندان های من و در کام من باقی است.

من در آنجا غرق در تحیر و اُبْهت بودم و مستغرق در لذت ولایت که ناگهان مرحوم آقای انصاری (ره) به شانه من زدند و فرمودند: بس است تا اینجا که رفتی! برخیز برویم، ساعت قریب ظهر است!

و از مسائل لازم الذکر: من خودم در شبستان را از پشت کولون کردم و آقای انصاری از در بسته وارد شدند. و دوّم اینکه: احدی از جای من خبر نداشت و به حسب موازین ظاهری، ورود من در شبستان متروک مسجد پیغمبر آن هم با آن کیفیت محال می نمود، و غیر از اطلاع غیبی مرحوم انصاری بر محل من

محملی دیگر ندارد. و سوّم: مشاهده مرحوم آقای انصاری مکاشفه مرا بود که معلوم بود از تمام جریانات و مشاهدات من مطلع بوده‌اند.

[مکاشفه آقای بیاتی رحمة الله علیه از فوت آقای انصاری]

جناب آقای حاج بیات در تحت تربیت مرحوم انصاری بودند، تا ایشان در جمعه دوّم ذوالقعدة ۱۳۷۹ هجریه قمریه، دو ساعت بعد از ظهر، رحلت نمودند. آقای بیات می‌گویند: من به امر و دستور آیه الله انصاری گذرنامه گرفته بودم و در همان روز جمعه صبح عازم کرمانشاه (باختران) بودم برای اخذ جواز و رواید از قونسول‌خانه عراق؛ چون فقط ویزا و رواید را از باختران می‌دادند. از طرفی حرکت و مسافرت ما مقارن شد با ایام ارتحال و کسالت ایشان که مجموعاً چند روزی بیش طول نکشید؛ زیرا مرض ایشان سکتۀ مغزی بود که طرف راست بدن را فلج نموده بود.

من در آن روزها مترصد بودم حال ایشان بهبود یابد و خداحافظی کنم و برای زیارت مشرف شوم و هر روز برای عیادت می‌آمدم. اما چشمان ایشان بسته و با وجود شعور و احساس کامل، قادر بر بازکردن چشم نبودند. این گذشت تا صبح جمعه پیش از ظهر به منزلشان رفتم و دیدم سخت بی‌هوشند. در آن لحظه در اطاق ایشان یک نفر هم نبود، رفقا همگی در اطاق جلو که اطاق پذیرائی بود مشغول مشورت بودند، (در کیفیت حال و ارجاع ایشان به طبیبی دیگر در صورت امکان) در آن لحظه بدون اختیار من خودم را روی بدن ایشان انداختم و گفتم: فدایت شوم! چه کنم؟ از طرفی شما امر به مسافرت و زیارت نموده‌اید (و در این ساعت مقرر ماشین سواری کرایه نموده تا مرا به باختران ببرد) و از طرف دیگر شما بدین حال مدهوش و بی‌هوش افتاده‌اید و من تاب و توان رفتن را با این وضع فعلی شما ندارم؟ اگر ارتحالی حاصل شد من پس از شما به که رجوع کنم؟!

در آن عالم مکاشفه فرمودند: فرزندم! تو آماده سفر باش و زیارتت را به طور کامل انجام بده! من بعد از چهل روز به تو استادی را برای تربیت معرفی می‌کنم.

من در آن عالم از ایشان خداحافظی نموده و بیرون آمدم و تا وقت حرکت با سواری یکی دو ساعتی بیشتر طول نکشید که در ده پانزده فرسخی همدان، ماشین که از گردنه‌های اسدآباد بالا می‌رفت و فکر و ذکر و توجه من یکسره به ایشان بود؛ ناگهان به صورت کبوتر سپیدی از بالای منزلشان پرواز کرده و به من فرمودند: خداحافظ! من دانستم ایشان رحلت نموده‌اند.

به باختران رسیدیم، و پس از تحصیل ویزا عازم عتبات عالیات شدیم و تقریباً مدت یک ماه طبق دستور ایشان زیارت نموده و به همدان مراجعت کردیم.

درست از تاریخ ارتحال ایشان چهل روز گذشته بود که با طریقی که شرح و بسط فراوان دارد، حضرت آقای حاج سید هاشم حدّاد (ره) را که تا آن زمان زیارت نکرده بودم، و فقط در میان زمرة تلامذة مرحوم آیه الله قاضی (ره) نامی از ایشان شنیده بودم، به من معرفی شد.

من با نهایت اشتیاق و خلوص و کمال ارادت و تمکین به محضرشان شرفیاب شدم. تا چشمم به ایشان افتاد دیدم عجیباً! این همان مردی است که در جنب آقای انصاری در آن مکاشفه، پهلوی ستون نور بر فراز کره زمین، در جنب قطب شمالی ایستاده بود!

از آن به بعد تا زمان ارتحال مرحوم حدّاد که در شهر رمضان المبارک ۱۴۰۴ هجریه قمریه در کربلا - موطن ایشان - رخ داد، مدت بیست و چهار سال تمام دست ارادت به ایشان داده، و در تحت تعلیم و ارشاداتشان بوده‌ام.^۱

۱- همان مصدر، ص ۲۷۶ الی ۲۷۹.

[عنايت خاص مرحوم قاضی (ره) به آقای حدّاد]

جناب محترم آقای علامه انصاری لاهیجی - أطال الله عمره - که محضر آیه الحقّ و سند العرفان آقای حاج میرزا علی آقای قاضی - رضوان الله علیه - را در نجف اشرف ادراک نموده‌اند، در روز هفتم شهر ربیع الثانی ۱۴۱۱ هجریّه قمریّه، که در حرم مطهر حضرت ثامن الحجج سلام الله علیه زیارت و ملاقات دست داد، فرمودند:

مرحوم قاضی به سید هاشم حدّاد عنایت خاصی داشت! مرحوم حدّاد بدو در نجف اشرف در مدرسه هندی حجره داشت، در همان حجره‌ای که مرحوم آیه الله سید مهدی بحرالعلوم حجره داشته است؛ و مرحوم قاضی به آقای سید هاشم حدّاد بعضی از اوقات می‌گفت: امشب حجره را تخلیه کن، من می‌خواهم تا به صبح در آن بیتوته کنم!

در روزی رساندن خدا من حیث لا یحتسب و داستان طلبه پاکستانی

جناب محترم عمّه زاده پدر ما آقای حاج سید حسن سیدی قمی - اطال الله بقاءه - که در همین اوقات به مشهد مقدّس مشرف بودند؛ روزی در بنده منزل آمده و در ضمن، ذکری از یکی از اساتید آیه الله علامه طباطبائی به میان آمد و ایشان مرحوم سید زین العابدین خوانساری است؛ (که فرمودند: پسر عموی تحقیقی مرحوم آیه الله حاج سید احمد خوانساری مقیم طهران بوده‌اند) می‌فرمودند:

در سنوات ۱۳۵۵ یا ۱۳۵۶، هجریّه قمریّه که من برای زیارت به اعتاب عالیات مشرف بودم (و سفر قریب پنج شش ماه طول کشید) روزها در مدرسه بخارائی‌ها در نجف اشرف، سید عالم و بزرگوار و محقق^۱ بالأخص در علوم

۱- سید زین العابدین خوانساری.

ریاضیات و حساب و هیئت بحث می‌نمود و من گاهی به درس او می‌رفتم. روزی در ضمن سخن، قضیه‌ای را بیان نمود درباره رزق حضرت احدیت که شایان ذکر است؛ فرمودند:

طلبه‌ای بود در نجف اشرف از اهل پاکستان و بسیار متمول و صاحب شخصیت بود و به همین لحاظ خانه‌ای در بست اجاره نموده و بدون آنکه در حجره مدرسه زندگی کند در آن خانه به تنهایی زندگی می‌نمود؛ آن طلبه را من می‌شناختم و با ما رفت و آمد داشت و به درس ما می‌آمد.

روزی آن طلبه برای من بیان کرد که: من در این مسأله که خداوند رزق و روزی هرکس را به هر نحو که باشد می‌رساند، و به هر گونه که باشد گرچه از در بسته روزی را می‌رساند در شک و تردید افتادم، و با خود حدیث نفس می‌کردم که چطور این قضیه درست است؟ و چگونه خداوند به چنین کسانی که آجلشان نرسیده است روزی می‌رساند؟ و آیا آن کس که بالوجدان از گرسنگی می‌میرد چطور خدا به او روزی نمی‌رساند؟

بالآخره من برای جستجو و تفحص از این مسأله به تکاپو افتادم و با خود گفتم: بهترین طریقهش طریقه عملی است، من این قانون را راجع به خودم عملاً امتحان می‌کنم، و آزمایش درباره خود عملاً بهترین امتحان است.

روزی که در منزل بودم و هیچ کس غیر از من هم طبعاً در آنجا نبود - چون منزل شخصی بود - در کوچه را بستم و با خود پیمان نهادم که هیچ نخورم و نیاشامم تا یا از گرسنگی بالأخره می‌میرم که بمیرم، و یا خداوند روزی مرا به طور خارق العاده می‌رساند، و در آنگاه من لمس و مس می‌نمایم که این قاعده کلیت دارد و در هیچ موردی استثناء نمی‌پذیرد.

چند روز گذشت و من هیچ نخوردم و ننوشیدم، و ضعف و گرسنگی بر من غالب شد به طوری که از حال می‌رفتم و خود را در آخرین وهله در آستان

مرگ می دیدم، و با خود می گفتم: بگذار بمیرم! و چنان تسلیم برای مردن بودم که حدّ نداشت!

ناگهان خاطره‌ای در ذهنم خطور کرد، و آن این بود که: من اینک می میرم و چون در خانه بسته است و کسی از مردن من اطلاع ندارد، جنازه من در منزل متعفن می گردد و بوی تعفن آن مردم را ناراحت می کند، آن وقت از مردنم خبردار می شوند و برای کفن و دفن می آیند، و اگر الآن در خانه را باز گذارم و بمیرم، دزد می آید و تمام اثاثیه و اسباب منزل را می برد، پس به هر طریق که ممکن است خود را به منزل رفیقم که رو به روی منزل ماست برسانم و در آستانه آن خانه جان دهم.

به هر جان کنده بود خودم را به بیرون منزل کشیدم و در منزل رفیق را زدم، در را باز کرد، و من در اطاق اول بی هوش به روی زمین افتادم. رفیق من نگران شد و صدا و غوغا کرد و عیال خودش را طلبید و گفت: ببین این مرد در اینجا جان داد!

زوجه اش دوید و به سوی من آمد و چون نظر به من کرد گفت: نمرده است، این مرد گرسنه است و از شدت گرسنگی بدین حال در آمده است. گفت: برو ای زن! چه می گوئی؟ این مرد، مرد ثروتمند و متمکن است. گفت: هر چه می خواهد باشد، این ضعف ناشی از گرسنگی است و اینک باید فکری برای غذای او کرد که از گلویش پائین برود.

فوراً رفت در مطبخ و حریره‌ای بسیار رقیق درست کرد و آورد، و شوهرش با قاشق دهان مرا باز نگه می داشت و زن از کنار قاشق او کم کم به حلق من می ریخت، تا مدتی گذشت تا توانستند آن حریره را به تدریج به من بخوراند. چون من حریره را خوردم برخاستم و نشستم و از من جریان را پرسیدند، قدرت بر سخن نداشتیم؛ بعداً داستان را برای شوهرش به همین کیفیت نقل کردم.

آن طلبه پاکستانی می‌گفت: عملاً برای ما مشهود و محسوس شد که: خدا از در بسته هم بسته‌تر روزی را می‌رساند و کسی را که اجلش نرسیده است بدین‌گونه از چنگال مرگ می‌رهاند.^۱

رؤیای عجیب کاشف الغطاء در اثر نسبت حکم بدون دلیل به علماء

دادن

[سیمای فرزندانگان] صفحه ۲۵۵: تَضَرُّعُ شیخ جعفر کاشف الغطاء

مؤلف «لمعات» در آن کتاب می‌نویسد: استاد ما جناب شیخ حسن فرزند شیخ جعفر کبیر، صاحب کتاب «کشف الغطاء» روزی در مجلس فرمود؛ شیخ کبیر شب‌ها پس از اندکی خواب، برمی‌خاست و تا وقت نماز شب به مطالعه می‌پرداخت، بعد به نماز و تَضَرُّع و مناجات مشغول می‌شد تا سپیده صبح. شبی ناله و صیحه او را شنیدیم و مثل این بود که بر سر و روی خود می‌زند، ما برادران متوحش شده به خدمتش دویدیم، او را با حالتی منقلب مشاهده کردیم که دامنش از اشک دیدگانش پر آب بود و به سر و صورت خود می‌زد! ما دست او را گرفتیم و علت این امر را از وی پرسش کردیم، فرمود: از من خطائی سر زده است؛ زیرا اول شب مسأله‌ای فقهی در نظرم بود که علمای بزرگ حکم آن را بیان کرده‌اند و می‌خواستم دلیل حکم را از احادیث اهل بیت علیهم السلام ملاحظه کنم، چند ساعت کتب اخبار را مطالعه کردم و مستندش را نیافتم و خسته شدم و از روی کمال خستگی گفتم: خداوند علماء را جزای خیر دهد، حکمی کرده‌اند بدون دلیل! سپس خوابیدم، در عالم خواب دیدم برای زیارت حضرت امیرالمؤمنین علیه السلام روانه حرم مطهر هستم، چون به

۱- جنگ ۲۲، ص ۵۵ الی ۵۷.

کفش‌کن رسیدم، نظاره کردم که پیش‌صُفّه فرش است و منبری بلند پایه در صدر مجلس وجود دارد و شخص موقّری با صورتی زیبا و نورانی بالای منبر قرار گرفته و مشغول به درس دادن است و تمام پیش‌صُفّه پر بود از علمای اعلام که استماع درس می‌نمودند.

از کسی پرسیدم این افراد کیستند و آنکه بر فراز منبر است کیست؟
گفت: او محقّق اوّل صاحب «شرایع» است، و اینها که زیر منبرند علمای شیعه هستند.

من خرسند شدم و با خود گفتم: چون من هم از این گروهم البتّه مرا احترام خواهند کرد. وقتی که از کفش‌کن بالا رفتم سلام کردم، ولی جوابی از روی اکراه و ترش‌رویی به من دادند و جایی برای نشستن به من نشان ندادند، از این پیش‌آمد در خشم شدم و رو به محقّق نمودم و عرض کردم: مگر من از فقهای شیعه نیستم که با من این‌گونه رفتار می‌کنید؟

دیدم محقّق با کمال خشونت فرمود: ای جعفر! علمای امامیه زحمت‌ها کشیده‌اند و خرج‌ها کرده‌اند تا اخبار ائمّه اطهار را از اطراف شهرها، از راویان جمع‌آوری نموده‌اند و هر حدیثی را در محل خود نگارش داده‌اند، با نام‌های راویان و احوال آنان و تصحیح و توثیق و تضعیف آنها، تا اینکه امثال شما بدون زحمت و مشقّت مستند و دلیل احکام را ببینید؛ شما به قدر چند ساعت روی فرش نشسته و اندکی کتاب از کتب حاضر را ملاحظه نموده‌ای و هنوز همه کتاب‌هایی را که نزدت موجود است ندیده‌ای، فوراً اعتراض کردی به علماء و به آنها نسبت دادی که بدون مستند و دلیل فتوا داده‌اند؟! در حالی که همین مرد حاضر که پای منبر نشسته است در چند جای کتاب خود حدیث این حکم را نوشته و آن کتاب در بین کتب شما موجود است، و مؤلف آن همین شخص است که ملاّ محسن فیض کاشانی نام دارد.

شیخ جعفر (ره) می‌افزاید: در این هنگام از کلام محقق، لریزه بر اندام افتاد و از خواب پریدم و از گناه خود و پشیمانی از آن به این حالت شده‌ام که مشاهده می‌کنید.^۱

شیعیان باید در مجالس قرآن و فاتحه، احترام قرآن را بیش از پیش مراعات کنند

مرحوم آیه الله سید احمد زنجانی می‌نویسد:

مرحوم آقای حاج شیخ عبدالکریم حائری زیاد اصرار داشت احترام ظاهری قرآن کاملاً حفظ شود، همان‌طوری که اهل تسنن هنگام قرائت برای رعایت احترام، چای و قلیان در مجلس نمی‌دهند، می‌فرمود: در مجالس ترحیم شیعه نیز اگر این شیوه جاری بشود بسیار خوب و به موقع است، ولی در مجالس شیعه چون عادت بر خلاف جاری بود ترک آن در نهایت دشواری بود؛ این بود که فرمایش آن مرحوم عملی نمی‌شد.

آنگاه می‌فرمود: پیغمبر صلوات الله علیه دو چیز سنگین در میان ما گذاشت: کتاب الله و عترت طاهره، ولی ما با سنی‌ها دست به دست هم داده و هر دوی آنها را از بین بردیم، ما کتاب الله را از بین بردیم آنان نیز عترت طاهره را.^۲ یکی از علمای اصفهان می‌گفت: با عده‌ای برای حجّ به مکه مشرف شدیم؛ در مدینه یک نفر از ما درگذشت. پس از دفن مجلس ترحیمی تشکیل داده و یکی از قاریان اهل تسنن را برای خواندن قرآن به مجلس دعوت کردیم. قاری آمد و نشست اما قرآن نمی‌خواند؛ به او گفتیم بخوان!

۱- زندگانی و شخصیت شیخ انصاری، ص ۱۵۵ الی ۱۵۷.

۲- جنگ ۲۳، ص ۳۰۶ الی ۳۰۸ به نقل از سیمای فرزندگان.

۳- الکلام بجز الکلام، ج ۲ ص ۲۳۰ و ۲۳۱.

[گفت:] شما مشغول حرف زدن هستید و تا ساکت نشوید قرآن نمی‌خوانم!
 همه ساکت شدیم ولی باز دیدیم نمی‌خواند.
 گفت: طرز نشستن شما متناسب با مجلس قرآن نیست، لذا همه دو زانو
 نشستیم، دیدیم باز قرآن را شروع نمی‌کند، گفتیم بخوان!
 [گفت:] هنوز مجلس برای قرائت قرآن مهیا نشده است، زیرا در دست بعضی
 چای و سیگار مشاهده می‌شود. چای و سیگار را که کنار گذاشتیم، قاری سنی آیه‌ای
 از قرآن را تلاوت کرد و مجلس را ترک گفت. آیه‌ای را که تلاوت کرد این بود:

﴿وَإِذَا قُرِئَ الْقُرْآنُ فَاسْتَمِعُوا لَهُ وَأَنْصِتُوا﴾^۱

«هنگامی که قرآن خوانده می‌شود، بدان گوش فرا دهید و ساکت باشید!»^{۲،۳}

[سبب قتل محمد مشتاق علی شاه]

شیخ أسدالله ایزد گشسب، در کتاب «نورالابصار» شرح حال محمد علی
 نورعلی شاه، طبع مطبوعه دانش، سنه ۱۳۲۵ شمسی، در صفحه ۱۵ و در صفحه ۱۶
 گوید:

از آن جمله است ملا عبدالله واعظ کرمانی که سبب قتل محمد مشتاق
 علی شاه شد، که یکی از هم‌قدمان و محارم اسرار نورعلی شاه بود، در سال
 ۱۲۰۶؛ و مطابق تواریخ و تذکرها او و کرمانیان به مکافات شدید به زودی
 گرفتار شدند، که در این باب رجوع به تواریخی که استیلای آغا محمدخان
 قاجار را به کرمان نوشته‌اند کافی است؛ پس از آن سالهاست که مقبره
 مشتاق علی شاه زیارتگاه کرمانیان شده.

۱- سوره الأعراف (۷) صدر آیه ۲۰۴.

۲- جهاد با نفس، ج ۱، ص ۲۲۳ الی ۲۲۴.

۳- جنگ ۲۳، ص ۳۱۰ الی ۳۱۲.

آقا محمد علی بهبهانی کرمانشاهی، سید معصوم علی شاه و مظفر

علی شاه را کشت

و آقا محمد علی بن آقا باقر بهبهانی نیز (مطابق آنچه در «بستان السیاحه» و «ریاض السیاحه» مرحوم شیروانی، و «طرائق الحقائق» ثبت است) ایداء و آزار بسیار به این طائفه نموده و نوشته‌اند که: سید معصوم علی شاه را به امر او در رود قراسو کرمانشاهان غرق کردند، در سال ۱۲۱۱.

و بعضی گفته‌اند: پس از قتل در باغ عرش برین کرمانشاه مدفون شده؛ و «رساله خیراتیّه» در ذمّ این طائفه نوشته و کلمات رکیک و فحش و ناسزا و نسبت‌های غیر واقع به این طائفه داده که نمونه‌ای از آنها در «طرائق الحقائق» مندرج است؛ و الحقّ خود را در آن رساله قدّح نموده است.

در «تاریخ ایران» سرجان ملکم انگلیسی، سفیر کبیر انگلیس در دربار فتح‌علی شاه با آنکه بسیاری مطالب درباره صوفیه از آقا محمد علی مؤلف «خیراتیّه» نقل کرده است می‌گوید:

بالجمله آقا محمد علی از صوفیه سخت صحبت می‌دارد! و این معنی شایسته مردی با این همه فضیلت نیست؛ زیرا که شک نیست که بسیاری از بزرگان این طائفه مردمانی بودند به زهد و تقوی و حکمت و فضیلت متّصف، و بدون آنکه طالب نام و شهرت باشند، جالب آن شده‌اند.

خلاصه: آقا محمد علی نیز به طوری که در اغلب السنه و افواه جاری بود به سخت‌تر وجهی از دنیا رحلت نمود؛ و پسران نامور او مخصوصاً آقا محمود کرمانشاهی در طهران با آنکه از اعظام علماء و ائمه جماعت بود از اعظام مخلصین عرفا و مروّجین آنها (بر خلاف سیرت پدر) شد؛ و صاحب اشعار و غزلیات عرفانی است، و ترجمه او در «ریاض العارفین» و «مجمع الفصحاء» و «طرائق الحقائق» مسطور است؛ و این نبود جز از جهت ظلم و بیدادی که از پدر خود نسبت به این طائفه دیده‌اند. (به تاریخ اردیبهشت ماه ۱۳۲۲ شمسی، اصفهان، أسدالله ایزدگشسب).

و در صفحه ۳۲ آورده است:

نگارنده گوید: صاحب «قصص العلماء» در این مرحله به اشتباه رفته؛ چون سید معصوم علی شاه را به امر آقا محمد علی شهید نمودند نه نورعلی شاه را؛ و شعری که نسبت به نورعلی شاه داده صحیحش این است:

«ما ابر گهر باریم هی هی جبلی قم قم»

و [آن] مصراع که ذکر کرده به هیچ وجه گفتار نورعلی شاه نیست!

در کتاب «قصص العلماء» بسیار مطالب اشتباه و بعضی چیزهایی که نباید در کتاب رجال آورد آورده است.

در کتاب «مآثر و الآثار» مرحوم محمد حسن خان (اعتماد السلطنة) در ترجمه مؤلف «قصص العلماء» چنین آورد:

میرزا محمد تنکابنی فقیه مقدس صادق سلیم الصدر ساده لوح بود. و به تألیف کتاب «قصص العلماء» علم تراجم رجال را قرین انفعال نمود.

و در صفحه ۳۵ تا صفحه ۳۷ آورده است:

در کتاب «تاریخ ایران» سرجان ملکم، سفیر کبیر انگلیس در دربار فتح علی شاه گوید:

نورعلی شاه چنان حسن و جمالی دلربا و گیرنده داشت که احدی را قدرت تند دیدن بر او نبود، چه جای تیغ کشیدن! و الا او هم به امیر معصوم رفته بود؛ یعنی کشته شده بود.

و گوید:

نورعلی شاه و میرمعصوم قبل از ورود به کربلا در کرمانشاه چندی اقامت کردند؛ در این اوقات عرایض پی در پی از اهالی آن دیار (یعنی کربلا) رسید، ایشان را بدان صوب مایل ساخت.

رجوع مردم به ایشان در کرمانشاه عرق حسد و غیرت مجتهد آنجا را که به فضیلت و تقوا شهرتی تام داشت به حرکت آورد؛ مجتهد مشاراً الیه از بیم آنکه مبدا نائرة زندقه و إلحاد بالا گیرد، قصد کرد که یک دفعه از تیشه کینه، ریشه کن بنیان دیرینه ایشان شود؛ لهذا نورعلی شاه را محبوس ساخت.

تا آنجا که گوید:

با این همه، مریدان نورعلی شاه روز به روز در ازدیاد بودند تا آنکه حکم شد او را با متابعان او اخراج بلد کنند؛ بعد از چندی باز مراجعت کرد. گویند: که مریدان وی خواستند فتنه انگیزند و خون مجتهد مزبور را بریزند، ولی نورعلی شاه به این معنی راضی نشد؛ تا اینکه باز از کرمانشاه به کربلا و از آنجا به موصل رفت، در این [موقع] مریدان وی به اسم و رسم، شصت هزار نفر بودند، و گمان مردم این بود که در خفیه بسیار مردم معتقد وی بودند، از آن جمله اکثری از مردم ایران به وی در نهانی اظهار عقیدت می کردند.

مورخ تاریخ وی گوید:^۱

که در روز فوت او دو نفر از اهالی کرمانشاه که علی الظاهر به حسن ارادت در میان مریدان امتیاز داشتند اسباب نهار وی را چیدند در همان روز دفعه تشنجی به او عارض گشته بعد از چند ساعت نفس آخرین کشید؛ چون فحص کردند آن دو نفر را نیافتند.

این صورت، سبب آن شد که گمان کردند که او را زهر داده اند. فوت او بنا بر قول مؤلف مزبور در روز عاشوراء ۱۲۱۵ هجری، سه ساعت از طلوع آفتاب برآمده، قریب به مقبره یونس در یک فرسخی موصل، اتفاق افتاد. بالجمله: چون فوت او این گونه واقع شد نسبت مسموم ساختن او را به آقا محمد علی مجتهد دادند.

نگارنده گوید: مطابق همه تذکرها رحلت نورعلی شاه در ۱۲۱۲ بوده؛ و ظاهراً این قسمت مسمومیت و تاریخ فوت در ۱۲۱۵ راجع به مرحوم مظفرعلی شاه بوده که مدتی در کرمانشاه در منزل آقا محمد علی بوده و در سال ۱۲۱۵ مسموم شده، و در «تاریخ ایران» سرجان ملکم تخلیط یافته است.

۱- در تعلیقه گوید: از این عبارت مفهوم می شود که در شرح حال نورعلی شاه تاریخی مخصوص در آن اوقات نوشته شده ولی به هیچوجه از آن اطلاعی نداریم، و شاید در ضمن تواریخ دیگران این مطلب نوشته شده و به آن نیز اطلاع پیدا نکرده ایم.

و در صفحه ۳۹ و صفحه ۴۰ گوید:

و پس از مراجعت از عتبات موقعی که سید به کرمانشاه رسید آقا محمد علی بن آقا باقر به نیروی حاجی ابراهیم خان سراینی و امداد مصطفی قلی خان زنگنه حاکم آن دیار او را در رود قراسو غرق نمودند. گویند: سبب هلاک حاجی ابراهیم خان و اولاد و اخوان او و عزل مصطفی قلی خان همین بود.

و در صفحه ۴۱ گوید:

و نیز چنانکه در حواشی «طرائق الحقائق» در شرح حال سید معصوم علی شاه آورده و در «ریاض السیاحه» در ذکر مملکت خراسان مسطور است: «میرزا مهدی بن میرزا هدایت الله حسینی، که از مجتهدین خراسان و مرجع خاص و عام در آن سامان بود، به تحریک عوام و بعضی خواص غفلت و جهالت شعار، به تراشیدن گیسوان نورعلی شاه فتوا داد، و بعد از صدور این امر همواره اظهار ندامت می نمود، ولی تیر از شست رفته و دل مرد خدا را خسته؛ تا ایامی که پادشاه ایران فتح علی شاه استیصال بقعه نادری و تدمیر نادر میرزا را وجهه همت ساخت در غره رمضان ۱۲۱۵ (هزار و دویست و پانزده) که سید مزبور در روضه مقدسه معتکف بوده، نادر میرزا چنان دانست که تصرف دادن شهر با اطلاع سید بوده، به روضه مبارکه درآمد به ضرب تبرزین در را شکسته، و زخم کاری چند به سید زده، مقتول گردید.^۱

و در صفحه ۴۳ گوید:

میرزا محمد تقی کرمانی ملقب به مظفر علی شاه، که ربوده مشتاق علی شاه بوده و به خدمت نورعلی شاه ارادت داشته و تلقین و توبه از رونق علی شاه

۱- رساله «مجمع البحار» نثراً و «بحر الأسرار» نظماً در تفسیر فاتحه الكتاب از او به یادگار است، و هر دو در کمال تحقیق و تدقیق است؛ و رساله «کبریت احمر» مشتمل بر اوراد و اذکار به طور رمز و رساله مفصل منظوم در علم کیمیا به نام «نور الأنوار فی علم الأحجار» که نگارنده مطالعه نموده است؛ در سال ۱۲۱۵ در منزل آقا محمد علی کرمانشاهی مسموم شده است. الحق مظفر علی شاه کرمانی از محققین حکما و متبحرین عرفا بوده است.

یافته و از تربیت و صحبت مشتاق علی‌شاه در سلوک طریقت درجه قصوی یافته، و مجاز در ارشاد و دستگیری عباد بوده، عرفای زمان، او را در حکمت و معرفت نظیر صدرالدین قونوی و جلال الدین رومی می‌دانند، و او را مثنوی ثانی می‌گویند و حالاتش شبیه به مولانا جلال الدین رومی اتفاق افتاده است.

ملاً عبد الصّمد همدانی، حاج محمد جعفر کبودرآهنگی و حاج ملاً

رضای همدانی کوثر [علی]

و در صفحه ۴۵ گوید:

فخرالدین ملاً عبدالصّمد همدانی که قریب چهل سال در عتبات عالیات مجاور بوده و تحصیل علوم نموده، در فقه و اصول شاگرد علامه طباطبائی میر سید علی است؛ و بالأخره از فحول علماء و مجتهدین گردید و به دلالت مجذوب علی‌شاه خدمت نورعلی‌شاه رسیده، و به اشاره ایشان از حسین علی‌شاه اصفهانی به شرف دریافت ذکر خفی و فکر مشرف شده، و در سال ۱۲۱۶ از تیغ جور وهابیان به درجه شهادت رسید. کتاب «بحرالمعارف» که از کتاب‌های بسیار نفیس است از اوست و به چاپ رسیده است.

نگارنده به تفصیل دیده حاجی میرزا آقاسی از مخلصین او بوده است... حاجی محمد جعفر همدانی مجذوب علی‌شاه صاحب کتاب «مراحل السالکین» و «مرآة الحق» که شاگرد میرزا ابوالقاسم قمی صاحب «قوانین الأصول» و محمد مهدی نراقی بوده و صاحب اجازه از آن فقهاء بزرگ بوده، و در زهد و تقوی او را سلمان عصر می‌دانستند، خدمت نورعلی‌شاه رسیده و اجازه ارشاد از او داشته؛ اگر چه خلیفه حسین علی‌شاه اصفهانی است و در سال ۱۲۳۸ رحلت نموده است.

و در صفحه ۴۷ گوید:

دیگر حاجی ملاّ رضای همدانی کوثر علی، جامع المعقول و المنقول بوده، اگرچه از حسین علی شاه تلقین ذکر یافته، ولی از ارادتمندان جناب شاه و اجازه دلالت از شاه داشته است.

تفسیر «دُرُالْنَّظِیم» را به غایت خوب نوشته، و نیز رساله بسیار خوب در ردّ شبهات مارتین نصرانی و اثبات نبوت پیغمبر آخر الزمان نوشته، و مثنوی و غزلیات نیز داشته است.

نائب السلطنه عباس میرزا و قائم مقام فراهانی صحبت او را مغتنم می‌شمرده‌اند، ولی از بعضی علماء زمان اذیت و آزار بسیار کشیده؛ و در سال ۱۲۴۷ هجری در کرمان وفات یافته، در مزار مشتاقیه مدفون گردیده است.^۱

[ابیاتی از کتاب «نور الأبصار» در کشتن اولیاء خدا]

در کتاب «نور الأبصار» شیخ اسد الله ایزدگشسب، در صفحه ۶۳ این ابیات را در ضمن حکایت مرموزه‌ای از نورعلی شاه نقل می‌کند:

مُعَصّاً و مُرَدّاً و مُعَمَّم	بقتل اهل دل گشته مصمم
همه مردار خوار و سگ طبیعت	ندیده راه و رسم آدمیت
از ایشان خواستم پرسم سؤالی	دمی آنجا ندادندم مجالی

و در صفحه ۶۵ نقل کرده است:

قلم اینجا رسید و سر بشکست ناطقه جمله انکسار آمد
در کتاب «نور الأبصار» ایزدگشسب، این اشعار را از نورعلی شاه نقل نموده است، در صفحه ۷۹:

مگر فکنده ز رخ یار من نقاب امشب
که روشن است جهان، همچو آفتاب امشب

۱- جنگ ۳۰، ص ۲۲ الی ۲۸.

سرای توبه که دی کرده بودمش معمور
 به یک کرشمه ساقی ببین خراب امشب
 مگر خیال توام از جهان نظر بندد
 وگرنه بی تو ندارم به دیده خواب امشب
 و در صفحه ۸۰ و ۸۱ آورده است:
 ما عاشقان مستیم افتاده در خرابات
 با ما سخن مگویید از زرق و شید و طامات
 چندان شدیم سرمست از جام عشق جانان
 کز خود نمی شناسیم تسبیح از تحیات
 ای زن صفت، ز غفلت خواب و خیال تا کی؟
 مردانه وار بگذر، زین خواب و این خیالات
 از کشف و از کرامات، بیهوده چند لافی
 حیض الرجال آمد این کشف و این کرامات
 ای زاهد فسرده، دم در دهان فروکش
 از بی نشان چه گوئی ناکرده طیّ، مقامات
 تا با خودی تو هرگز دیدار حقّ نبینی
 و آن دم که بیخود آئی با حقّ کنی ملاقات
 تنها نه اندر این بزم نور علی است سرمست
 از جام وحدت حقّ مستند جمله ذرات

* * *

هرکه درو فراق یارش نیست	در حریم وصال یارش نیست
زاهد ار عیب باده نوشان کرد	خبر از سرّ کردگارش نیست
یار اگر بایدت ز غیر منال	نیست هرگز گلی که خارش نیست

در صفحه ۸۳، از «نور الأبصار» اسدالله ایزد گشسب:
 عرقی از گل رویش چو ز بیداد چکد
 دل من خون شود و از لب فریاد چکد
 آن چنان صید ضعیفم که گر افتم در دام
 عرق شرم من از جبهه صیاد چکد
 عجیبی نیست به قتل من اگر خنجر عشق
 قطره خون شود و از کف جلاد چکد
 خسروا بی لب شیرین تو در دامن کوه
 تا به کی خون ز دم تیشه فرهاد چکد
 تا نماید به جهان ذره‌ای از نور علی
 چشمه خور ز دم خامه ایجاد چکد^۱

[جریان خطور آقا حاج محمد رضا تبریزی و به گردن پیچیدن درویش

عمامه او را]

در لیلۀ جمعه، ۱۲ / ج ۲ / ۱۳۷۷

حضرت آقا^۲ فرمودند:

آقا سید معصوم علی شاه شاگرد آقا سید علی رضا دکنی بود. پس از مدتی آقا سید معصوم علی شاه به ایران آمد از هند، در حالی که یک ساتر عورت بیشتر نداشت، و حاج محمد جعفر بروجردی و حاج محمد رضا تبریزی از شاگردان آقا سید

۱- جنگ ۱۳، ص ۱۲۳.

۲- منظور از حضرت آقا روحی فداه در این عبارت و عبارات بعدی مرحوم آیه الحق و العرفان و سند الذرایه و مدار الشریعه آیه الله العظمی آقای حاج شیخ محمد جواد انصاری همدانی - قدس الله نفسه الزکیة - می باشد.

علی رضا و در عین حال از مجذوبین آقا سید معصوم علی شاه بوده‌اند؛ حاج محمد رضا و حاج محمد جعفر دو مرد بسیار بزرگ ولی در عین حال مرام درویشی داشتند. حاج محمد رضا دارای مقام علمی بوده و کتاب «درّ التنظيم» و «مفاتیح الابواب» و بسیاری از کتابهای دیگر نوشته است، و در بروجرد سکونت گزید؛ بروجردی‌ها به تهمت تصوّف تمام اموال او را غارت نموده و خود او را تنها از بروجرد بیرون کرده؛ حاج محمد رضا به شهر تبریز رفت و در آنجا مورد علاقه مردم واقع شد، در پای منبرش جماعات بسیاری حاضر می‌شدند. یک روز در بالای منبر که تمام مردم مستمع و منظره عجیبی داشت با خود گفت: این استقبال مردم عوض آن اذیت‌های مردم بروجرد! ناگهان درویشی پر و پا بسته از در وارد شد و یکسره به سوی منبر رفت و آهسته در گوش حاج محمد رضا چیزی گفت و ظاهراً این بود که: بکنم آن کاری را که باید بکنم یا نه؟ حاج محمد رضا فرمود: بکن! درویش عمامه حاج محمد رضا را به گردنش پیچیده او را از منبر پائین کشید و از مسجد بیرون برد، تلافیاً لهذا الخطور النفسانی!

این درویش را آقا سید علی رضا دکنی از دکن فوراً فرستاده بود و فرموده بود فوراً برو به تبریز یکی از دوستان خدا نزدیک است هلاک شود او را نجات بده! و بدین طریق حاج محمد رضا نجات پیدا کرد.

[کشتن آقا محمد علی بهبهانی اولیاء خدا را در کرمانشاه]

حضرت آقا فرمودند:

آقا سید معصوم علی شاه را آقا محمد علی بهبهانی در کرمانشاه کشت. آقا محمد علی سه نفر از اولیاء خدا را کشت! سیمی از آنها بدلا بود که فرمان قتل او را صادر کرد.

بدلا به او گفت: اگر مرا بکشی تو قبل از من به خاک خواهی رفت! آقا محمد علی گفت: نورعلی شاه و آقا سید معصوم علی شاه که از تو مهم تر بودند چنین معجزه ای نکردند، تو حالا می خواهی بکنی؟!
 بدلا گفت: همین طور است، چون آنها کامل بودند مرگ و حیات در نزد آنها تفاوت نداشت، ولی من هنوز کامل نشده ام و نارس هستم، اگر مرا بکشی به من ظلم کرده ای! آقا محمد علی به حرف او اعتنا نکرد و بدلا را کشت.
 هنوز جنازه بدلا زمین بود که آقا محمد علی از زیر دالانی عبور می کرد ناگهان سقف خراب شد و در زیر سقف جان سپرد!
 فوراً مردم جمع شده، جنازه را چون مرد محترمی بود در آورده، تشییع و دفن کردند، در حالتی که هنوز جنازه بدلا دفن نشده بود.
 ایشان فرمودند: گرچه نورعلی شاه و آقا سید معصوم علی شاه و بدلا مسلک درویشی داشتند و این مسلک خوب نیست الا اینکه فرمان قتل اولیاء خدا را جاری کردن کار آسانی نیست.^۱

[کیفیت ارتباط سید بحر العلوم با نورعلی شاه]

و در صفحه ۱۹۹ از «طرائق الحقائق» در ضمن احوال محمد علی نورعلی شاه گوید:

مخالف و مؤالف محو او بودند، مدت پنج سال در عراق عرب مجاور، و در حلقه ارادتش بسیاری درآمدند.

تا آنکه گوید:

مخصوص بعضی از ساکنین آن دیار که مقدس بودند متوحش گردیدند، و از در انکار و تفسیق، بل تکفیر، که برهان بی خردان است در آمدند.

۱- جنگ ۱۰، ص ۷ و ۸.

علی الجملة: جمعی از علماء و محققین که ارباب یقین بودند، در نهانی دست ارادت به وی دادند - و بعد از این، ذکر ایشان بیاید - و بسیاری آشکارا محضری در طعن و ردش نوشته و خدمت جناب حجة الاسلام آقا سید مهدی طباطبائی ملقب به بحر العلوم - طاب ثراه - (که شرح فضائلش در کتب رجال مسطور و اقوالش در فقه مستشهد و مذکور و مرثی آن حضرت مشهور است) فرستادند، که آن بزرگوار را در این کار و انکار شریک خود نمایند.

سید بحر العلوم در جواب فرمود:

اگر مرا در مسائل دینیّه مُقلّد دانسته‌اید، از من چه امضای حکم خود می‌طلبید؟! و اگر مرا مجتهد می‌دانید تا بر من چیزی معلوم نشود حکمی نتوانم نمود! من در نجفم و شما در کربلا! و این شخصی که نام می‌برید، ندیده‌ام و نمی‌شناسم! و معرفتی به کفر و ایمانش ندارم! عَمّا قریب، به عزم زیارت مخصوصه به کربلا خواهم آمد و تحقیق امر او خواهم کرد.

چون این جوابِ صواب به کربلا رسید، منکرین ساکت و منتظر بودند تا هنگام زیارت مخصوصه رسید و حسب الوعد سید وارد شدند و در ایام توقّف به فکر تحقیق امر افتادند.

آخر الأمر جناب بحر العلوم به عالمی امین که به هر دو طرف راه داشت، (و ظاهراً مرحوم ملا عبدالصمد همدانی باشد) فرمود:

می‌خواهم این مرد را که جمعی تکفیر می‌کنند و مستعدّ هلاکت او هستند در یک مجلس ببینم و از او عقائد او را جويا شوم! و خواهش دارم که او را دعوت نمائی در خانه خود، شبی به طریق اختفا، و من نیز در ظلمت لیل به تنهائی به آنجا آمده او را ملاقات نمایم!

آن مرد عالم امین، حقیقت حال را به راستی خدمت نورعلی شاه عرض کرد؛ فرمودند: مضایقه ندارم و شبی را معین کردند.

و جناب سید بحر العلوم رعایت احتیاط فرموده، دستورالعملی به شخص مُضیف دادند که: جلوس، قریب به یکدیگر نباشد، قلیان جداگانه و غذا در

مجموعه و ظرف علی حده باشد، و اگر قلیان سید را بکشد، بیرون برده تطهیر نماید.

الحاصل: بعد از ملاقات، جناب سید خطاب فرمودند که:

آقا درویش! این چه مهمه‌ای است که در میان مسلمانان راه انداخته‌ای؟!

در جواب گفت که: من «آقا درویش» نیستم! نام من نورعلی شاه است!

سید فرمود: شاهی شما از کجا رسیده؟!

جواب گفت: از جهت سلطنت و غلبه و قدرت بر نفس خود و سایر نفوس!

سید فرمود: بر سایر نفوس از کجا؟!

مُضیف می‌گوید: تصرفی به ظهور رسید و تغییری پیدا و تحیری حاصل

گردید که از وصف آن عاجز است! و جناب سید به من فرمودند: قدری در

بیرون در باشید که مرا سخنی است!

بیرون خانه رفته، بنشستم تا وقتی که مرا خواندند؛ و قلیان دیگر که آوردم

سید بزرگوار به دست خود به ایشان دادند، و در یک ظرف غذا خوردند، و

آن شب چنین گذشت.

و جناب سید شبی دیگر خواهش ملاقات کرد، به نورعلی شاه گفتم، فرمود: ما را

کاری نیست و اگر ایشان را کاری است نزدیک بیایند! لَهذا بعضی از شبها که

کوچه خلوت می‌شد جناب سید و من عبا بر سر کشیده به منزل شاه می‌رفتیم.

ولی چون اهالی کربلا به توقّف نورعلی شاه راضی نبودند، به سعی جناب

سید بحرالعلوم و آقا میر سید علی (صاحب ریاض) نورعلی شاه به قصد

زیارت مکه معظمه از سلیمانیه به جانب موصل مسافرت و مهاجرت جسته،

بدان مُلک وارد شد.

و بعضی نوشته‌اند که: قریب پنج سال که نورعلی شاه توقّف در عتبات نمود،

دوبار او را سم دادند و قضا نرسیده بود! و آخر الأمر در ولایت موصل سنه

هزار و دویست و دوازده (موافق کلمه غریب) به جنت عدن منزل گزید؛ الی

آخر ما ذکره.

حضرت آیه الله حاج شیخ عباس قوچانی - دامت برکاته - می‌فرمودند:

تصرفی که حاصل شد در ظاهر این بود که سید که دور نشسته بود چنان مجذوب نورعلی شاه شد که آن قدر به جلو آمد که در مقابل هم قرار گرفته و نزدیک بود زانوهای آنها به هم بخورد. انتهى.^۱

[نصایح پیامبر اکرم صلی الله علیه و آله و سلم به گروهی از بنی تمیم]

در کتاب «عدل الهی» صفحه ۱۵۷ می گوید:

قیس بن عاصم که یک تن از اصحاب رسول خدا صلی الله علیه و آله و سلم است می گوید که: روزی با گروهی از بنی تمیم خدمت رسول خدا صلی الله علیه و آله و سلم مشرف شدیم و گفتیم: یا رسول الله! ما در صحرا زندگی می کنیم و از حضور شما کمتر بهره مند می شویم، ما را موعظه ای فرمایید!

رسول اکرم نصایح سودمندی فرمود و از آن جمله است:

«برای تو به ناچار همنشینی خواهد بود که هرگز از تو جدا نگردد و با تو دفن می گردد در حالی که تو مرده ای و او زنده است؛ همنشین تو اگر شریف باشد تو را گرامی خواهد داشت و اگر نابکار باشد تو را به دامان حوادث می سپارد؛ آنگاه آن همنشین با تو محشور می گردد و در روز قیامت با تو برانگیخته خواهد شد و تو مسؤول آن خواهی بود؛ پس دقت کن که همنشینی که انتخاب می کنی نیک باشد زیرا اگر او نیک باشد مایه انس تو خواهد بود و در غیر این صورت موجب وحشت تو می گردد؛ و آن همنشین، کردار تو است!»

قیس بن عاصم عرض کرد: دوست دارم که اندرزهای شما به صورت اشعاری درآورده شود تا آن را حفظ و ذخیره کنم و موجب افتخار ما باشد!

رسول الله صلی الله علیه و آله و سلم دستور فرمودند کسی به دنبال حسان بن ثابت برود؛ ولی قبل از اینکه حسان بیاید خود قیس نصایح رسول خدا را به

صورت شعر درآورد و به حضرت عرضه داشت؛ اشعار او چنین است:

تَخَيَّرُ خَلِيْطًا مِنْ فِعَالِكَ إِنَّمَا	قَرِيْنُ الْفَتَى فِي الْقَبْرِ مَا كَانَ يَفْعَلُ
و لَا بُدَّ بَعْدَ الْمَوْتِ مِنْ أَنْ تُعَدَّهُ	لِيَوْمٍ يُنَادَى الْمَرْءُ فِيهِ فَيُقْبَلُ
فَإِنْ كُنْتَ مَشْغُولًا بِشَيْءٍ فَلَا تَكُنْ	بِغَيْرِ الَّذِي يَرْضَى بِهِ اللَّهُ تَشْغَلُ
فَلَنْ يَصْحَبَ الْإِنْسَانَ مِنْ بَعْدِ مَوْتِهِ	وَمِنْ قَبْلِهِ إِلَّا الَّذِي كَانَ يَفْعَلُ
أَلَا إِنَّمَا الْإِنْسَانُ ضَيْفٌ لِأَهْلِهِ	يُقِيمُ قَلِيْلًا فِيهِمْ ثُمَّ يَرْحَلُ

اقول: مطلب فوق را مرحوم صدوق در «امالی» در صفحه ۳، آورده است و در [جلد] ۱۷ «بحار» صفحه ۳۳، آورده است؛ و در «بحار» آخوندی جلد ۷۷ (روضه) صفحه ۱۷۶، از اعلام الدین دیلمی نقل کرده است.^۱

اشعاری از مُلّا باشی

مُلّا باشی گوید:

(از روی نسخه جناب آقای حاج شیخ محمود حلبی دام عزه)

پا برهنه عربی صحرائی	بادیه سیر کنی هر جائی
شهر نادیده و ناکرده سفر	نُبد از مردم شهریش خبر
بود منزلگه این اعرابی	وادی بی علفی بی آبی
آبش افتاده ز آبادی دور	آن هم اندر دهن شارب شور
ناگهان بر لب آبی برسد	آب شیرین گل آلودی دید
مترنم شد و آمد به طرب	کفی از آب بنوشید عرب
که مگر ماء معین است این آب	یا که بیدار نیم بینم خواب
آب و اینگونه لطیف و شیرین	عسل و شیر مگر باشد این

۱- جنگ ۵، ص ۱۶۵ و ۱۶۶.

گفت دور است ز انصاف و صواب
مشک پر ز آب گل آلود نمود
با دو صد بیم و هزاران امید
شام ناخورده و ناکرده چاشت
گفت ران ملخ و قصه مور
شد از این هدیه خلیفه دلشاد
گفت او را ز یکی ره بیرید
دجله را گر نگرد صاف و روان
رسم مردان بزرگ این بوده
که خلیفه نخورد از این آب
ره به درگاه خلیفه پیمود
مشک بر دوش به بغداد رسید
آب را نزد خلیفه بگذاشت
هدیه من بود از این ره دور
سیم و زر در عوض آبش داد
که نگردد به رهش دجله پدید
منفعل گردد از دیدن آن
معدلت پروری آئین بوده^۱

حکایات تاریخی اجتماعی

داستان رئیس جامع الأزهر و شهادت بر ولایت در اذان

جناب محترم أبو الزوجه مکرم، ثقة المحدثین، حاج آقا معین شیرازی - دامت برکاته - داستانی بدیع را از شیخ جعفر جعفری رئیس جامع الأزهر نقل کردند که جالب توجه است:

ایشان گفتند: در سفری که من عازم مصر بودم برای زیارت قبر حضرت زینب و حضرت نفیسه سلام الله علیهما، جناب ثقة الاسلام آقای حاج سید عبدالحسین دستغیب شیرازی - رحمة الله علیه - به من گفتند:

حتماً به جامع الأزهر برو و از شیخ جعفر جعفری که فعلاً رئیس آنجاست دیدن کن! او مرد بزرگی است و فوق العاده محب اهل بیت است! و من در سفری که به مصر رفتم به دیدار او رفتم و ملاقات صمیمانه‌ای حاصل شد، و با آنکه مردی سنی مذهب است معذک در ولاء اهل بیت قوی است. او برای من خودش گفت که: من دستور دادم که بر فراز مأذنه اُزهر در اذان، بعد از شهادت به رسالت، شهادت به ولایت امیرالمؤمنین علی بن ابی طالب علیه السلام می‌دادند و تا چهار ماه این سنت ادامه پیدا کرد تا سر و صدا زیاد شد؛ و چون من مفتی و

رئیس بودم کسی جرأت اشکال و تعرض به من را نداشت، تا بالأخره متوسل به جمال عبدالناصر رئیس جمهور وقت شدند و او به من پیام کرد و (یا به دیدن من آمد) و گفت: این مسأله خیلی در میان مسلمین کشورها هیاهو برپا کرده است و اینجا ازهر، مرکز است، من خواهش می‌کنم از شما به جهت رفع غائله دستور دهید شهادت بر ولایت را ترک کنند! و از آن به بعد ترک شد.

آقای حاج آقا معین گفتند: چون به قاهره رفتم یک روز برای دیدن شیخ به ازهر رفتم مسجد بسیار بزرگی بود و دارای شبستان‌های بسیار؛ و در اصطلاح آنها به شبستان، رواق می‌گویند و هر رواقی برای امری خاص و درسی خاص معین شده، و تمام این جامع در تحت اختیار شیخ ازهر است که برای نشیمن‌گاه خود و کتابخانه و سایر امور قسمت‌هایی را اختصاص داده است.

من از شیخ جويا شدم، گفتند: چه کار داری؟ گفتم ایرانی و شیعه هستم و آقای سید عبدالحسین دستغیب مرا معرفی کرده است؛ رفتند و از جانب شیخ خبر آوردند: فردا دو ساعت به غروب مانده بیائید!

من در همان موعد رفتم مرا بردند به رواقی و گفتند: همین جا بنشین! در آن رواق قریب به یک صد نفر از طلاب جوان همگی معمم به عمامه سفید به طرز عمامه سنی‌ها دور تا دور نشسته بودند و یک نفر از طلاب در وسط نشسته بود و در دست خود در کتابچه‌ای سرودی که درباره اهل بیت بود می‌خواند و بقیه طلاب همگی با یک صدا جواب می‌دادند: اللهم صل علی محمد و آل محمد! اشعار بسیار عالی و همگی در فضائل و مناقب اهل بیت و حضرت صدیقه بود، قریب یک ساعت مشغول بودند؛ بعداً یک نفر آمد و مرا به نزد شیخ برد، مردی سمین و درشت هیکل پیرمردی بر روی تشک نشسته و قدرت بر حرکت نداشت، نشسته تواضعی نمود و نمی‌توانست برخیزد؛ تا مرا دید گفت:

آیا آن منظره اشعار طلاب را دیدید؟! گفتم: آری! گفت: ما بسیار محب

اهل بیت هستیم!

من از او پرسیدم قبر محمد بن ابی بکر کجاست؟ گفت در زجر نزدیکی همین جامع. قدری با هم به سخن پرداختیم تا نزدیک غروب شد و شیخ آماده برای وضو و نماز مغرب گشت.^۱

[حکایتی از حضرت صادق علیه السلام راجع به توحید و یگانگی صفت

خدا با رسول خدا]

روزی جناب محترم آقای حاج سید جعفر سیدان نقل کردند که: روزی حضرت صادق علیه السلام با ابوحنیفه با هم صرف نهار کردند و چون غذا خوردن به پایان رسید حضرت گفتند:

الحمد لله رب العالمين! اللهم هذا منك و من رسولك!

ابوحنیفه گفت: شرک آوردی که با خدا رسول خدا را در إعطاء این نعمت شریک قرار دادی!

حضرت فرمودند: خدا در قرآن می فرماید: ﴿يَتَأْتِيَ النَّبِيَّ جَهْدِ الْكُفَّارِ وَالْمُنَافِقِينَ وَأَغْلَظَ عَلَيْهِمْ وَمَأْوَاهُمْ جَهَنَّمُ وَبِئْسَ الْمَصِيرُ * تَخْلِفُونَ بِاللَّهِ مَا قَالُوا وَلَقَدْ قَالُوا كَلِمَةَ الْكُفْرِ وَكَفَرُوا بَعْدَ إِسْلَامِهِمْ وَهُمْ أُولُوا بِمَا لَمْ يَنَالُوا وَمَا نَقَمُوا إِلَّا أَنْ أَغْنَاهُمُ اللَّهُ وَرَسُولُهُ مِنْ فَضْلِهِ ۚ فَإِنْ يَتُوبُوا يَكُ خَيْرًا لَهُمْ وَإِنْ يَتَوَلَّوْا يُعَذِّبُهُمُ اللَّهُ عَذَابًا أَلِيمًا فِي الدُّنْيَا وَالْآخِرَةِ وَمَا لَهُمْ فِي الْأَرْضِ مِنْ وَلِيٍّ وَلَا نَصِيرٍ﴾^۲

که در این آیات می فرماید: ﴿وَمَا نَقَمُوا إِلَّا أَنْ أَغْنَاهُمُ اللَّهُ وَرَسُولُهُ مِنْ فَضْلِهِ﴾ یعنی علت مخالفت کفار و منافقین و راندن کلمه کفر بر زبان، و کفر بعد از اسلام و

۱- جنگ ۱۶، ص ۱۲۸ و ۱۲۹.

۲- سوره التوبة (۹) آیه ۷۳ و ۷۴.

اهتمام برای از بین بردن اسلام و رسول خدا که به آن نائل نشدند، چیزی نبود مگر آنکه خدا و رسول خدا آنها را از فضل خدا غنی کردند و از فقر و بیچارگی بیرون آوردند و مالدار کردند و دنیای آنها را نیز آباد کردند؛ پس در اینجا خدا و رسول خدا معاً، موجب وفور نعمت و خصب و غناء شده‌اند و این عین توحید است، نه شرک!^۱

راجع به «غزاة ذات السلسلة» که رسول خدا جمله تاریخی خود را در باره امیرالمؤمنین گفتند

جمله‌ای را که حضرت رسول خدا صلی الله علیه و آله و سلم راجع به امیرالمؤمنین علیه السلام فرموده‌اند: يا عَلِيُّ لَوْلَا اَنْتَنِي اَشْفَقُ اَنْ تَقُولَ فَيْكَ طَوَائِفُ مِنْ اُمَّتِي مَا قَالَتِ النَّصَارَى فِي الْمَسِيحِ عِيسَى بْنِ مَرْيَمَ لَقَلْتُ فَيْكَ مَقَالًا لَا تَمُرُّ بِمَالٍ مِنَ النَّاسِ اِلَّا اَخَذُوا التَّرَابَ مِنْ تَحْتِ قَدَمَيْكَ را در «كشف الغمة» صفحه ۶۶، راجع به غزاة السلسلة آورده است؛ که چون اعرابی برای رسول خدا خبر آورد که جماعتی از اعراب در وادی الرمل اجتماع نموده‌اند و شبانه قصد شیبخون زدن به مدینه را دارند، و رسول الله برای ابوبکر لوآء بست و او را با جماعتی برای انهدام آنها فرستاد ابوبکر شکست خورد و فرار کرد رسول خدا برای عمر لوآء بست و او را با جماعتی فرستاد او نیز شکست خورد و فرار کرد، و رسول خدا برای عمرو عاص لوآء بست و او نیز شکست خورده و فرار کرد، آنگاه حضرت رسول الله لوآء را برای امیرالمؤمنین علیه السلام بستند و ابوبکر و عمر و عمرو عاص را تحت امر و در لشکر آن حضرت قرار دادند و برای ظفر آن حضرت دعا کردند؛ چون محل کفار زمینی بود مُنحدر و پر از سنگ و درخت و

۱- کنزالفوائد، ج ۲، ص ۳۶.

۲- همان مصدر، ص ۱۴۵.

دستیابی به آنها مشکل بود، امیرالمؤمنین به طریق خاصی وارد وادی شدند و آنها را تار و مار کردند و از بین بردند و آیات: ﴿وَالْعَدِيدِ صَبْحًا * فَالْمُورِيَّتِ قَدْحًا﴾^۱ الخ، درباره آن حضرت نازل شد؛ و چون امیرالمؤمنین برگشتند رسول خدا و مسلمین به پیشواز آن حضرت آمدند و رسول خدا برای علی جمله تاریخی خود را فرمودند: لَوْلَا أَنْ تَقُولَ فَيْكَ. الخ.

و نیز در «روضه الصفا» در سریة ذات الرمل که بعد از غزوة تبوک است، در جلد دوم آورده است، در ذکر وقایع سال نهم از هجرت، و نیز در «حبیب السیر» جلد ۱ صفحه ۴۰۲، از «کشف الغمة» به لفظ: لَوْلَا أَنَّنِي أَتَّقِي أَنْ يَقُولَ فَيْكَ الخ، بعد از بیان سریة ذات الرمل آورده است.

و لا یخفی آنکه این جمله معروف را نیز رسول خدا بعد از فتح خیبر برای امیرالمؤمنین علیه السلام فرموده‌اند، و در اغلب کتب مناقب و تاریخ و حدیث مذکور است.^۲

وفات عبدالله بن ابی سلول و نماز رسول خدا بر عبدالله بن ابی و مانع

شدن عمر

در «روضه الصفا» در جلد ۲، در ذکر وقایع سال نهم هجرت، بعد از ذکر غزوه تبوک و سریة ذات الرمل و آمدن وفود گوید:

در شوال سال نهم از هجرت عبدالله بن ابی سلول منافق بیمار شد و ذی‌قعدة همین سال وفات یافت. حضرت مقدس نبوی صلی الله علیه و آله و سلم در ایام مرض او به عیادت او قدم رنجه می‌فرموده و در حین نزع، آن سرور به او گفت که:

۱- سوره العادیات (۱۰۰) آیه ۱ و ۲.

۲- جنگ ۱۶، ص ۱۴۸.

من تو را از محبت یهود نهی کردم و تو به قول من عمل نمودی!
 عبدالله بن اُبیّ جواب داد که: اُسعد بن زرارة با آنکه ایشان را دشمن
 می‌داشت، عداوت آن جماعت مرگ را از وی باز نداشت؛ یا رسول الله! این زمان
 سرزنش نیست! اکنون وقت ارتحال ملتمس از مکارم اخلاق تو آنکه: بعد از فوت
 من به جنازه من حاضر شوی و پیراهن خود عنایت فرمای تا کفن من سازند!
 و در آن روز رسول خدا دو پیراهن پوشیده بود و آن یک را که ملاصق
 بدن نبود به عبدالله داد، و ابن اُبیّ پیراهن زیرین را التماس نموده؛ ملتمس وی
 مبدول افتاده، باز خواهش نموده گفت: یا رسول الله! امیدوارم که بر جنازه من
 نمازگزاری و از خدای تعالی و تقدّس مسألت نمای تا گناهان مرا بیامرزد! آن
 حضرت قبول فرموده.

أرباب سیر آورده‌اند که: رسول الله در تغسیل و تکفین ابن اُبیّ حاضر شد
 و پسر او را که مؤمنی صافی عقیده بود، پرسش نمود؛ و چون جنازه عبدالله به
 موضع جنازه بردند حضرت برخاست تا برود و بر وی نماز گزارد، غمّ از جای
 خود برجست و دست در دامن پیغمبر زده گفت: یا رسول الله! می‌خواهی که بر
 وی نماز گزاری و او در فلان روز این سخن گفت؟!
 حضرت مقدّس صلی الله علیه و آله و سلّم فرمود که: ای عمر! دست از
 دامن من باز دار! و عمر همچنان إلحاح می‌نمود.

حضرت فرمود که: مرا مخیّر ساخته‌اند میانه طلب آمرزش ایشان هفتاد بار
 و میان عدم طلب آمرزش و من اختیار استغفار کرده‌ام. و اگر می‌دانستم زیادتی
 استغفار هفتاد بار، موجب غفران عبدالله می‌شود هرآینه بر آن زیاده می‌کردم!

و این سخن مشیر است به آیه کریمه: ﴿أَسْتَغْفِرُ لَهُمْ أَوْ لَا تَسْتَغْفِرُ لَهُمْ إِنْ
 تَسْتَغْفِرُ لَهُمْ سَبْعِينَ مَرَّةً فَلَنْ يَغْفِرَ اللَّهُ لَهُمْ﴾^۱

۱- سوره التّوبه (۹) صدر آیه ۸۰.

و بالجمله رسول الله بر عبدالله بن ابی سلول نماز گزارد؛ و قدم مبارکش هنوز از موضع صلاة زایل نشده بود که حقّ تعالی این آیه فرستاد: ﴿وَلَا تُصَلِّ عَلَىٰ أَحَدٍ مِّنْهُمْ مَاتَ أَبَدًا وَلَا تَقُمْ عَلَىٰ قَبْرِهِ﴾.^۱

نقل است که چون منافقان نیازمندی ابن ابی در حال نزاع نسبت با حضرت مقدّس نبوی مشاهده کردند، جمعی کثیر از ایشان به سعادت ایمان استسعاد یافتند.^۲

[عجز خواجه نصیرالدین طوسی از ادراک حقیقت توحید به نقل از

ریحانة الأدب]

در جلد ۶ از «ریحانة الأدب» صفحه ۱۸۸ در احوال خواجه نصیرالدین طوسی، از جمله گوید:

پیوسته در بغداد و حلّه به تدریس علوم دینیّه و معارف یقینیّه اشتغال می‌ورزید، شهید اوّل نیز تجلیلش کرده و بعض مطالبی از او نقل می‌نماید، و با آن همه تبخّر علمی در مقام عجز از ادراک حقیقت توحید گوید که: در مدت هشتاد سال دوره حیات خود همین قدر دانستم که این مصنوع محتاج به صانعی می‌باشد و بس! با وجود این باز هم یقین پیره‌زان کوفه زیادتز از یقین من است!^۳

[کیفیت به شهادت رسیدن سید تاج الدین ابوالفضل و پسرانش]

در صفحه ۱۸۹ [از کتاب الاصول الفخریة تألیف احمد بن عنبه] آمده است که: و در این سنّه هفتصد و یازده هجری بود که سید تاج الدین ابوالفضل محمد

۱- سوره التّوبه (۹) صدر آیه ۸۴.

۲- جنگ ۱۶، ص ۱۴۹ و ۱۵۰.

۳- جنگ ۱۳، ص ۳۸.

بن مجد الدین الحسین بن علی بن زید (که از نسل زید بن داعی بود) او را و پسرانش (شمس الدین حسین و شرف الدین علی) را در کنار شطّ بغداد بکشتند، و بعضی از اجلاف عوام بغداد سید را پاره پاره کردند و گوشت او را بخوردند! و موی او، هر موی به یک دینار به همدیگر فروختند!

و سبب عداوت عوام بغداد با او آنکه: او تربیت شیخ جمال الدین الحسن بن المطهر الحلی کرده بود پیش سلطان اولجایتو، تا با اهل مذاهب بحث کرد و سلطان نقل مذهب به تشیع نمود؛ سید تاج الدین، نقیب نقبای تمام ممالک سلطان خدابنده بود.

اقول: تولّد سلطان محمد خدابنده اولجایتو، در سنه ۶۸۰ و رحلتش در سنه ۷۱۶ بوده است؛ و بنابراین کشته شدن سید تاج الدین و پسرانش در زمان او بوده است.^۱

[تشیع سلطان محمد خدابنده به نقل از لئالی الأخبار]

در اواخر «لئالی الأخبار» از صفحه ۶۵۱ تا صفحه ۶۵۶، راجع به تشیع سلطان خدابنده و رسمیت تشیع و بطلان مذاهب اربعه و فتاوی غلط و موحش رؤسای مذاهب اربعه و فسق و فجور عامّه مطالبی را ذکر کرده است.^۲

کشتار شیعه کرخ بغداد و آتش زدن قبور ائمه کاظمین توسط حنابله

در تاریخ ابن اثیر جلد ۹، صفحه ۵۶۱، از طبع دار صادر بیروت، ۱۳۸۶ هجریه، در ذکر حوادث واقعه در سنه ۴۴۱ آورده است که: در این سال اهل کرخ بغداد را که همگی شیعه بودند از اقامه عزاداری و ماتم

۱- جنگ ۱۷، ص ۵۲.

۲- جنگ ۱۳، ص ۳۷.

در روز عاشوراء همچنان که عادتشان بود منع کردند، اهل کرخ قبول نکردند و در روز عاشوراء به مراسم عزاداری پرداختند؛ برای اهل سنت این معنی گران آمد و بین اهالی کرخ و بین سنی‌ها فتنه عظیمی برپا شد که موجب کشتار و مجروح شدن جماعت بسیاری از مردم شد، و این فتنه به پایان نرسید تا زمانی که اتراک عبور کرده و خیام خود را بین اهل کرخ و بین سنی‌ها زدند، در این حال دست از جدال و نزاع برداشتند. از این پس اهل کرخ شروع کردند که دیواری بر دور کرخ بسازند؛ و چون اهل سنت چه از قلائین (ماهی و گوشت سرخ کنندگان و تاو دهندگان) و چه از غیر آنها از همین قبیل مردم، چون از ساختمان دیوار و سور شیعیان بر دور کرخ مطلع شدند آنان نیز به ساختن سور و دیواری بر بازار قلائین مبادرت کردند، و هر دو طایفه از شیعه و از سنی در ساختمان این دو سور مال فراوانی خرج کردند، بین شیعه و سنی فتنه‌های بسیاری برپا شد و بازارها تعطیل شد و دامنه شرّ بالا گرفت تا به جایی که بسیاری از شیعیان که در جانب غربی بغداد (کرخ) سکونت داشتند مجبور شدند به جانب شرقی بغداد کوچ کنند و در آنجا اقامت گزینند.

خلیفه عباسی به ابومحمد نسوی امر کرد تا میانجی‌گری کند و امر را اصلاح نماید و فتنه را بردارد، اهل جانب غربی بغداد (اهل کرخ و شیعیان) این پیشنهاد را پذیرفتند، و اهل سنت و شیعه متفقاً بر امر او بر ترک جدال و نزاع اجتماع کردند و دست از جنگ برداشتند، و بنا شد در میان قلائین و غیرهم «حیّ علی خیر العمل» در اذان گفته شود و در میان اهل کرخ «الصلاة خیر من النوم گفته شود و ترحم بر صحابه را اظهار کنند، و بنابراین حکم میانجی‌گری نسوی از بین رفت.

و ابن اثیر در صفحه ۵۷۵ به بعد از همین کتاب در ضمن بیان حوادث سنه ۴۴۳ هجریه گوید:

در ماه صفر این سال فتنه بغداد تجدید شد (آن فتنه‌ای که در میان سنی‌ها و شیعه‌ها بود) و بسیار بالا گرفت؛ چندین برابر بالاتر و مهم‌تر از فتنه سابق!

زیرا که: چون هنوز در دل‌ها از آن کینه‌های سابق باقی مانده بود، آن اتفاق و اجتماع سابق در سنه ۴۴۱ از شکستگی و نقض در مصونیت نبود. و علت آن این بود که اهل کرخ شروع کردند برای ساختن در و سردر برای بازار سماکین (ماهی‌فروشان) که متعلق به شیعیان بود، و اهل قلائین نیز شروع کردند در باقیمانده از بنای در و سردرِ باب مسعود. اهل کرخ از عمل خود فارغ شدند و در اطراف در سماکین بر روی برج‌هایی که ساخته بودند با طلا نوشتند: مُحَمَّدٌ وَعَلِيٌّ خَيْرُ الْبَشَرِ. سنی‌ها این را منکر شدند و چنین مدعی شدند که شیعیان نوشته‌اند: مُحَمَّدٌ وَعَلِيٌّ خَيْرُ الْبَشَرِ فَمَنْ رَضِيَ فَقَدْ شَكَرَ وَمَنْ أْبَى فَقَدْ كَفَرَ! اهل کرخ این تتمه و زیاده را منکر شدند و گفتند: ما زیاده از آنچه عادت‌مان بر آن جاری است و در مساجد‌مان می‌نویسیم (محمد و علی خیر البشر) چیزی را ننوشته‌ایم.

خلیفه عبّاسی: القائم بامر الله، ابوتمام، (نقیب عبّاسیین) و عدنان^۱ بن رضی (نقیب علویین) را فرستاد تا مطلب را کشف کنند و اطلاع دهند؛ هر دو نفر نقیب تصدیق‌گفتار اهل کرخ نموده و برای خلیفه نوشتند که اهل کرخ غیر از همان «محمد و علی خیر البشر» چیزی را ننوشته‌اند.

در این صورت، خلیفه و نواب رحیم امر کردند تا مردم از جنگ دست بردارند؛ مردم قبول نکردند.

این مذهب قاضی و زهیری و غیر آنها از حنبلی‌ها، از أصحاب عبدالصمد خواستند تا عامه را در زیاده روی در فساد و اغراق در فتنه تحریک کنند؛ و چون

۱- شریف عدنان بن رضی که نقیب علویین بود، پسر شریف رضی جامع «نهج البلاغه» است که پس از پدرش و عمش سید مرتضی، نقابت علویین را عهده‌دار شد.

نواب رحیم، ترس رئیس الرؤساء^۱ داشت که میل به حنبلی‌ها داشت، از باز داشتن سنی‌ها در قتال و فتنه، إمساک و خودداری کرد و سنی‌ها نیز راه آب آوردن از رود دجله را به کرخ بستند و از حمل آب به سوی کرخ ممانعت کردند؛ چون نهر عیسی که از دجله به کرخ می‌آمد سدش شکسته بود فلهمذا اهل کرخ مجبور بودند برای خود از دجله آب دستی بیاورند.

این امر بر اهل کرخ گران آمد؛ و جماعتی از شیعیان با یکدیگر همدست شده و روانه دجله شدند و آب را در ظرفی ریخته و با خود آوردند و سپس بر آن آب‌ها گلاب پاشیدند و در میان مردم ندا در دادند: الماءُ للسَّیِّل! (یعنی آبی که شما ما را از آن محروم نموده‌اید، ببینید که ما به آسانی تهیه کرده و با گلاب آمیخته و به طور رایگان در راه خدا در کوچه و برزن انفاق می‌کنیم!) و بدین وسیله سنی‌ها بر جدال و فتنه برخاستند و عداوتشان با شیعه افزون شد.

رئیس الرؤساء بر شیعیان سخت گرفت و تشدید کرد تا آنان «خیر البشر» را محو کردند و بجای آن نوشتند: علیهما السلام (محمد و علی علیهما السلام). سنی‌ها نیز به این راضی نشدند و گفتند: ما ابداً دست بر نمی‌داریم تا آنکه آجری را که بر روی آن محمد و علی نوشته شده است به کلی از دیوار بکنند و بیرون آورند و «حیّ علی خیر العمل» نیز در اذان گفته نشود.

۱- رئیس الرؤساء، ابوالقاسم بن مسلمة، علی بن الحسن بن احمد: وزیر قائم بامر الله است که مدت ۱۲ سال وزارت کرد، و بساسیری در سنه ۴۵۰ او را کشت.

ابن کثیر در تاریخ خود ج ۱۲، ص ۶۸، گوید: رئیس الرؤساء بسیار به روافض اذیت می‌کرد و آنها را امر کرده بود که در اذان «حیّ علی خیر العمل» را نگویند و مؤذن آنها در اذان صبح بعد از «حیّ علی الفلاح» دو بار بگوید: «الصلاة خیر من النوم» و آنچه در مساجد شیعیان و در سردرهای مساجد آنها نوشته بود (محمد و علی خیر البشر) همه را زائل کنند؛ رئیس الرؤساء امر کرد تا رئیس شیعیان را که ابی‌عبدالله بن جلاب بود به علت تظاهرش به مکتب تشیع بکشند و او را در دکان خود کشتند؛ و شیخ طوسی أبو جعفر، از بغداد فرار کرد و خانه‌اش را غارت کردند.

شیعیان از قبول آن خودداری کردند و جنگ و قتال تا روز سوّم ربیع الأوّل ادامه داشت، و در آن روز یک مرد هاشمیّ از اهل سنّت کشته شد؛ اقوامش جسد او را بر روی نعشی نهادند و در محلاتّ حریّه و باب بصره و سایر محلاتّ اهل تسنّن گردانیدند و مردم را برای خونخواهی او بر می‌انگیختند، و سپس او را در پهلوی احمد بن حنبل دفن کردند.

و چندین برابر از جمعیت سابق بر جمعیت سنی‌ها اضافه شد، و چون از دفن آن مرد برگشتند به سوی مشهد باب التّبنّ (قبرستان کاظمین) روی آوردند؛ در آن صحن و قبرستان بسته بود، دیوار صحن را سوراخ کردند و دربان را تهدید به قتل کردند تا در را باز کند.

دربان ترسید و در را باز کرد؛ سنی‌ها داخل شدند و آنچه در مشهد حضرت کاظم و جواد علیهما السّلام بود از قندیل‌های طلا و نقره، و محراب‌های طلا و نقره، و پرده‌ها و سایر اشیاء موجوده همه را غارت کردند و نیز آنچه در روی سایر قبور بود، و آنچه در خانه‌های آنجا بود، همه را غارت کردند؛ تا شب فرا رسید و برگشتند.

صبحگاهان باز اجتماع کردند با جمعیت کثیری به سوی مشهد رهسپار شدند و تمام قبرها و مقبره‌ها و اطاقهائی که به شکل طویلی بنا شده بود همه را آتش زدند! ضریح حضرت موسی بن جعفر و ضریح پسر پسرش، حضرت محمّد بن علیّ را آتش زدند! و تمام قبوری که در جوار آنان بود آتش زدند! و دو قُبّه‌ای را که از ساج بر روی آن دو قبر بود آتش زدند! و آنچه را در مقابل این قبور و در مجاورت این قبور بود، (از قبور ملوک بنی بُوئیّه: معزّ الدّولة و جلال الدّولة و قبور رؤساء و وزراء شیعه و قبر جعفر پسر ابوجعفر منصور و قبر الأمیر

۱- منظور از محراب، اثاثیه و اسباب و چراغ و تابلوهائی است که در مقدّم حرم مطهر و روبرو و صدر آن قرار داده شده بود.

محمد بن الرشید و قبر مادرش زبیده) همه را آتش زدند! و آنچه از فضائع و שנائع به بار آوردند نظیرش در دنیا دیده نشده بود.

و چون فردای آن روز (که روز پنجم ماه ربیع الاول بود) باز بدانجا برگشتند و قبر حضرت موسی بن جعفر و محمد بن علی علیهما السلام را حفر کردند تا آنکه اجساد آن دو را به مقبره احمد بن حنبل انتقال دهند اشتباهاً بجای موضع این دو قبر، پهلوی این دو قبر را حفر کردند، که در این حال نقیب عباسیین (ابوتمام) قضیه را شنید و غیر او از هاشمی‌های سنی مذهب که از عباسیین بودند آمدند و از این عمل آنان را منع کردند.

اهل کرخ نیز به سمت خان الفقهاء از حنفی‌ها رفتند و غارت کردند، و مدرس حنفیه (أبا سعد سرخسی) را کشتند، و آن کاروان سرا و خانه فقهاء را آتش زدند، و فتنه از غرب بغداد به جانب شرق آن تجاوز کرد و کشتار و قتال به اهل باب الطاق و بازار بیج و بازار کفاشان رسید.

و چون خبر آتش زدن مشهد امامان به نورالدوله (دبیس بن مزید که حاکم مصر بود) رسید بر او بسیار گران آمد و به شدت متغیر شد و به اندرون و سویدای او اثر گذارد؛ چون او و اهل بیت او و سایر شهرهائی که در زیر امر او بودند از نیل بودند و آن ناحیه همگی شیعه بودند.

و در این صورت در تمام بلاد و شهرهائی که در مصر زیر نفوذ او بود خطبه را دیگر به نام القائم بامرالله نخواندند؛ و چون به نزد او فرستادند و او را عتاب کردند عذر آورد که اهل مصر و تمام نواحی در حکمرانی او همه شیعه هستند و همه ایشان بر ترک خطبه به نام خلیفه اتفاق کرده‌اند، و او قادر نبوده است بر آنان سخت گیرد کما اینکه خود خلیفه قادر نبوده است از سفیهانی که چنین اعمالی را به مشهد بجای آورده‌اند جلوگیری کند؛ و پس از آن خطبه را به نام خلیفه خواندند و امر به صورت خود برگشت.

در الغدير جلد ۴، از صفحه ۳۰۸ تا صفحه ۳۱۰، آنچه را که ما در اینجا از «تاریخ ابن اثیر» آوردیم آورده است، و پس از آن گوید که: ابن جوزی در «منتظم» جلد ۸، صفحه ۱۵۰، گوید:

عیار طقطقی از اهل درزیجان در دیوان حاضر شد و او را توبه دادند؛ و معامله با اهل کرخ به واسطه او صورت گرفت که شیعیان کرخ را در جاهای خود و خانه‌های خود تفحص می‌کرد و دنبال می‌نمود و همه را مرتباً و متصلاً می‌کشت به طوری که بلوی و فتنه بالا گرفت؛ در وقت ظهر اهل کرخ مجتمع شدند و دیوار باب قلائین را خراب کردند و بر آن دیوار عذرّه انداختند.

و طقطقی دو مرد از شیعیان را کشت و آنان را بر باب قلائین به دار کشید، بعد از آنکه قبلاً نیز سه نفر از آنان را کشته بود و سرهای آنها را جدا کرده بود و به سمت اهل کرخ پرتاب کرده و گفته بود با این سرها نهار خود را تهیه کرده و بخورید! و از آنجا به در زعفرانی آمد و از اهل آنجا صد هزار دینار طلب کرد و آنان را بیم داد که اگر ندهند باب زعفرانی را آتش می‌زند.

اهل باب زعفرانی با او به مدارا و ملاحظت رفتار کردند، و او از آتش زدن منصرف شد ولیکن در فردای آن روز به نزد آنان رفت و مطالبه نمود؛ شیعیان باب زعفرانی با او مقاتله کردند و از شیعیان یک مرد هاشمی کشته شد که جنازه او را به مقابر قریش در کاظمین حمل کردند.

طقطقی اهل سنت را از بغداد بیرون آورده و به سوی مشهد باب التبن (کاظمین) حرکت داد تا دیوار صحن را سوراخ کردند و آنچه در آن بود به غارت بردند و جماعتی را از قبورشان بیرون آوردند و همه را آتش زدند، همچون عونی و ناشی (علی بن وصیف) و جذوعی؛ و جماعتی از مردگان را حمل کردند و در قبرهای متفرق و جدا دفن کردند و در قبرهای تازه و کهنه آتش انداختند! و دو ضریح و دو قبه از چوب ساج که متعلق به امام موسی بن جعفر و امام محمد بن

علیّ بود آتش گرفت، و یکی از دو قبر را حفر کردند تا جنازه امام را درآورند و نزدیک قبر احمد بن حنبل دفن کنند که در این حال نقیب رسید و مردم رسیدند و آنها را از این عمل منع کردند. الخ.

و این قصه را مختصراً در «شَدَرَاتُ الذَّهَبِ» جلد ۳، صفحه ۲۷۰، ابن عماد آورده است؛ و ابن کثیر در تاریخ خود جلد ۱۲، صفحه ۶۲، نیز آورده است.

اقول: و در همین سنه بود که شیخ طوسی - رضوان الله علیه - به نجف اشرف رهسپار شد؛ چون محل توطن شیخ همچون استادش سید مرتضی در کرخ بغداد بود، ولیکن چون رئیس الرؤساء (وزیر القائم بالله، که مرد خبیث و زشت فطرتی بود) یکی از رؤساء شیعه را که ابی عبدالله بن جلاب بود کشت و قصد داشت شیخ را نیز بکشد شیخ از بغداد به نجف گریخت، و خانه شیخ را غارت کردند و کتابخانه او را آتش زدند.

نجف در آن اوان شهر رسمی نبود ولیکن به واسطه هجرت شیخ در سنه ۴۴۳ تا ۴۶۰ که شیخ رحلت کرد کم کم مرکز تعلیم و تدریس شد و سپس طلاب و فضلا بدانجا روی آوردند و تا زمان ما که قریب یک هزار سال می گذرد از حله و نجف بزرگانی برخاسته اند.

گویا دعای سید در شعر خود که می گفت:

و لو استطعتُ جَعَلْتُ دارَ إقامتی تلكَ القُبُورَ الزُّهْرَ حَتَّى أُقْبِرا

و ما در صفحه ۲۱۲ از همین مجموعه آوردیم، درباره شاگردش مستجاب شد و شیخ طوسی در نجف توطن کرد و در همانجا هم در منزل خود که در ضلع شمالی خارج از صحن مطهر واقع است به خاک سپرده شد.

تولد شیخ در ۳۸۵ و وفاتش در ۴۶۰ بوده است؛ رحمة الله علیه رحمة واسعة^۱.

۱- جنگ ۱۵، ص ۲۱۷ الی ۲۲۴.

پناهندگی معاویة بن مغيرة بن ابی العاص به عثمان

مرحوم مجلسی در سادس «بحار الأنوار طبع سنگی» صفحه ٥١٦ [جلد ٢٠ صفحه ١٤٤ طبع حروفی]، از کازرونی در «مُتقی» درباره غزوه أحد و حمراء الاسد از ربیعة بن حرث روایت کرده است تا اینکه گوید:

و قال فی ذکر غزوة حمراء الاسد: و ظفر (ای رسول الله صَلَّى اللهُ عَلَيْهِ وَآلِهِ وَ سَلَّمَ) فی طَرِيقِهِ بِمَعَاوِيَةَ بْنِ الْمَغِيرَةِ بْنِ أَبِي الْعَاصِ وَ بِأَبِي غُرَّةِ الْجُمَحِيِّ. وَ كَانَ أَبُو غُرَّةٍ أُسْرَ يَوْمَ بَدْرٍ فَأَطْلَقَهُ النَّبِيُّ؛ لِأَنَّهُ شَكَى إِلَيْهِ فَقَرَأَ وَ كَثَرَةَ الْعِيَالِ، فَأَخَذَ رَسُولَ اللَّهِ صَلَّى اللهُ عَلَيْهِ وَآلِهِ وَ سَلَّمَ عَلَيْهِ الْعُهُودَ أَنْ لَا يُقَاتِلَهُ وَ لَا يُعِينَ عَلَى قِتَالِهِ فَخَرَجَ مَعَهُمْ يَوْمَ أَحَدٍ وَ حَرَّضَ عَلَى الْمُسْلِمِينَ؛ فَلَمَّا أَتَى بِهِ رَسُولَ اللَّهِ صَلَّى اللهُ عَلَيْهِ وَآلِهِ وَ سَلَّمَ قَالَ: يَا مُحَمَّدُ امْنُنْ عَلَيَّ! قَالَ: الْمُؤْمِنُ لَا يُلْدَعُ مِنْ جُحْرٍ مَرَّتَيْنِ وَ أَمَرَ بِهِ فُقِّتَلَهُ.

وَ أَمَّا مَعَاوِيَةُ (وَ هُوَ الَّذِي جَدَعَ أَنْفَ حِمْرَةَ وَ مَثَلَ بِهِ مَعَ مَنْ مَثَلَ بِهِ) وَ كَانَ قَدْ أَخْطَأَ الطَّرِيقَ فَلَمَّا أَصْبَحَ أَتَى دَارَ عُثْمَانَ بْنِ عَفَّانَ، فَلَمَّا رَأَاهُ قَالَ لَهُ عُثْمَانُ: أَهْلَكْتَنِي وَ أَهْلَكْتَ نَفْسَكَ! فَقَالَ: أَنْتَ أَقْرَبُهُمْ مِنِّي رَحِمًا وَ قَدْ جِئْتُكَ لِنُجْبِيرَنِي! فَأَدْخَلَهُ عُثْمَانُ دَارَهُ وَ صَيَّرَهُ فِي نَاحِيَةِ مِنْهَا.

ثُمَّ خَرَجَ إِلَى النَّبِيِّ لِيَأْخُذَ لَهُ مِنْهُ أَمَانًا؛ فَسَمِعَ رَسُولَ اللَّهِ صَلَّى اللهُ عَلَيْهِ وَآلِهِ وَ سَلَّمَ يَقُولُ: إِنَّ مَعَاوِيَةَ فِي الْمَدِينَةِ وَ قَدْ أَصْبَحَ بِهَا فَاطْلُبُوهُ، فَقَالَ بَعْضُهُمْ: مَا كَانَ لِيَعْدُوَ مَنْزِلَ عُثْمَانَ فَاطْلُبُوهُ! فَدَخَلُوا مَنْزِلَ عُثْمَانَ؛ فَأَشَارَتْ أُمَّ كَلْثُومٍ إِلَى الْمَوْضِعِ الَّذِي صَيَّرَهُ فِيهِ، فَاسْتَخْرَجُوهُ مِنْ تَحْتِ خِمَارَةٍ لَهُمْ، فَانْطَلَقُوا بِهِ إِلَى النَّبِيِّ؛ فَقَالَ عُثْمَانُ حِينَ رَأَاهُ: وَ الَّذِي بَعَثَكَ بِالْحَقِّ مَا جِئْتُ إِلَّا لِأَطْلُبَ لَهُ الْإِمَانَ فَهَبْهُ لِي! فَوَهَبَهُ لَهُ وَ أَجَلَهُ ثَلَاثَةَ أَيَّامٍ وَ أَقْسَمَ لَنْ وَجِدَ بَعْدَهَا يَمْشِي فِي أَرْضِ الْمَدِينَةِ مَا حَوْلَهَا لِيَقْتُلَنَّهُ!

فَخَرَجَ عُثْمَانُ فَجَهَّزَهُ وَ اشْتَرَى لَهُ بَعِيرًا، ثُمَّ قَالَ لَهُ: ارْتَحِلْ!

و سار رسول الله صَلَّى اللهُ عَلَيْهِ وَآلِهِ وَسَلَّمَ إِلَى حَمْرَاءِ الْأَسَدِ وَأَقَامَ مَعَاوِيَةَ إِلَى الْيَوْمِ الثَّلَاثِ لِيَعْرِفَ أَخْبَارَ النَّبِيِّ وَيَأْتِيَ بِهَا قَرِيشًا. فلَمَّا كَانَ فِي الْيَوْمِ الرَّابِعِ قَالَ رَسُولُ اللَّهِ صَلَّى اللهُ عَلَيْهِ وَآلِهِ وَسَلَّمَ: إِنَّ مَعَاوِيَةَ [قَدْ] أَصْبَحَ قَرِيبًا لَمْ يَبْعُدْ؛ فَاطْلُبُوهُ! فَاصَابُوهُ؛ وَ قَدْ أَخْطَأَ الطَّرِيقَ فَأَدْرَكُوهُ؛ (وَ كَانَ اللَّذَانِ أَسْرَعَا فِي طَلْبِهِ زَيْدُ بْنُ حَارِثَةَ وَ عَمَّارُ بْنُ يَاسِرٍ) فَوَجَدَاهُ بِالْحَمَاءِ فَضَرَبَهُ زَيْدٌ بِالسَّيْفِ فَقَالَ عَمَّارٌ: إِنَّ لِي فِيهِ حَقًّا فَرَمَاهُ بِسَهْمٍ فَقَتَلَاهُ ثُمَّ انْصَرَفَا إِلَى الْمَدِينَةِ بِخَبْرِهِ.

وَ رَوَى هَذَا الْخَبَرَ ابْنُ أَبِي الْحَدِيدِ أَيْضًا وَ أَكْثَرَ اللَّفْظَ لَهُ؛ ثُمَّ قَالَ: وَ يُقَالُ إِنَّهُ أَدْرَكَ عَلَى ثَمَانِيَةِ أَمْيَالٍ مِنَ الْمَدِينَةِ فَلَمْ يَزَلْ زَيْدٌ وَ عَمَّارٌ يَرْمِيَانِهِ بِالنَّبْلِ حَتَّى مَاتَ؛ وَ هَذَا كَانَ جَدُّ عَبْدِ الْمَلِكِ بْنِ مَرْوَانَ لِأُمِّهِ. - انتهى.

اقول: هذه القصة كانت سبب قتل عثمان ابنة رسول الله صَلَّى اللهُ عَلَيْهِ وَآلِهِ وَسَلَّمَ كما سيأتي شرحه إن شاء الله في مثالبه و باب أحوال أولاد رسول الله صَلَّى اللهُ عَلَيْهِ وَآلِهِ وَسَلَّمَ و غيرهها. - انتهى كلام المجلسي (ره).^۱

[خدایا به فریادم برس]

از مجله خواندنی‌ها شماره ۱۰، سال ۳۹، شنبه ۲۷ آبان ماه، ۱۳۵۷ شمسی، مطالبی را یادداشت می‌کنیم در اینجا، در پاورقی صفحه ۹ گوید:
بعد از کشته شدن خانواده تزار روسیه به دست کمونیست‌ها، وقتی انقلابیون به کاخ‌های سلطنتی ریخته از رئیس دفتر رمزِ محرمانه تزار، (کلید کشف رمز) را

۱- این داستان را مفصلاً ابن ابی الحدید، در «شرح نهج البلاغه» از بیست جلدی، ج ۱۵، ص ۴۵ تا ص ۴۸، نقل کرده است، و از بلاذری از کلبی آورده است که: این معاویه یک اولاد بیشتر نداشت آن‌هم نامش عائشه مادر عبدالملک بن مروان بود.

۲- جنگ ۱۶، ص ۱۰۵ و ۱۰۶.

خواستند آن مرد از فرط ترس فراموش کرد! به همین جهت سربازی بر بالای سرش گذاشته و به او تا یک ساعت مهلت دادند که حافظه‌اش رجوع کند و رمز را پیدا کند، و اگر نکرد سر ساعت آن سرباز مأمور بود مغزش را متلاشی کند. درست یک دقیقه به ساعت معهود مانده بود که متصدی و مسئول رمز چشمش به ساعت افتاده از فرط ترس بی‌اختیار فریاد زد: خدایا به فریادم برس! و سپس به خاطر آورد که کلید رمز همان جمله: خدایا به فریادم برس، می‌باشد.^۱

جشن مذهبی انیکاه‌ها که در نقطهٔ دوردستی برپا می‌کنند؛ و دختری را

قربانی خورشید می‌نمایند^۲

مراسم مخوف!

شب پیش از آنکه به راه بیافتیم، راهنمای سرخ پوست به ما خبر داد که فردا یکی از دیدنی‌ترین مراسم قبایل انیکا برگزار خواهد شد، اما این مراسم دیدنی از مناظر وحشت آوری است که هرکس نمی‌تواند شاهد و ناظر آن باشد. راهنمای سرخ پوست که در سفر ما به جبال آند خدمات فراوانی کرده بود، یکی از سرخ پوستان درس خوانده و تربیت شده کشور پرو بود که خود نیز عشق و علاقه به این نوع گردش‌ها و سیاحت‌ها داشت، این راهنما زبان عده‌ای از قبایل سرخ پوست اطراف را می‌دانست و از این گذشته به زبان‌های زنده دنیا نیز آشنا بود. وقتی که دربارهٔ جشن فردای آن روز با ما حرف می‌زد ناگهان غم دردناکی در چشمانش هویدا شد. و چون مدتی به روی او چشم دوختیم، حرف‌هایش را شنیدیم، پی بردیم که بر گذشته پر عظمت انیکا تأسف می‌خورد و اندوهناک است. فردای آن روز پس از خوابی پر از کابوس و رؤیا به سوی مقصد روانه

۱- جنگ ۶، ص ۱۵۹.

۲- حکایات و واقعیات مطرح شده در کتاب سفرنامهٔ برادران امیدوار.

شدیم؛ قرار بود که جشن در یکی از دور افتاده‌ترین گوشه‌های خلوت کوه، دور از چشم اغیار برگزار شود، شاید انیکاه از ژاندارم‌ها و سربازان بیمناک بودند، اما شجاعت قوم انیکا هرگونه شک و تردید را در این باره از ذهن ما دور می‌ساخت، میدانی در ژرف‌ترین دره‌های جبال آند آراسته شده بود...

ما پس از ده ساعت راه پیمائی به این منطقه رسیدیم، شامگاهان نزدیک بود، چیزی به غروب نمانده بود، عدهٔ بیشماری پیش از ما در این میدان بزرگ گرد آمده بودند، کشیشان انیکا در آنجا حاضر بودند.

رئیس کشیشان انیکا نیز از چندین فرسنگ راه به آنجا آمده بود، نماینده هر قبیله از قوم انیکا هدیه و صدقه آورده بودند، هدایای پاره‌ای از قبایل ذرت بود، هدایای برخی از قبایل پشم شتر بود که لاما نام دارد، بعضی از انیکاه نیز که چیزی برای اهدای به پیشگاه خدایان نیاورده بودند مژه‌ها و ابروهای خود را در راه خدایان نثار می‌کردند و به اصطلاح شادباش می‌دادند.

دختری ده ساله را به میان آوردند! دختری که از کمال و زیبایی بهره وافر داشت برگزیدند و پس از مدت‌ها تعلیم و تربیت زیر نظر معلم‌هاش برای قربانی به پیشگاه انیکا آوردند! قربانی شدن در برابر خدای انیکاه افتخار عظیمی است، و به نظرشان خوشبخت‌ترین خانواده‌ها خانواده‌ای است که یکی از فرزندان خود را در راه خدایان فدا سازد.

به دختر پیش از آوردن به میدان چیچای فراوان داده بودند تا وقتی که در برابر مردم حضور می‌یابد شاداب و خندان باشد؛ وقتی که دختر ده ساله به میدان آمد، راهنمای سرخ پوست که اندکی متأثر و مضطرب به نظر می‌آمد چنین گفت: می‌خواهند وی را در راه خدای بزرگ انیکاه قربانی کنند. این کار پنهان از چشم اغیار صورت می‌گیرد، هرگاه شما هیجان و تأثیری ناشایست از خود نشان دهید، ممکن است گرفتار سرنوشت غم‌انگیزی شوید!

دختر خردسال را چند بار در اطراف میدان به گردش درآوردند، سنگی در میان میدان قرار داده بودند که شبیه مذبح عیسویان بود، دخترک را روی سنگ خواباندند، رئیس کشیشان انیکا پیش رفت... ساطوری در دست داشت، ساطوری از طلا، با یک ضربه، ساطور در دل دخترک جای گرفت!

و من و عیسی چشمان خود را بستیم، همه انیکاها مثل گرسنگان ایستاده بودند.

آن وقت قلب دخترک را از سینه‌اش بیرون آوردند، کشیش قلب خون آلود را در دست گرفت و پس از آن دو دستی رو به آسمان نگه داشت، رو به آسمان به سوی خورشید که در شرف غروب بود و گفت:

«ای خورشید! این قلب خون آلود را در راه تو قربانی می‌کنیم تا ما را نگهدار باشی! ای روح عظیم، ای کسی که صدایت را در زمزمه نسیم می‌شنوم، ای کسی که نفس تو به همه دنیا زندگی می‌بخشد توجه کن! من همانند یکی از میلیون‌ها فرزندان تو آمده‌ام، تا از تو قدرت و دانش بطلبم! بگذار در شاهراه زیبایی‌ها گام بردارم! و بگذار دیدگان همه ما قادر به نگرستن غروب آفتاب باشد، غروب آفتاب با رنگ‌های قرمز و بنفش! دست‌های ما را برای تکریم به مخلوقات خود استوار کن و گوش‌هایمان را برای شنیدن صدایت شنوا ساز! خردمندان کن تا شاید نعمات آفریده شده تو را بفهمیم! رموزی را که در هر برگ و در بُن هر سنگ نهفته است بدانیم! ما را مهیا ساز تا در هر لحظه با سرافرازی پیش تو آئیم، بنابراین موقعی که حیات من چون غروب خورشید رو به افول نهد روح ما ممکن است بی‌شرم و حیا پیش تو آید...!»

در این هنگام خونی که لخته لخته از سینه دخترک بیرون می‌آمد، بر زمین افشانند! مراسم در میان خاموشی هیجان‌انگیزی پایان یافت، ما دو نفر چنان دستخوش اندوه شده بودیم که نزدیک بود از اعماق دل فریاد بکشیم.

راهنمای سرخ پوست گفت که: این کار در ایام پیشین چند بار برگزار شده است (هرگاه امپراتور تازه‌ای به تخت می‌نشست، هر بار امپراتوری بیمار می‌شد، چنین مراسمی را بجای می‌آوردند، گاهی نیز کسی که بیمار بود و از مرگ خود خبر می‌داشت فرزند خود را در چنین مواقعی از جان و دل وقف قربانی امپراتور می‌کرد) اما امروز به ندرت اتفاق می‌افتد زیرا که امپراتوری انیکا سرنگون شده است؛ اما انیکاها امید دارند که خورشید، خدای انیکاها بار دیگر چندان به آنان یاری دهد که امپراتوری خود را از نو بنیاد گذارند و بار دیگر به مقام شامخی برسند.^۱

سگ با وفا [بعد از فقدان صاحبش، چندین سال موقع مقرر ملاقات می‌آمده و می‌رفته است]

این محبت و وفای فوق العاده و شگفت انگیز روی حیوانات ژاپن هم اثر بخشیده است و حالا لازم می‌دانیم یک داستان واقعی را بیان کنیم:

دکتر «کیزا بورو کوبایاشی» پروفیسور دانشکده کشاورزی «امپریال توکیو» یکی از دوستان واقعی سگ بود، او سگ‌های بی‌شماری از نوع «اکیتا» را تربیت کرده بود و از آنان نگهداری می‌کرد. یکی از شاگردان این پروفیسور که به علاقه استادش واقف بود سگی از همان نوع «اکیتا» به وی تقدیم داشت و اتفاقاً سگ بسیار باهوشی بود، با سایر سگ‌ها وجه تمایز داشت و همچنان‌که بزرگ می‌شد محبت بیشتری به پروفیسور می‌یافت و بیشتر اوقات در کنار او دیده می‌شد... پروفیسور به این سگ «هاچی» نام داده بود، و هاچی یعنی با وفا.

هاچی، همان‌طور که از نامش پیدا بود پیوسته در اطراف محیط دانشگاه پرسه می‌زد تا سخنرانی‌های پروفیسور پایان یابد و یا در ساعت معین جلوی

۱- جنگ ۲۵، ص ۲۴۸ الی ۲۵۱، به نقل از «سفرنامه برادران امیدوار».

ایستگاه «شی یوبا» (ایستگاهی که پروفیسور در نزدیک منزلش از ترن پیاده می‌شد) منتظر می‌ماند تا صاحبش برسد، او را ببیند و کمی با هم قدم بزنند. در یکی از روزهای ماه مه سال ۱۹۲۵ نیز هاچی به عادت معمول پروفیسور را تا ایستگاه مشایعت کرد، اما این آخرین دیدار او بود، زیرا بعد از ظهر همان روز پروفیسور در تصادفی کشته شد و دیگر به خانه باز نیامد، و از آن روز به بعد هاچی نگون‌بخت و باوفا هر روز به ایستگاه می‌رفت، ساعت‌ها منتظر می‌ماند، هراسان و مضطرب به اطرافش می‌نگریست تا شاید یکبار و فقط یکبار دیگر محبوبش باز گردد و او را ببیند!

سال‌ها می‌گذشت و هاچی در ساعتی که می‌باید پروفیسور باز گردد به ایستگاه می‌رفت تا اینکه پس از زمانی دچار بیماری پوست شد، اما بر اثر معالجه بهبود یافت و چون معروفیتی بسزا در آن محله به دست آورده بود یکی از ساکنان سرگذشت دردناک این حیوان با وفا را در مجله‌ای انتشار داد، این مقاله مثل بمب ترکید، توجه عموم را برانگیخت و انعکاس عظیمی پیدا کرد، و هاچی بیش از پیش شهرت یافت، در این میان یکی از هنرمندان برجسته هاچی را مدل قرار داد و مجسمه بسیار زیبایی از او ساخت، در یک نمایشگاه بزرگ دولتی به معرض تماشا درآورد، و علاقه مردم نسبت به هاچی صد برابر شد.

بالأخره ارگان‌ها و سازمان‌های وابسته به دولت مصمم شدند تا مجسمه برنزی او را بریزند و در آوریل سال ۱۹۳۴ طی تشریفات از مجسمه برنزی هاچی در مقابل همان ایستگاه پرده برداری شد، و هاچی وظیفه خود را که انتظار پروفیسور بود برای ابد ادامه داد!

اما در روزهای دشوار ۱۹۴۵ که جنگ به شدت ادامه داشت ارتش ژاپن بر اثر کمی آهن و مس مصمم شد مجسمه را بردارد تا با گداختن آن مواد مورد لزوم جنگی بسازند، اما دوباره دو سال پس از جنگ عشاق هاچی گرد آمدند و با

همکاری آقای اندو (فرزند مجسمه ساز اصلی) مجسمه برنزی او را برای دوّمین بار تعمیر کردند، و امروز هرکس از برابر آن ایستگاه عبور کند از عشق این سگ باوفا لذّت می‌برد، و حالتی میان اندوه و شادی در خود احساس می‌کند.^۱

نسل یک مرد ایرانی!

چگونگی پیدایش شیرازی‌ها در زنگبار آن‌طور که تفحص کردیم جالب توجه بود.

در حدود سال ۱۵۸ هجری در کازرون مرد مقتدر و متنفّذی زندگی می‌کرد که حسن بن علی نام داشت و وی را به اختصار «حسن بنعلی» می‌نامیدند؛ فکر جهانگردی و سیاحت خود لحظه‌ای وی را آرام نمی‌گذاشت، اما با آنکه اصلاً کازرونی بود مع‌هذا خود را شیرازی می‌نامید؛ زیرا در آن زمان کازرون اهمیّت خود را از دست داده بود و شیراز رونق و اهمیّت می‌یافت و همه آن را زیباترین شهر خاورمیانه می‌نامیدند.

حسن بنعلی و شش فرزند قوی هیکل‌اش از گردنه‌های کتل دختر و کتل پیرزن و از پنج کوه صعب العبور دیگر گذشتند و خود را به بوشهر رساندند؛ در آنجا یک بَلَم بزرگ تهیّه کردند و به خواب‌های طلایی خویش تحقّق بخشیدند. به وسیله این بلم، سفر دریایی خود را در اقیانوس هند آغاز کردند و به سوی کرانه‌های زنگبار پیش رفتند.

البته روابط تجاری و همچنین ایاب و ذهاب بین بنادر جنوبی ایران و بنادر افریقای شرقی از دیر زمان وجود داشته است و همه ساله مردم جنوب ایران در فصول بادهای موسمی مال التّجاره خود را با بلم به زنگبار می‌رساندند و به

۱- همان مصدر، ص ۲۳۷ الی ۲۳۹، به نقل از «سفرنامه برادران امیدوار».

بازارهای آن سامان عرضه می‌داشتند و این تجارت هنوز هم به قدرت و اعتبار خود باقیست. بازرگانان ایرانی از زنگبار نارگیل و میخک و عاج و سایر کالاهای مورد نیاز را به ایران حمل می‌کردند.

باری، حسن بنعلی و فرزندانش پس از عبور از خلیج فارس و عبور از دور شبه جزیره عربستان خود را به زنگبار رساندند، و به محض پیاده شدن در این جزیره سبز و خرم که سرتاسر آن زیر درخت‌های نارگیل و منگوم و میخک پوشیده شده بود دل‌باخته‌ی زیبایی‌های طبیعت شدند.

آنها پس از تحمل ناراحتی‌های بسیار در آنجا مقیم شدند و برای تحصیل قدرت و نفوذ بیشتر هر کدام با سی تا چهل دختر آفریقایی ازدواج کردند و در نتیجه پس از چند سال طایفه مقتدری به وجود آوردند و حسن بنعلی یک امپراتوری وسیع تشکیل داد و برای حفظ موقعیت خویش قلعه‌های مستحکمی در کرانه دریا بنا کرد و در ترویج شریعت اسلام کوشید. هنوز با آنکه چندین قرن از آن زمان می‌گذرد دیوارهای این قلعه و مسجدی که آنان ساخته‌اند پا برجاست. دخترانی که حسن بنعلی و پسرانش به زنی اختیار کردند بیشتر از رؤسای قبایل بودند و این امر برای تشکیل امپراتوری زنگبار کمک فوق‌العاده‌ای می‌کرد. کلمه زنگبار از دو کلمه زنگ و بار که به معنای کرانه سیاه می‌باشد تشکیل شده است.

به هر حال، کلیه نوادگان و بازماندگان آنها خود را شیرازی نامیدند و به این وسیله خود را برتر و بالاتر از طبقات دیگر مردم زنگبار خواندند؛ هرکس که در زنگبار خود را شیرازی می‌نامد منظورش این است که خون حسن بنعلی در او وجود دارد. امروز دویست هزار شیرازی در زنگبار و سیصد هزار در کرانه‌های افریقای شرقی بسر می‌برند که از شمال سومالی تا میانه‌های خاک موزامبیک پراکنده‌اند!

ما نه تنها در زنگبار بلکه در هر کجای دیگر وقتی با آنها روبرو می‌شدیم خود را شیرازی معرفی می‌کردیم و چون آنها متوجه می‌شدند ما شیرازی هستیم دستمان را می‌فشرده‌اند، اما دقایقی چند نسبت به اصل و نسب خود دچار شک و تردید می‌شدند؛ زیرا فکر می‌کردند چرا شیرازی‌ها سپید پوست هستند؟! ما با آنکه مدت‌ها در زنگبار ماندیم و هر روز برای انجام کارهای خود در شهر گردش می‌کردیم با این همه، شیرازی‌ها پیوسته در اطراف ما جمع می‌شدند و مزاحمت ایجاد می‌کردند؛ آنها می‌خواستند بدانند که شیراز در کجاست، و خوشبختانه ما که روی بدنه اتومبیل خود نقشه جهان نما را رسم کرده بودیم برای آنها موقعیت شیراز را تشریح می‌کردیم.

حزب شیرازی‌ها در زنگبار دارای عظیم‌ترین قدرت سیاسی است

شیرازی‌ها در زنگبار دارای چنان قدرت و اعتباری شده‌اند که امروز قوی‌ترین حزب سیاسی دنیا را تشکیل می‌دهند و پیوسته با حزب ملیون که از سرمایه‌داران عرب متشکل شده‌اند در جنگ و جدالند. هفتاد و پنج درصد از سکنه زنگبار سیاهان شیرازی و غیر شیرازی هستند که از اعضای پر و پا قرص حزب شیرازی‌ها می‌باشند، اما اعراب زنگبار که بیست و پنج درصد از سکنه را تشکیل می‌دهند از ملاکان بزرگند و زنگبار به طور درست از آن آنهاست، آنها طرفداران ناصر هستند و شیرازی‌ها با ناصر سخت مخالفند.

لیدر حزب ملیون اعراب، مرد تحصیل کرده‌ای است که سمت وزارت فرهنگ را دارد؛ این مرد به تمام دنیا سفر کرده است و چون سلطان زنگبار هم عرب است، نزد سلطان تقرب زیادی دارد.

در زمان اقامتشان در زنگبار نخستین دوره انتخابات عمومی اعلان شد و فعالیت‌های زیادی آغاز گردید. هر کدام از احزاب میتینگ‌هایی تشکیل می‌دادند

و در میدان‌های شهر به نمایش و سخنرانی می‌پرداختند.

لیدر حزب شیرازی‌ها چنان که گفتیم مردی تنومند بود که بیستمین نسل حسن بنعلی بود. او مرتب فریاد می‌زد: شیرازی‌های عزیز گول اعراب را نخورید! همین اعراب بودند که شما را به قلاده و زنجیر کشیدند، و بردگی را رواج دادند و از شما مانند حیوانات استفاده بردند.

خلاصه: در نخستین انتخابات، حزب شیرازی‌ها اکثریت را با یک رأی اضافی بدست آورد، و جنجال بزرگی به وجود آمد که ناچار به تجدید انتخابات شدند، در این گیرودار جنگ خونینی در زنگبار در گرفت که در تاریخ این جزیره سابقه نداشته و صلح و آرامشی که چند قرن در آنجا حکم‌فرما بود، جای خود را به خونریزی و اغتشاش داد. در این جنجال دویست نفر عرب به ضرب چاقو و چوب‌جان سپردند! اما خوشبختانه ما دو نفر برای اعراب، عرب بودیم و برای شیرازی‌ها، شیرازی!

تبلیغات اسلامی در زنگبار بسیار مطلوب است

به محض اینکه ما قدم در ساحل زنگبار گذاشتیم بر اثر تبلیغات دامنه‌داری که درباره ما صورت گرفته بود عده‌ای از جوانان دور ما گرد آمدند و ما را برای اقامت به خانه‌های خود بردند. آنان خبر ورود ما را در جراید خوانده بودند انتظار ما را می‌کشیدند؛ و آقای سید علی اکبر شوشتری که جزو یکی از مهاجران است و برای تبلیغات اسلامی سال‌های زیادی است به جزیره زنگبار مسافرت کرده است و در آنجا اقامت دارد نامه‌ای به این عنوان نوشته بود:

«باباجان، جایی که آب هست تیمم باطل است، ما که تشنه دیدار شما هستیم چرا با افراد دیگر آمیزش می‌کنید؟»

ما فوراً به ملاقات آنها شتافتیم و با آقای حاج سید علی اکبر شوشتری که

مرد سالخورده و بسیار نازنینی است مواجه شدیم، موقعی که او صحبت می‌کرد کلمات شمرده و ادیبانه‌اش زیبایی خاصی به زبان فارسی می‌بخشید. وجود این عده از ایرانیان خالص نتیجه یک یورش ثانوی ایرانیان به زنگبار بوده است که در حدود هشتاد سال پیش انجام یافته است. این عده از ایرانیان به هیچ‌وجه با دختران بومی و عرب ازدواج نمی‌کنند، بلکه ازدواج آنها تاکنون در میان افراد فامیل خودشان صورت گرفته است. چگونگی مهاجرت این عده به جزیره زنگبار این بوده است که:

به سال ۱۲۵۱ شمسی «سلطان برقش» با قدرت تمام و با عدالت بر سرزمین زنگبار حکومت می‌کرد، او از برادرش که سلطان یمن بود درخواست کرد که با دولت ایران تماس بگیرد و تقاضای کمک نظامی کند؛ اتفاقاً این درخواست مورد قبول دولت ایران واقع شد و ژنرال «کربلایی علیخان» به سمت وزیر جنگ زنگبار استخدام گردید و همراه پانصد سرباز به سوی زنگبار حرکت کرد.

کربلایی علیخان که قدرت کافی در دست داشت برای اثبات قدرت خویش به جزیره هرمز حمله‌ور شد و آنجا را مسخر ساخت. او با فتح جزیره هرمز توانست توپ‌های بسیار بزرگ برنزی زیبا را که روی آنها مارک رسمی امپراتور پرتغال دیده می‌شد تصرف کند و به زنگبار بیاورد؛ این توپ‌ها هم اکنون نیز در مقابل موزه شهر زنگبار در معرض نمایش دائمی است. در زیر آرم دولت پرتغال که روی توپ‌ها دیده می‌شود شرح پیروزی و امضای کربلایی علیخان را نیز به زبان فارسی خواندیم؛ او در این کتیبه چگونگی تسخیر زنگبار را شرح داده است.

تمام مسلمانان زنگبار شیعه می‌باشند؛ و این به همت سرلشگر

کربلایی علیخان در سنه ۱۲۵۱ صورت پذیرفت

ژنرال کربلایی در احیای قدرت قدیمی زنگبار فعالیت فراوان به خرج داد

و به همین سبب در نزد سلطان زنگبار ارج و قرب زیادی یافت. ضمناً از آنجا که ژنرال کربلایی مرد متدینی بود لذا ترتیبی داد که چند خانواده ایرانی شیعه برای تبلیغات مذهبی به زنگبار بروند؛ از این نظر است که اکنون کلیه ایرانیان زنگبار شیعه هستند و در نتیجه این تبلیغات حالا عده زیادی از هندی‌های مقیم جزیره زنگبار و همچنین آفریقای شرقی از مسلمانان شیعه می‌باشند.

شیعیان چه در آفریقای شرقی و چه در زنگبار دارای مساجد بزرگی هستند که در ایام محرم عزاداری می‌کنند و دسته‌های بزرگی راه می‌اندازند و حتی گاهی قمه می‌زنند که مورد حیرت سایر ساکنان آنجا قرار می‌گیرد. مقبره کربلایی علیخان را در میان قبرستان شیعیان که به وضع تقریباً خرابه‌ای درآمده بود دیدیم.^۱

ایمان و نزدیکی به خداوند

سرانجام به شهر «کیپ‌تان» رسیدیم؛ در اینجا نیز مانند دیگر مناطق آفریقای جنوبی ورود ما با سر و صدای بسیاری همراه بود و از بدو امر مورد محبت دوستان مالایایی و هندوستانی قرار گرفتیم. هنگامی که به دیدار یکی از خلیفه‌ها رفتیم ما را با چنان گرمی پذیرفتند که مهلت نداد از وی خواهش کنیم، بلکه پیشنهاد کرد یک سلسله نمایش‌های اعجاب‌انگیز با شرکت افراد ورزیده خود ترتیب دهد. ما از فرط مسرت در پوست نمی‌گنجیدیم و از شدت شادمانی می‌خواستیم پر درآوریم؛ زیرا اینها که هرگز اجازه عکس برداری از عملیات خود به کسی نمی‌دهند مع‌هذا با پیشنهاد ما

۱- همان مصدر، ص ۲۸۸ الی ۲۹۲، به نقل از «سفر نامه برادران امیدوار».

برای فیلم برداری از عملیات خود موافقت کردند، اما چون فیلم برداری از عملیات درون اتاق با دشواری‌های بسیار روبرو می‌گشت لذا خواهش کردیم نمایش‌های خود را خارج از شهر در فضای باز تشکیل دهند.

مراسم خنجر و سیخ و چاقو بر دست‌ها و سینه فروردن را در خارج از شهر انجام دادند و از آن فیلم برداری نمودند

روزی را که مصادف با یکی از جشن‌های مذهبی بود انتخاب کردیم و با دو کامیون و چند اتومبیل دیگر عازم نقطه‌ای در شصت کیلومتری شهر کپ‌تان شدیم. دوستان هندوستانی ما خوراک‌های تند و مُشهی و بسیار خوشمزه‌ای را در چند دیگ بزرگ مهیا ساخته بودند و یکجا حرکت دادیم. کلیه خوراک‌ها تنها برای سیر کردن شکم ما نبود بلکه جیره روزانه ستاره‌های این نمایش مهیج بود. باری ما یک‌راست به مقابل آرامگاه یکی از شیوخ مالایایی رفتیم که گویا دویست سال پیش چشم از جهان فرو بسته است و برای تکریمش مقبره با شکوهی بنا کرده بودند که امروز زیارتگاه مسلمانان آفریقای جنوبی است. در برابر این آرامگاه که در نقطه نسبتاً بلند و مسلط بر دریاچه کوچکی ساخته شده بود، اطراق کردیم...

آنها وسایل خود را مهیا کردند؛ جایگاهی که خلیفه در موقع انجام مراسم قرار می‌گیرد به صورت محرابی درآمد، روی این محراب آیات قرآن مجید حکاکی شده بود، و روی میز کوتاهی که در قسمت جلوی این محراب قرار داشت سیخ‌های چنگ‌دار، درفش‌های لب دوز، خنجرهای نوک‌تیز، شمشیرهای درخشان، و چکش‌های سنگین و تعداد زیادی آهن آلات دیده می‌شد. خلیفه که با ریش و پشم بسیار درون این محراب نشسته بود کاملاً قیافه یک آهنگر را داشت، و هیچ شباهتی به یک عالم روحانی در او دیده نمی‌شد اما

باطناً قلب او دریای ایمان بود، ایمانی که او و پیروانش را در حالت جذبه و شور از هر گزندی دور می‌داشت؛ چهل و پنج تن از پیروان ورزیده او به صورت نیم‌دایره روی زمین نشسته بودند و چند تن از آنها آلتی را که شبیه به دایره‌های آذربایجانی بود در دست داشتند.

شمشیر زنی با تلاوت آیات قرآن، و طبل و دایره شروع شد

پس از برگزاری نماز جماعت هرکس در سر جای خود قرار گرفت، بوی سوزاندن چوب صندل فضا را پر کرده بود، این بوی عطراگین حسّ رخوت مست‌کننده‌ای به انسان می‌بخشید، و در این هنگام تلاوت هماهنگ و دسته‌جمعی آیات قرآن و اذکار و اوراد دیگر آغاز شد، پس از بیست دقیقه دعا خواندن یکی از طبّال‌های ورزیده دستهای نیرومندش را بر روی پوسته ضخیم طبل‌های عظیم کوبید و صداها را پر شور و جذبه انگیز از زیر پنجه‌های گرم او بیرون آمد و انعکاس آن چنان بود که مغز ما برای چند ثانیه تیر کشید.

ناگهان مشاهده کردیم که مردان در صفّ مقدّم نیز به تبعیت از این طبّال، دایره‌ها را به دست گرفتند و طبّال را همراهی می‌کنند، صحنه شورانگیزی بود، زمین و زمان به وجد درآمده بود، همه چیز در حال رقص و هیجان بود، صحنه‌ای بود که خاطره‌اش هرگز از برابر چشمهای ما محو نخواهد شد!

چیزی نگذشت که دیدیم ضربه‌های وجد انگیز و جذبه آمیز طبل‌ها و صدای هماهنگی که از خواندن اوراد و اذکار الهی سرچشمه می‌گرفت و همچنین استشمام اجتناب ناپذیر عطر نیرومند و مردافکن صندل همه را منقلب و حالی به حالی کرد؛ همه مانند یک خزه ناچیز که در مسیر آب متلاطم به این سو و آن سو کشیده می‌شوند دستخوش نیروهایی بودند که فهم آن از حدّ وهم و تصوّر بیرون است.

نباید فراموش کرد که ما در عرض یک سال و نیم گردش در قاره عریض

و طویل آفریقا گوش‌هایمان به انواع و اقسام ریتم‌های مختلف طبل آشنا شده بود اما این بار در این ریتم ولوله انگیز چیز دیگری نهفته بود؛ صدای ارتعاش طبل آنها به خلاف صدای طبل سیاهان دیگر که بی‌هدف و خشونت‌بار با دست‌های خود مرتب بر پوسته طبل می‌کوبند حالتی داشت که گویی با عمق روان انسان سخن می‌گفت و راز و نیاز می‌کرد! نشئه زائد الوصفی بود و در عین حال تکرار آیات الهی آنچنان حالتی بر ما مستولی ساخته بود که وضع عادی نیرومندترین قهرمانان خشن را نیز برهم می‌زد.

این حالت را تنها مردان بزرگی مانند مولوی درک کرده‌اند، او نیز در حالت سماع سر از پا نمی‌شناخت، شعر می‌خواند و شعر می‌سرود، شعری که به هذیان‌های یک آدم تب‌دار شبیه بود، شعری که از قلب او سرچشمه می‌گرفت بر لبان او جوش می‌زد، و زندگی را در نظر پیروانش به صورتی در می‌آورد که هنوز هم نمی‌توان آن را وصف کرد.

با سوزاندن چوب صندل فضا عطرآگین گردید و به نوبت، کارگردانان

وارد معرکه شدند

این حالت جذبۀ صوفیانه، ما را در عالمی به پرواز در آورد که گفتنی نیست، بیان کردنی نیست، وصف پذیر نیست، تنها صاحب‌دلانند که این جذبۀ شوق را درک می‌کنند و لذت می‌برند...

پس از یک ساعت که همه جا پر از شور و سرور بود دو پسر بچه هم‌قد و قامت که جامه سپیدی به تن داشتند قدم به میدان نهادند، هر کدام از آنها دو دشنه تیز و وحشت‌انگیز در دست داشتند. آنها با هم به این طرف و آن طرف می‌رفتند و همه حرکت و سکناشان با آهنگ هوش‌ربا و پر شور طبل برابری می‌کرد؛ طرز حرکات دست طوری بود که حالت خواب‌زدگی و هیپنوتیزم به

تماشاگر دست می‌داد، دو پسر بچه دشنه‌های تیز را به شدت و شتاب در سینه خویش فروکردند اما نه خون بیرون زد و نه آه از نهادشان برآمد! گویا با این کار می‌خواستند دیگران را در اجرای کامل نقش‌های خطرناک خود تشجیع کنند.

در این هنگام خلیفه برخاست و چند سیخ را از گلو و صورت دو کودک عبور داد و این وقت صحنه نمایش به مرحله مهیج خود وارد شد...

کاملاً مانند زورخانه‌های ایران که هرکس به نوبه خود وارد گود می‌شود و به فراخور حالش عرض اندام می‌کند یکی دو نفر از بزرگترهای ایشان با تبعیت از این دو کودک به صحنه قدم گذاشتند و به حضور خلیفه رفتند و زانو زدند، خلیفه هم شمشیری را بوسید و به دستشان داد؛ در این زمان تلاوت آیات قدری بلندتر شد و ما را به یاد آواز خواندن دسته جمعی دراویش ایران انداخت، این دو نفر شمشیرها را طوری دور سرشان می‌چرخاندند که چشم‌های انسان به خواب می‌رفت و یک‌مرتبه شمشیر را به شدت و حدت کامل روی بازوی برهنه خودشان می‌زدند! زنانی که در این سو و آن سو ایستاده بودند از ترس و وحشت روی خود را برگرداندند! آن وقت دیدیم که این دو شمشیر باز، نوک شمشیر را در درون حدقه چشم گذاشتند و با کمال قدرت به داخل فشار دادند.

جریان از حالت عادی بیرون شدن عبدالله و رفتن در میان صحنه و

عملیات را بر خود انجام دادن

ما هر لحظه انتظار داشتیم که تخم چشمان آنها از حدقه بیرون آید لیکن بیناتر شدند! در این حال یکی از آنها از فاصله پنج متری برادرم را مخاطب قرار داد و یکایک اشیاء داخل جیب او را نام برد و اظهار داشت که نور چشمش آنچنان نیرومندتر شده است که قادر به رؤیت ماوراء اجسام است!

با ورود نفر بعدی به داخل معرکه صحنه را مهیج‌تر یافتیم، همه آنها از

عالم مادیات که ارزش واقعی انسانیت را از میان برده است خارج شده بودند و در سیر و سلوک عوالم دیگری بودند که جز با اتکا به یک ایمان قوی دست یافتن بر آنها امکان ناپذیر است.

این نمایشگر صحنه را به یک قصاب‌خانه تبدیل کرد، شخص دیگری درفش قطورش را از پوست و گوشت یک طرف صورتش وارد کرد و به کمک چکشی سنگین آن قدر بر سر درفش کوفت تا نوک درفش از گونه دیگر بیرون آمد و در داخل تخته‌ای که در سمت دیگر صورت او نگاه داشته بودند فرو رفت!

عمل دیگر این بود که درفش را از داخل دهان او عبور داده و سپس به زمین میخ‌کوبش کردند، سپس خنجر برآن را روی گردنش قرار دادند و با فشارهای تحمل ناپذیری به این طریق که سر گوسپندی را می‌برند او را به این طرف و آن طرف کشیدند اما پس از لحظاتی چند از زمین برخاست بدون آنکه کوچکترین اثری بر گردنش دیده شود!

در ضمن این نمایش‌ها من و عیسی که سخت مدهوش شده بودیم ناچار بودیم به فکر کار خود نیز باشیم؛ هر ضربه طبل اثر عجیبی در من می‌گذاشت به نحوی که در خودم احساس شجاعت و تهوّر زیادی می‌کردم و لحظه‌ای بعد ایمان آوردم که اگر اینها قادر به انجام چنین کارهای محیر العقولی هستند از کجا معلوم که از من ساخته نباشد؟ با یک تصمیم آنی دوربین‌ها را از گردن خارج کردم و به میان این معرکه راه یافتیم.

حالت خاصی به من دست داده بود، یک احساس توصیف ناپذیر، بند بند وجودم را تسخیر کرده بود! در درون خویش چیزی بین گنجی و شجاعت احساس می‌کردم! لحظه‌ای به تماشاگران اعجاب‌زده نگرستیم و دیدیم که دهان‌های همه تا بناگوش بازمانده است و چشم‌ها به میان میدان دوخته شده

است! سایه تهوّر و عظمت هراس آمیزی بر همه جا گسترده شده بود، با یک تکان پیراهن و زیر جامه را از تن در آوردم و به خلیفه گفتم اگر مسأله ایمان مطرح است من هم به حدّ کفایت آن را در خود پدید آورده‌ام، از او درخواست کردم که عین همان کارهای حیرت انگیز را روی گوشت بدن من نیز انجام دهد.

من به پیروی از دیگران به طرف پیشخوان رفتم و دو درفش را برداشتم؛ خلیفه طبق معمول وردی خواند، درفش را بوسیده و به من رد کرد.

من سخت بر سر غیرت افتاده بودم، هماهنگ با ضربات شورانگیز طبل درفش‌ها را دور سر چرخاندم و با یک ضرب به شکم خود کوفتم به طوری که اثر شکافتگی باقی ماند، دوباره درفش‌ها را در آوردم و این بار چنان سخت و محکم زدم که چند سانتیمتر در پوست و گوشت بدنم فرو رفت و نتوانستم آن را بیرون بکشم اما به هیچ وجه وحشت نکردم، زیرا آن را بدتر از ناراحتی‌های یک عمل جراحی نمی‌دانستم؛ سرانجام برای بیرون کشیدن آن از خلیفه کمک خواستم، وقتی خلیفه را در کنار خود یافتم از او خواهش کردم سیخ‌ها را در لب‌هایم فرو برد! ناگهان خلیفه به وسیله تعداد زیادی از سیخ‌ها که همراه داشت کار خود را آغاز کرد.

در این هنگام زنان هندوستانی که از دوستان و مهمانداران ما بودند جیغ‌زنان پا به فرار گذاردند اما خلیفه به این جنگ و گریزها اعتنا نداشت، او غرق در ایمان و احساس عظمت وجود خویش بود.

اعمال شگفت‌انگیزی که خلیفه با شمشیر قاطع و خنجرهای برنده بر

روی بدن انجام داد

خلیفه سیخ‌ها را که هر کدام از آنها سی و پنج سانتی‌متر طول و به اندازه یک جوال‌دوز قطر داشت در سر و روی من فرو کرد، قسمت تحتانی این سیخ‌ها علامت ماه و ستاره داشت دو تا از این سیخ‌ها را از پوست و گوشت

چهره‌ام عبور داد هیچ‌گونه احساس دردی نکردم! ایمان و تهوّر هراس‌انگیزی که وجودم را به تلاطم درآورده بود مانند دیواری پولادین در برابر احساس درد و رنج مقاومت می‌کرد، هیچ‌گونه احساس بدی نداشتم، سراسر شور و سرور و شجاعت بودم! به خلیفه گفتم:

خلیفه چرا معطلی؟ سیخ‌ها را از حسّاس‌ترین قسمت‌های بدنم عبور بده! اما وقتی او مرا متوجّه ساخت احساس شرمندگی کردم، زیرا تا این لحظه متوجّه نشده بودم که او سیخ‌ها را از حسّاس‌ترین قسمت‌های بدنم گذرانده است! وقتی به خود آمدم دیدم صورتم مشبک شده است، چنان می‌نمود که دارم از پشت پنجره سیمی به دنیای خارج می‌نگرم.

خلیفه چند سیخ دیگر از میان پوست گردن و لاله گوش‌ها و از میان ابروهایم گذراند و من بار دیگر درفش‌ها را برداشتم و به آهنگ منظم و لذت‌افروز طبلِ طبّال‌ها به پایکوبی و دست‌افشانی و سرمستی پرداختم اما چون جایز نبود که این سیخ‌ها مدتی طولانی در درون گوشت و پوست بدن من باقی بماند از خلیفه درخواست کردم که هرچه زودتر آنها را از آویزه گوشم بیرون کشد! خون به سرعت عجیبی جهش کرد و چون فواره‌ای روی دوش‌هایم سرازیر گردید به طوری که شلوّارم غرق در خون شد! در این لحظه خلیفه مرا مخاطب قرار داد و گفت:

دیدی گفتم ایمان تو نسبت به خداوند به حدّ کفایت نیست! ...

اما من که قدری نگران خونریزی شده بودم، گفتم:

حالا دیگر صحبت درباره این چیزها جایز نیست، بهتر است هرچه زودتر

از این خونریزی جلوگیری کنی!

خلیفه پاسخ داد: نگران نباش فرزندم! این کار بسیار آسان است! آن‌وقت

انگشت سبّابه خویش را به آب دهان آلود و با متانت و تأنّی خاصی به محل

خونریزی نزدیک ساخت و یک آیه کلام الله مجید خواند. بی‌درنگ خونریزی قطع شد و همه تماشاگران صحنه‌ها هاج و واج و غرق در تعجب شده بودند!

این اعمال در اثر غفلت از عالم ماده و طبیعت است، ربطی به عالم معنی و تجرد و روحانیات ندارد

تبحر فوق‌العاده خلیفه، برای جلوگیری از خونریزی به اندازه‌ای است که چه بسا اتفاق افتاده مثلاً سپید پوستانی که در بیمارستان در حال احتضار هستند سرانجام دست به دامان خلیفه‌ها می‌زنند و با وجودی که سپید پوستان از درپچه قوانین تبعیض نژادی خلفا را مردم پست و فرومایه و فرو افتاده‌ای فرض می‌کنند مع‌هذا خلیفه‌ها با یک بار لمس، جلوی محل خونریزی آن را می‌گیرند و از خطر مرگ قطعی می‌رهانند.

نمایش‌های محیر العقول آنان همچنان ادامه یافت، رفته رفته گرم‌تر می‌شدند، خلیفه برای اینکه ما به صحت اعمالشان هرچه بیشتر اعتقاد پیدا کنیم مرا دعوت کرد تا به اتفاق دوست دیگری دو سر شمشیر بسیار برآن و تیز را نگاه داریم؛ این شمشیر، ویژه اینگونه نمایش‌ها ساخته شده بود و در دو سرش دسته‌های مخصوصی کار گذاشته بودند، لبه شمشیر بدون اغراق تیز بود که به محض کوچکترین اشاره‌ای ممکن بود دست انسان عادی را قطع کند.

در ابتدا خلیفه قسمتی از موهای دست خود را به وسیله همین شمشیر تراشید و آنگاه برای آزمایش بیشتری و اینکه امکان کوچکترین شک و تردیدی در تماشاگران باقی نگذارد کلم بزرگی را با یک ضربت به دو نیم کرد، و سپس در حالی که ما دو نفر شمشیر را به طور افقی در دست نگاه داشتیم خلیفه با ضربت هرچه تمام‌تر بدن برهنه‌اش را به لبه تیز شمشیر آویزان می‌کرد، در حالی که کوچکترین اثری روی بدن او باقی نمی‌گذاشت.

ما که هر لحظه انتظار قطع شدن گردن وی را داشتیم حتی کمترین خون‌ریزی هم دیده نشد و آنگاه متوجه شدم که راستی به حد کفایت ایمان نداریم، زیرا اگر ایمان داشتیم انتظار قطره‌های خون را نمی‌کشیدیم.

خلیفه در شب تار گرزهایی را شعله‌ور ساخت و در دهان خود آتش را

فرو می‌برد

از آنجائی که ناگزیر بودیم برای تماشای دوّمین قسمت نمایش‌های اعجاب‌انگیز آنها در انتظار تاریکی شب دقیقه شماری کنیم پس از صرف ناهار چند ساعت به جرّ و بحث دربارهٔ علّة العلل کارهای خلیفه و پیروانش پرداختیم و سرانجام پس از بررسی همه جوانب امر و محاسبه همه ریزه‌کاری‌ها همچنان به این نتیجه رسیدیم که عامل مؤثر این نمایش‌ها چیزی جز ایمان شدید و اعتقاد خلل‌ناپذیر نیست.

تاریکی شب فرارسیده بود، چند نفر گرزهای مخصوصی که از آنها شعله‌های آتش به آسمان می‌رفت در دست گرفتند و با حرارت مسحور کننده‌ای دور سر به گردش درآوردند، آنها گاهی مدّت دو دقیقه تمام گرزهای مشتعل را در زیر بازوان خود نگاه می‌داشتند و هیچ‌گونه عکس‌العملی نشان نمی‌دادند، در حالی که اگر همین آتش را زیر یک ماهی تابه می‌گرفتند روغن آن داغ و نیمروی خوشمزه‌ای به دست می‌آمد، اما در نظر آنان چنین می‌نمود که شعله‌های آتش چون هوای خنکی که از دستگاه کولر بیرون می‌تراود فرح بخش است!

پس از چند لحظه خلیفه صورتش را داخل شعله‌های آتش گرفت و در حالی که دهان را باز کرده بود شعله‌ها را فرو می‌برد. سپس تعداد زیادی گرزها را روی زمین قرار دادند و خلیفه با خون‌سردی کامل روی شعله آتش به آرامی قدم می‌زد!

وقتی که از خلیفه سؤال کردیم: آیا احساس هیچ‌گونه سوزشی می‌کنی یا خیر؟ وی در پاسخ گفت: آهای جوان ایرانی! ایمانت هنوز به سنگر نهائی الهام نرسیده است! پدران تو در ایران دریایی از ایمان داشتند، من سرگذشت آنها را خوانده و مفتون شخصیت مولوی شما هستم.

اعمال اعجاب‌آور، مربوط به تقویت نفس است و با ایمان به خداوند

واحد ارتباطی ندارد

در اینجا بد نیست چند سطر از سرگذشت خلیفه‌ها و پیروانشان و بنیاد و پیدایش آنان و نیز اصل و مبدأ نمایش‌های ایشان را بنگاریم:

هواداران خلیفه‌ها در جرگه پانصد هزار مالایایی مقیم آفریقای جنوبی هستند، سیصد سال پیش آنان را به عنوان برده و برای انجام کارهای سنگین از مالایا به آفریقای جنوبی آوردند، اما آنان آئین اسلام را همراه خویش به آفریقای جنوبی بردند و وجود تبعیض‌های نژادی از ابتداء آنان را بهم نزدیک ساخت و سرسختی آنان را در ایمان به اسلام که مخالف جدی تبعیضات نژادی است دو چندان کرد و زندگی ایشان را متشکل‌تر و پیوسته‌تر ساخت.

سال‌ها قبل چند گروه چهل تا پنجاه نفری از آنها دور هم گرد آمدند و هر گروه خلیفه‌ای برای خود برگزیدند و برای اثبات درجه ایمان خویش به درگاه خدا دست به کارهایی زدند که امروزه در سراسر آفریقا به نمایش‌های خلیفه مشهور است.

کارهای آنها تا حدودی به اعمال عجیب دراویش سابق کردستان شباهت دارد با این تفاوت که نمایش‌های اینها ممکن است مایه شگفتی دراویش ایران را نیز فراهم سازد.

هسته و کانون مرکزی این نمایش‌های اعجاب‌آور ایمان است، ایمان به

خدا، آفریننده مقتدر و توانا...

پس از تفحص بسیار به این نتیجه رسیدیم که هیچ عامل دیگری جز ایمان نمی‌تواند بشر را آماده انجام چنین کارهای شگرفی سازد؛ ما با چشم‌پندی و شعبده بازی و هیپنوتیزم سروکار نداشتیم، آنچه آنها انجام می‌دادند از چشمه ایمان منشأ داشت. روانشناسان نیز ثابت کرده‌اند که بشر با اتکا به قدرت ایمان در انجام هر کار دشواری تواناست، مهم نیست که هدف ایمان چه باشد، اصل مطلب این است که انسان کلیه قوایش را متمرکز و متوجه مقدمات مورد نظر خویش سازد.

ما در سفرهای خود به گرد جهان بارها قدرت ایمان را برهنه و عریان به چشم دیدیم. پیروان آئین‌های گوناگون برای اثبات ایمان خویش کارهای عجیب و غریبی در برابر ما انجام می‌دادند. هندوهایی که ماه‌ها روی تخت‌خواب ناراحت و روی تشک‌هایی با میخ‌های نوک‌تیز می‌خوابند، اگرچه ممکن است خدایی را نپرستند اما فی الواقع به یک هدف معینی ایمان دارند، ما حتی برخی از سیاه‌پوستان را دیدیم که در عین عقب‌افتادگی معنوی و مذهبی می‌توانستند خنجرهای آبدار را از لب‌های خود عبور دهند، پیداست که آنها نیز به چیزی ایمان دارند.

اصل این عمل خلیفه‌ها در آفریقا توسط «عبدالقادر» نامی بوده که از

کودکی به راستگویی اصرار داشته است

مبتکر اصل نمایش‌های خلیفه مردی بود به نام عبدالقادر؛ زمانی که او در عربستان سعودی زندگی می‌کرده است، سفر کردن از یک قصبه به قصبه دیگر بر اثر وجود راهزنان بی‌شمار بس دشوار و خالی از خطر نبوده است؛ یک روز که در کودکی مادرش او را برای خرید مایحتاج زندگی به قصبه دیگر فرستاده بود،

در راه گرفتار راهزنان گشت، یکی از راهزنان از عبدالقادر پرسید که آیا پول نقد همراه دارید؟ اما عبدالقادر که میل به دروغ گفتن نداشت در پاسخ گفت: دارم اما در گوشه‌ای از پیراهنم مخفی است.

اما دزدان هر اندازه بدن عبدالقادر را جستجو کردند نیافته و بالأخره وی را نزد سردسته دزدان بردند؛ او در آنجا هر اندازه‌ای در یافتن پول کوشش کرد موفق نشد، سردسته دزدها عصبانی شد و به عبدالقادر گفت: چنانچه محل این سکه را برای ما فاش نکنی سر تو را قطع خواهیم کرد!

عبدالقادر به سردسته دزدان رو کرد و گفت: اگر با ایمان و عقیده محکم و پابرجا به جستجوی سکه برآیی، شک نیست که موفقیت از آن تو خواهد بود! و عبدالقادر با ایمان راسخی که از کودکی داشت توانست بر وحشت مرگ غلبه کند و آنگاه سوگند یاد کرد که آنچه گفته عین حقیقت است.

در این هنگام سردسته راهزنان خنجر را به کناری انداخت و به پای کودک افتاد و درخواست بخشش کرد و بدین ترتیب به دیانت اسلام درآمد.

این مرد با جن و پری روابط صمیمانه داشت!؟

عبدالقادر به روش حقیقت‌گویی خو گرفت و دست به کارهای بزرگی زد؛ اما عده‌ای نسبت به وی حسادت کردند و چنین اشاعه دادند که عبدالقادر با جن و پری رابطه دارد، اما عبدالقادر برای رد گفتار آنها روزی خنجر برآنی را برداشت و در میان انبوهی جمعیت رفت و گفت که می‌خواهد دستهایش را ببرد تا بر همه کس ثابت شود که او مظلوم و معصوم است! اما با وجود ضربات شدید خنجر کمترین اثری از آن روی پوست بدنش باقی نماند، در این هنگام فریاد هلهله و تحسین از مردم برخاست.

هنوز خلیفه‌های آفریقای جنوبی برای اثبات ایمان خود این روش را با

شدت و حدت تمام اجراء می‌کنند، آنها هنر خود را طی سنین کودکی فرا می‌گیرند و فرا گرفتن آن ارثی و آباء و اجدادی است؛ خلیفه‌ها احیاناً این هنر را به برخی از شاگردان خود می‌آموزند اما به آنها سفارش می‌کنند که همیشه چه جسماً و چه روحاً بایستی پاکیزه و طاهر باشند.^۱

[سیاهان کامرون جسد مادر بزرگ را در جشن عظیمی آبگوشت می‌پزند می‌خورند، و این را ادای وظیفه‌ای روحانی می‌دانند]

پس از گریز از سرزمین لب‌بشقابی‌ها به سوی قلمرو «ری‌بابا» رهسپار شدیم؛ سرزمین این مرد مقتدر، در کامرون از کشورهای تازه مستقل آفریقا است. و ما در نخستین روز ورود به کامرون دیدیم عده‌ای ژاندارم خانه‌ای را محاصره کرده‌اند، پس از تحقیق فهمیدیم مادر بزرگ آن خانواده مرده است اما هنوز نفهمیده بودیم که تجمّع ژاندارمها در آنجا برای چیست؟ (در آفریقا زن هرگز قدر و منزلتی ندارد و مقتدرترین و عالیقدرترین زنان برای آنها بی‌ارزش هستند؛ بنابراین بر ما یقین شد که ژاندارمها برای ادای احترام آن خانه را محاصره نکرده‌اند) تحقیق بیشتری کردیم و معلوم شد که افراد این قبیله عادت دارند مادر بزرگ‌های خود را بخورند و این ژاندارمها خانه را محاصره کرده بودند تا از حمله سیاهان به جسد مادر بزرگ جلوگیری شود.

بد نیست که بدانید که عادت به خوردن مادر بزرگ تا کنون بارها حیثیت کشور کامرون را لگه‌دار کرده است، چنان‌که زمانی در مراجع بین‌المللی رئیس جمهوری فعلی کامرون را به خوردن جنازه مادر بزرگش در کودکی متهم کرده‌اند و او هم هیچ‌گاه منکر نشد اما از همان وقت دستور اکید داد که هرکس

۱- همان مصدر، ص ۳۱۰ الی ۳۲۱، به نقل از «سفرنامه برادران امیدوار».

مادر بزرگش را بخورد خورش به گردن خودش خواهد بود، با این همه هنوز در قبایلی از کامرون که از شعاع عمل قانون به دور افتاده‌اند جسد مادر بزرگ‌ها را در یک جشن عظیم به صورت آبگوشت مخصوصی می‌خورند.

ژاندارمهای کامرون بعد از شست و شوی مادر بزرگها دور قبر او را سیمان می‌کنند و آن‌قدر در کنار گور او می‌ایستند تا سیمان محکم شود و به اصطلاح خودش را بگیرد، زیرا هیچ بعید نیست که افراد قبیله برای شادی روح مادر بزرگ قبرش را بشکافند و جسدش را همانجا قطعه قطعه کنند و میل فرمایند.^۱

[داستان مردی که با گفتن بسم الله مانند حضرت عیسی بر روی آب راه

می‌رفت]

و در صفحه ۴۲ و صفحه ۴۳ گوید:^۲

ثقة الاسلام کلینی در کتاب شریف «اصول کافی» از امام صادق علیه السلام روایت فرموده است که شخصی همراه حضرت عیسی علیه السلام بود، تا به دریا رسیدند و با حضرت بر روی آب راه می‌رفتند، و از دریا می‌گذشتند.

آن شخص دید که بر روی آب مثل زمین هموار عبور می‌کنند؛ در عین عبور به این فکر افتاد که حضرت چه می‌گوید و چه می‌کند که بر روی آب اینگونه راه می‌روند؟ دید حضرت می‌گوید: بسم الله!

از روی عجب به این گمان افتاد که اگر خودش از تبعیت کامل بیرون آید و مستقلاً بسم الله بگوید مانند حضرت می‌تواند بر آب بگذرد.

از کامل بریدن همان، و غرق شدن همان! استغاثه به حضرت روح الله

۱- همان مصدر، ص ۳۳۳ و ۳۳۴، به نقل از «سفرنامه برادران امیدوار».

۲- جنگ ۱۸، صفحه ۳۷ و ۳۸، به نقل از «مجموعه مقالات استاد حسن زاده آملی».

نمود، آن جناب نجاتش داد.

در روایت دارد که: آن شخص، قصیر (یعنی مرد کوتاه قد) بود؛ حضرت عیسی پس از آنکه او را از غرق نجات داد، به او فرمود:

مَا قُلْتَ يَا قَصِيرُ؟! قَالَ: قُلْتُ: هَذَا رُوحُ اللَّهِ يَمْشِي عَلَى الْمَاءِ، وَأَنَا أَمْشِي عَلَى الْمَاءِ، فَدَخَلَنِي مِنْ ذَلِكَ عَجْبٌ.

فَقَالَ لَهُ عِيسَى: لَقَدْ وَضَعْتَ نَفْسَكَ فِي غَيْرِ الْمَوْضِعِ الَّذِي وَضَعَكَ اللَّهُ فِيهِ؛ فَمَقَّتَكَ اللَّهُ عَلَى مَا قُلْتَ! فَتُبَّ إِلَى اللَّهِ عَزَّوَجَلَّ مِمَّا قُلْتَ. - الحديث. (اصول کافی، جلد ۲، کتاب ایمان و کفر، باب حسد، صفحه ۲۳۱)

اقول: این روایت در صفحه ۳۰۶، از طبع حیدری است.

داستان فرار مَعْن بن زائده و کرامت غلامی که وی را یافت و رها نمود

[تتمّة المنتهى] صفحه ۲۰۲ و نیز در سنه ۱۵۱ یا یک سال بعد، مَعْن بن زائده شیبانی، در مدینه «بست» به دست خوارج مقتول شد؛ و مَعْن به کثرت جود و شجاعت معروف بوده و نسب به ذهل بن شیبان می‌رساند.

و در ایام بنی‌امیه با «یزید بن عُمَر بن هُبَیره» امیر عراقین مخالطه و آمیزش داشت، و چون دولت امویّه به عَبَاسیّه رسید و منصور یزید را بکشت، مَعْن خود را پنهان کرد و مستور بود و از ترس خود را ظاهر نمی‌نمود.

تا آنکه صورت خود را مدّتی در آفتاب داشت تا رنگش سیاه شد، پس جُبّه‌ای از پشم پوشیده و تغییر هیأت داد، و سوار بر شتری شد و به قصد بادیه از بغداد بیرون شد؛ چون از دروازه باب حَرْب بیرون آمد مردی سیاه رنگ از پاسبانان باب حرب دنبال او را گرفت و بر شتر او چسبید و گفت: تو مَعْن بن زائده می‌باشی که منصور در طلب تست، کجا فرار می‌کنی؟!

مَعْن گفت: ای مرد من مَعْن نیستم، گفت: من تو را خوب می‌شناسم!

معن هرچه کرد خود را مستور دارد دید فائده نمی‌کند؛ لاجرم عقد جواهری همراه او بود که قیمت بسیاری داشت، آن عقد را به آن مرد سیاه داد و گفت: ای مرد! منصور آن قدر به تو جائزه نخواهد داد اگر مرا ببری نزد او، اینک این عقد جواهر را بگیر و مرا ندیده بگیر!

آن مرد سیاه عقد جواهر گرفت و تماشا کرد و گفت: راست گفتم! قیمت این چند هزار دینار است و مواجب من در هر ماهی بیست درهم است، لکن من این عقد را به تو بخشیدم و تو را رها کردم تا بدانی که در دنیا سخی‌تر از تو هم پیدا می‌شود و عجب نکنی به عطاهای خودت! پس عقد جواهر را رد کرد و او را رها کرد.

معن گفت: مرا شرمنده کردی، و ریختن خون من بهتر بود از این کار تو! و هرچه اصرار کرد که آن عقد را قبول کند، نکرد.

بالآخره معن فرار کرد و پیوسته مخفی بود تا یوم هاشمیّه که اهل خراسان بر منصور در هاشمیّه کوفه ریختند و جنگ ما بین منصور و ایشان واقع شد، معن خود را ظاهر کرد - و لثام بر صورت زده بود که کس او را نشناسند - و آمد در مقابل منصور و به حمایت او جنگ کرد و چنان رزم داد که دشمن منصور را شکست داد؛ و چون جنگ برطرف شد، منصور گفت: تو کیستی؟

معن صورت خود را مشکوف کرد و گفت: من آنم که در جستجوی من می‌باشی! منصور او را نوازش کرد و خلعت بخشید.^۱

۱- جنگ ۲۴، صفحه ۳۹۰، به نقل از «تتمّة المنتهی».

فصل سوّم:

ملاقاتها، منقولات و مکتوبات

منقولات و ملاقاتها

راجع به مرحوم آیه الله سیّد محمد حجّت کوه کمری رحمة الله علیه

حضرت حجّة الاسلام آقای حاج سیّد هادی روحانی - دامت برکاته - دو قضیه از مرحوم آیه الله سیّد محمد حجّت کوه کمری - رضوان الله علیه - نقل کردند که هر دوی آنها شایان ملاحظه است:

۱- آنکه جناب مستطاب حجّة الاسلام آقای حاج شیخ محمود یاسری - رحمة الله علیه - به نزد مرحوم جنّانی همدانی که احضار ارواح می نموده است رفته است برای آنکه او روح شیخ بهائی (ره) را احضار کند و از او بپرسد درباره ختمی که شیخ در کشکول خود آورده است - و گفته است که: این ختم مجرب است و به قدری مهم است که اگر کسی آن را انجام دهد و به مقصودش نرسد، بر من لعنت بفرستد! - و جنّانی از شیخ بهائی سؤال کند که ایشان (یعنی آقای یاسری) این ختم را انجام داده اند و به مقصود نرسیده اند.

جنّانی که می خواهد روح مرحوم شیخ بهائی را احضار کند می گوید: شیخ نیست و با تمام علماء به تشییع جنازه آقا سیّد محمد حجّت رفته است، باید صبر کنیم تا شیخ از تشییع برگردد.

اتفاقاً این سؤال که در همدان می‌شود، در همان وقت تشییع مرحوم آیه الله حجّت در قم بوده است؛ پس از دو سه ساعتی که می‌گذرد، جنانی باز روح شیخ بهائی (ره) را احضار می‌کند و او می‌گوید: ما برای تشییع جنازه مرحوم حجّت رفته بودیم! و بعد چون از قضیه ختم می‌پرسد که چگونه با آنکه شما تأکید در مجرب بودن آن نموده‌اید و در صورت عدم تحقق مقصود، بر خود الزام لعنت نموده‌اید، مع‌ذلک ما انجام دادیم و مقصود برآورده نشد؟!

شیخ بهائی به جنانی می‌گوید: من در آنجا نوشته‌ام که: باید ابتدای ختم جمعه باشد، و به یکشنبه پس از ده روز ختم شود، شما از یکشنبه شروع نموده و به جمعه ختم نموده‌اید!

مرحوم یاسری چون مراجعه به کتاب می‌نماید، می‌بیند که: فرمایش شیخ درست و او اشتباه کرده است.

اقول: احضار ارواح شرعاً حرام است و علاوه موجب کدورت باطن می‌شود و قساوت قلب و آلودگی می‌آورد. این حقیر در سابق الاپام شاید در سنوات بین ۱۳۷۷ تا ۱۳۷۹ هجریه قمریه - که تاریخ کتابت این سطور ۱۴۰۸ است - روزی با حضرت استاد گرامی عرفانی: آیه الله و جمال السالکین آقای حاج شیخ محمد جواد انصاری همدانی - رضوان الله علیه - در شهر همدان، از مسجد به منزلشان در خیابان شورین می‌آمدیم، در راه در خیابان شورین عمارت بلندی را که ظاهراً سه طبقه بود، به من نشان دادند و گفتند:

این عمارت مال جنانی است که تسخیر ارواح می‌کند. او نزد من آمد و دستور سلوک عرفانی و سیر عوالم الهی را طلب کرد. گفتم: باید اولاً دست از این کارت برداری و توبه کنی تا من تو را قبول کنم و به تو دستور بدهم. او حاضر نشد دست از کارش بردارد فلهدا ما هم با او کاری نداشتیم! و بالأخره جنانی به طهران رفت و با دربار شاه رابطه پیدا کرد و برای آنها کارهایی را انجام

می داد و عاقبتش خراب شد.

۲- همچنین جناب آقای حاج سید هادی روحانی مطلب دیگری از مرحوم آیه الله حجّت بیان کردند که شایان توجه است، - چون همشیره بزرگ آقای روحانی، عیال پسر مرحوم حجّت (یعنی آقای آقا سید محسن) بوده اند، فلذا از داخله مرحوم حجّت کاملاً مطلع بودند - از جمله آنکه:

مرحوم آیه الله حجّت در وقت مردن، حالشان سنگین بود، چون مبتلا به مرض سلّ بودند و با همین مرض هم رحلت نمودند؛ فلذا کپسول تنفس اکسیژن برای ایشان قرار داده بودند و به مجردی که کپسول را برمی داشتند حال ایشان به اغماء و بی هوشی مبدل می شد، و چون کپسول را متصل می نمودند حالشان افاقه پیدا می کرد؛ آنگاه نگاهی به فرزندان خود که دور بستر جمع بودند، می کردند و به آنها می گفتند:

من برای شما گول نخوردم! من برای شما دین خود را نفروختم! و همه را به گریه در می آوردند؛ و تا کپسول متصل بود، پیوسته ایشان از این جملات را تکرار می کردند و صدای گریه و زاری از همه برمی خاست، و چون کپسول را برمی داشتند؛ ایشان به حال اغماء می رفتند و بی هوش می شدند.

خلاصه هر وقت کپسول متصل بود، ایشان پیوسته از این عبارات می گفتند و حال همه را منقلب می کردند، و هر وقت کپسول را برمی داشتند تا ایشان از این جملات نگویند، ایشان بی هوش می شدند.

فلذا فرزندان در حیرت شدیدی بودند که چه بکنند؟ آیا کپسول را بگذارند یا نگذارند؟ اگر بگذارند، دائماً ایشان با نگاه به فرزندان خود از این کلمات می گوید، و اگر نگذارند بی هوش می شود.^۱

۱- جنگ ۱۶، ص ۲۰۴ الی ۲۰۶.

مطالبی از آیه الله حاج شیخ محمد تقی بهجت رشتی فومنی،

مدّ ظلّه العالی

حضرت آیه الله حاج شیخ محمد تقی بهجت فومنی رشتی در روز صبح جمعه، ۱۵ جمادی الاولی ۱۴۰۸، که در شهر مقدّس قم به دیدن حقیر در منزل بنده زاده آقا حاج سید ابوالحسن آمدند از جمله مذاکرات و افاداتشان این بود که: در تفسیر «برهان» و کتاب «غایة المرام» در تفسیر ﴿الْمَصَّ﴾ روایتی وارد است که از آن، زمان ظهور حضرت را من در زمانهای خیلی قبل استنتاج کرده‌ام و چون این زمان به نظرم بسیار دور بود، لهذا یادداشت نکردم و بعداً در اثر طول مدّت و مرور زمان از یقین به ظنّ مبذّل شد و اینک آنچه را که در خاطر گمان برآنست، بین ۱۴۱۴ و ۱۴۱۵ و ۱۴۱۶ است، و سنه ۱۴۱۴ ترجیح دارد. اتفاقاً بعضی از اهل حساب، در محاسبه خود چنین در آورده‌اند که: وقتی دو ۱۴ پهلوی هم واقع شود، (یعنی ۱۴۱۴) و این هم مطلب ما را تأیید می‌کند.

و ایضاً داستان کوری را بیان کردند که قرآن را باز می‌کرد و محل هر آیه‌ای را که می‌خواستند نشان می‌داد و انگشت خود را بر روی آن می‌نهاد. من در زمان جوانی یک روز خواستم با او شوخی کنم و سر به سر بگذارم، گفتم: فلان آیه کجاست؟ قرآن را باز کرد و انگشت خود را بر روی آن آیه گذارد! من گفتم: نه این‌طور نیست و اینجا آیه دیگری است؛ به من گفت: مگر کوری و نمی‌بینی!

و همچنین داستانی از آقای حاج شیخ محمد حسین مسجدشاهی اصفهانی نقل کردند که: بدون اطلاع پدرش از اصفهان خارج شد و چون مطلع شدند و پدر و ارحام و غیرهم آمدند و علت حرکت را که به سوی عتبات عالیات بود پرسیدند، به پدرش گفت: شما در ۶ ماه دیگر که ۱۳ رجب است وارد عتبات خواهید شد و در روز ۲۳ رجب به رحمت خداوند واصل می‌شوید و فوت

می‌کنید! و عین این قضیه واقع شد.^۱

راجع به مطالعه و نوشتن قبل از غروب

در شب پنج‌شنبه، ششم جمادی الثانیه ۱۴۱۵، که به بیمارستان حضرت امام رضا علیه السلام برای معاینه چشم مراجعه نمودم از جمله مطالب آن بود که چشم پزشک متعهد و معروف ما: آقای دکتر مجید ابریشمی - زید توفیقه - فرمودند:

در موقع نزدیک غروب آفتاب تا مقداری از غروب گذشته به فاصله نیم ساعت یا بیست و پنج دقیقه سلول‌های چشم برای تقویت خود در شب شروع به فعالیت می‌نمایند، و در شب قدرت بینایی آن سلول‌ها نسبت به روز، بالغ بر ده هزار مرتبه افزون می‌گردد! و لهذا در شب تاریک در بیابان وسیع اگر کسی در گوشه بیابان نور مختصری ایجاد کند از فاصله دور فوراً رؤیت می‌شود، اما قبل از رسیدن شب در فاصله نیم ساعت که هوا نیمه تاریک است و سلول‌ها هنوز تقویت نشده‌اند دیدن اشیاء مشکل می‌شود، و لهذا دیده می‌شود غالب تصادفات در رانندگی در آن هنگام به وقوع می‌پیوندد.

اما در هنگام صبح که دوباره سلول‌ها کم‌کم قدرت شبانه خود را از دست می‌دهند، فقط در فاصله ربع ساعت در بین الطلوعین، قریب به طلوع آفتاب شروع به فعالیت در تغییر و کاهش می‌شوند، و لهذا آن خطر رانندگی و مشکل دیدار بدین صورت نمی‌باشد.

حقیر گفتم: آیا در مسأله طب، حکم منع کتابت و مطالعه بعد از زمان عصر وارد شده است؟ گفتند: من تا الآن برخورد به چنین امری نکرده‌ام و احتمال قوی می‌رود در آینده نیز این مسأله مکشوف و از نظر چشم پزشکی اعلام گردد؛ همان‌طور که مسأله خوابیدن در شب و استراحت قلب در آن مجهول بود و

۱- همان مصدر، ص ۲۰۳.

سپس کشف و اعلام گردید.

اقول: در روایت وارده از رسول خدا صلی الله علیه و آله و سلم: «من أحبَّ کریمتاه لم یکتب بعد العصر» باید دقت بیشتری به عمل آید.

حقیر روزی که در ایام طلبگی ام در قم از طهران به قم می‌رفتم، شیخی پیرمرد پهلوی من روی صندلی ماشین نشسته بود و می‌گفت: من قاری قرآن در مقابر قم هستم و چه بسیار بعد از عصر خوانده‌ام، و اینک که چشم من ضعیف شده، و گویا گفتم: آب آورده است - در اثر خواندن قرآن نزدیک به غروب بوده است؛ وی می‌گفت: این تجربه عملیّه برای خود من دلیل روشنی می‌باشد بر صحت این امر خطیر.^۱

داستان علامه آیه الله طباطبائی رضوان الله علیه

در صبح دوشنبه، ۱۷ شهر جمادی الاولی ۱۴۱۲، هجریّه قمریّه، حضرت آیه الله آقای حاج سیّد علی لواسانی که به بنده منزل در شهر مقدّس مشهد رضوی تشریف آوردند، در ضمن سخنانشان داستانی را از حضرت استادنا الأکرم آیه الله و مرآة الحقّ و العرفان علامه حاج سیّد محمّد حسین طباطبائی - قدّس الله نفسه المقدّسه - بیان کردند که چون در آن لطیفه طُرفه برای لواسانی‌هاست ذکر می‌شود، فرمودند:

روزی در قم به منزل حضرت آیه الله المرحوم آقای حاج شیخ مرتضی حائری - رحمة الله علیه - در محله عشق‌لی قم، به بیرونی ایشان که در آن وقت، دامادشان آقا سیّد عبدالباقی طباطبائی آقا زاده اکبر و ارشد مرحوم علامه سکونت داشت رفتم؛ برحسب اتفاق حضرت علامه هم در آنجا تشریف داشتند.

۱- جنگ ۱۳، ص ۱۳۵ و ۱۳۶.

من با اینکه با علامه زیاد محشور نبوده‌ام و در مجلسی خصوصی شاید اتفاق ملاقات دست نداده بود، در آن روز در ضمن سخن شعری از ناصرالدین شاه را قرائت کردم که وقتی وی به زیارت حضرت امام رضا علیه السلام مشرف شده است، در آستان مبارک بدین رباعی مترنم شد:

من و اسکندر، ای شه محمود صفات در عمر اُبد، صرف نمودیم اوقات^۱
 بر همت من کجا رسد همت او من خاک در تو جستم او آب حیات
 علامه لبخند ملیحی به من زدند و گفتند:

از اینجا معلوم می‌شود ناصرالدین شاه، لواسانی بوده است! من گفتم:
 چطور؟! گفتند: حتماً لواسانی بوده است، وگرنه می‌گفت:

«اسکندر و من ای شه محمود صفات»

خنده مرا و همه حضار را گرفت؛ و معلوم شد من در قرائت بیت اول، میان عبارت «اسکندر و من» تقدیم و تأخیر به عمل آورده‌ام فلهاذا شعر را شکسته، و ایشان با این مزاح بدیع و لطیف خود خواستند بفهمانند که لواسانی‌ها که مصداق اتم و اکملش من بوده‌ام، از صنعت شعر ابداً خبری نداریم.^۲

بحث شَرَقُ یعنی شراب به اضافه عَرَق

حضرت آیه الله حاج سید مهدی روحانی - دامت برکاته - (عمه‌زاده حقیر، فرزند ارجمند مرحوم آقا حاج سید ابوالحسن روحانی قمی) که در روز سه‌شنبه هشتم شهر ربیع‌الثانی یک هزار و چهارصد و سیزده هجریه قمریه، که از قم به

۱- دانشمند عزیز جناب آقای حاج شیخ محمد رازی در کتاب «اختران فروزان ری و طهران» در ص ۱۲۹ گویند: این دو بیت را در وقت تشرّف به حرم امیرالمؤمنین علیه السلام سروده است؛ و مصراع دوم بیت اول را این‌طور آورده‌اند: «برگرد جهان صرف نمودیم اوقات».

۲- جنگ ۲۵، ص ۱۳.

ارض اقدس برای زیارت مشرف شده بودند و به دیدار حقیر برای عیادت مریض کرامت فرموده و ابتداءً خودشان به بنده منزل تشریف آوردند، در ضمن گفتگو بحثی را از حضرت رهبر فقید انقلاب آیه الله خمینی و جناب آیه الله منتظری دامت معالیه به میان آوردند که:

در قدیم الایام روزی آقای منتظری با حضرت آقای خمینی بر سر موضوعی بحث داشتند، فرمودند: خصوصیت مبحث در نظرم نمی‌باشد؛ ولی همین قدر می‌دانم آیه الله خمینی می‌فرمودند: این حکم با آن حکم جمع می‌شوند و اجتماعشان اشکالی ندارد با آنکه در صورت عدم اجتماع هر یک از آن دو حکم فی نفسه ممتنع می‌باشند، و آیه الله منتظری که شاگرد ایشان بودند سخت مخالف بوده و داد و بیداد طلبگی راه افتاده بود.

آیه الله خمینی در مرام خود اصرار داشتند و آقای منتظری نیز از منظور خود تنازل نمی‌نمودند؛ ولی از هر طرف می‌خواست مطلب خود را اثبات نماید موفق نمی‌شد و آیه الله خمینی جلوی او را می‌گرفتند. بالأخره آقای منتظری با همان لهجه اصفهانی گفت:

استدلال شما برای حلیت و جواز حکم عیناً مانند حلیت شَرَق می‌باشد!
همه مستمعین و بالأخص خود آیه الله پرسیدند: حلیت شَرَق دیگر کدام است؟!
گفت: یکی از لوطی‌های معروف که دائم السُّکر بوده، و مستی و خوردن مُسکِر برای او امر عادی شده بود و دیگر شراب تنها به او مزه نمی‌داد فلهاذا آن را همیشه با عَرَق مخلوط می‌نمود و می‌خورد. روزی وی را در حال مستی و جنابت گرفتند و نزد عَسَس و داروغه آوردند تا از او اقرار بگیرند و قاضی حکم بر حدّ او جاری سازد؛ آنچه کردند اقرار کند نکرد، و قَسَم‌های مؤکّده و مغلّظه می‌خورد.
بالأخره حالش که برای عموم و برای قاضی معلوم بود، نمی‌توانستند او را رها کنند در پایان کار قاضی از او پرسید: تو شراب خورده‌ای؟!!

گفت: قسم به حضرت عباس اگر من یک قطره شراب خورده باشم!

قاضی گفت: پس تو عرق خورده‌ای!

گفت: قسم به حضرت عباس اگر من یک قطره عرق خورده باشم!

قاضی گفت: پس چه می‌خوری تا این‌طور تلوتلو می‌خوری؟!

گفت: من شرَق می‌خورم، والله نه شراب است و نه عرق!

قاضی پرسید: شرَق دیگر چیست؟!

گفت: من همیشه شراب را با عرق مخلوط می‌کنم و می‌خورم! شرَق حلال

است عموجان من! شراب است که حرام است، عرق است که حرام است.

آیه الله روحانی می‌فرمودند: در این بحث آقای منتظری با همین مثال و

تطبیق آن با مورد بحث، در بحث فائق آمد.^۱

افسانه شیرین و لطیف از حرکت جوال دوزان در زمرة خیاطان

بنده‌زاده آقای حاج سید محمد صادق - سلمه الله تعالی - نقل کرد از

جناب حجّة الاسلام آقای حاج شیخ احمد مجتهدی - دامت معالیه - که: وقتی،

ناصرالدین شاه گفت: فردا که شنبه است خیاطان بیایند تا من بدانها جائزه بدهم!

جوال دوزان هم با زمرة خیاطان آمدند؛ چون از آنها سؤال شد: شما به چه علّت

آمدید؟! گفتند: آخر ما هم اهل بخیه هستیم.

[علامه طباطبایی (ره): به خدمت آقای حاج شیخ عباس قوچانی برو و

به نیابت من دست ایشان را بیوس]

آقای حجّة الاسلام آقا سید علی شهرستانی آقازاده حضرت آقای حاج سید

عبدالرضا شهرستانی برای حقیر در مجلس چهلم حضرت آیه الله حاج شیخ عباس

۱- جنگ ۱۳، ص ۹۴ الی ۹۶.

هاتف قوچانی^۱ - اعلی الله مقامه الشریف - وصی مرحوم قاضی در امور طریقت، نقل کردند از برادرشان آقای آقا سید جواد شهرستانی که ساکن قم هستند از جناب آقای آقا سید عبدالکریم موسوی اردبیلی که:

وقتی من می خواستم به عتبات عالیات مشرف شوم برای خداحافظی خدمت حضرت علامه طباطبائی در قم رسیدم؛ ایشان به من فرمودند: پس از زیارت قبر امیرالمؤمنین علیه السلام به خدمت آقای حاج شیخ عباس قوچانی برو و به نیابت من دست ایشان را ببوس!

آقا سید علی می گفتند: من این قضیه را از برادرم آقای سید جواد از آقای اردبیلی برای آقای حاج شیخ محمود قوچانی آقازاده آن مرحوم نقل کردم؛ ایشان گفتند: چند سال قبل از این، این قضیه را خود آقای سید عبدالکریم اردبیلی برای من نقل نموده است.^۲

[لا یتشر الهدی إلا من حیث انتشر الضلال]

آقای شیخ علی اصغر علامه نقل می کند هنگامی که آقای سید شرف الدین عاملی اولین کلنگ مدرسه اسلامی را در دمشق زدند فرمودند:

لا یتشر الهدی إلا من حیث انتشر الضلال.

[العلم نهرٌ و الحکمة بحرٌ]

شخصی می فرمود که روایتی از امیرالمؤمنین علیه الصلوة و السلام وارد

۱- برای اطلاع بر مبانی مرحوم علامه طهرانی - قدس الله نفسه الزکیة - در حرمت انعقاد اربعین برای غیر امام حسین علیه السلام به کتاب «اربعین در فرهنگ شیعه» تألیف فرزند بزرگوار ایشان حضرت آیه الله حاج سید محمد محسن حسینی طهرانی - حفظه الله - مراجعه شود. [محقق]

۲- جنگ ۱۸، ص ۱۰۰.

است كه:

العلم نهرٌ و العلماء حول النهر يطوفون و الحكمة بحرٌ و الحكماء في وسط
البحر غواصون و العرفاء في سفن النجاة يسرون.

أقول: لأبداً من مراجعة سند هذه الرواية لأن العلم و الحكمة و العرفان في
لسان الأئمة عليهم السلام بمعنى واحد أو مع إختلاف يسير و أما هذه الرواية مبنية
على الأصلاح المجهول بعد زمانهم عليهم السلام و لهذا تكون هذه الرواية منه
عليه السلام في غاية البعد.^۱

[امام صادق علیه السلام: العرفاء فينا كالبدر بين النجوم و كجبرئيل بين

الملائكة]

شخصی می فرمود كه مرحوم شیخ جعفر شوشتری در كتاب «مراحل
السالکین» ظاهراً از حضرت امام جعفر صادق علیه السلام روایت می کند كه:
العرفاء فينا كالبدر بين النجوم و كجبرئيل بين الملائكة.^۲

[حضرت رسول صلی الله علیه و آله و سلم مركز مودت بودند]

از حضرت آقای طباطبائی - مدّ ظلّه العالی - شنیدم كه فرمودند:
حضرت رسول صلی الله علیه و آله و سلم مركز مودت بودند و حالشان
چنان بود كه اگر کسی آیه قرآن را در خدمتشان تلاوت می کرد حضرت ذیل آیه

۱- شرح اصول الكافی، مولی محمد صالح المازندرانی، ج ۲، ص ۶۱: و روی عن أمير المؤمنين
عليه السلام أنه قال: العلم نهرٌ و الحكمة بحرٌ؛ و العلماء حول النهر يطوفون، و الحكماء في وسط
البحر يغوصون، و العارفون في سفن النجاة يخوضون. [محقق]

۲- جنگ ۵، ص ۲۹ الى ۳۱.

را قرائت می نمودند، از شدت علاقه‌ای که به کلام خدا داشتند. یک نفر از مجرمین که مهدورالدم بود و حکم قتلش را حضرت صادر کرده بودند به حضرت امیرالمؤمنین متوسل شد و عرض کرد: یا علی! چه کنم که حضرت رسول صلی الله علیه و آله و سلم مرا عفو کنند حضرت امیرالمؤمنین فرمودند: به خدمت حضرت مشرف شو و این آیه تلاوت کن:

﴿قَالُوا تَأَلَّه لَقَدْ ءَاثَرَكَ اللَّهُ عَلَيْنَا وَإِنْ كُنَّا لَخَطِئِينَ﴾^۱

آن مرد چنین کرد حضرت بدون اختیار فرمودند:

﴿لَا تَثْرِبَ عَلَيْكُمْ أَيُّومَ يَغْفِرُ اللَّهُ لَكُمْ وَهُوَ أَرْحَمُ الرَّاحِمِينَ﴾^۲

این آیه به منزله حکم عفو درباره آن شخص قرار داشت.^۳

[چند روایت جالب به نقل از آقای حاج شیخ هادی تالهی]

حضرت آقای حاج شیخ هادی تالهی همدانی در شب یکشنبه ۲۴ جمادی الاولی یک هزار و سیصد نود و نه هجریه قمریه در منزل آقازاده‌شان آقا محمد تقی، در طهران خدمتشان رسیدم از «عده الداعی» ابن فهد، این روایت را از حضرت سیده النساء سلام الله علیها نقل کردند:

مَنْ أَصْعَدَ إِلَى اللَّهِ خَالِصَ عِبَادَتِهِ أَهْبَطَ اللَّهُ عَزَّوَجَلَّ إِلَيْهِ أَفْضَلَ مَصْلِحَتِهِ.^۴

و نیز روایتی را از رسول خدا نقل کردند که شخصی خدمت آن حضرت رسید و از اوضاع و احوال خود شکایت کرد، حضرت گریسه‌ای به او دادند که از جمله در آن نوشته بود:

۱- سوره یوسف (۱۲) آیه ۹۱.

۲- سوره یوسف (۱۲) آیه ۹۲.

۳- جنگ ۵، ص ۴۱.

۴- عده الداعی ص ۲۳۳.

مَنْ كَانَ يُؤْمِنُ بِاللَّهِ وَالْيَوْمِ الْآخِرِ فَلَا يُؤْذِي جَارَهُ وَ مَنْ كَانَ يُؤْمِنُ بِاللَّهِ وَالْيَوْمِ
 الْآخِرِ فَلْيُكْرِمْ ضَيْفَهُ وَ مَنْ كَانَ يُؤْمِنُ بِاللَّهِ وَالْيَوْمِ الْآخِرِ فَلْيَقُلْ خَيْرًا وَ إِلَّا فَلَيسَكُتٌ.^۱
 و نیز روایتی نقل کردند که:
 كُنْ عَالِمًا أَوْ مُتَعَلِّمًا أَوْ مُحِبًّا فَلَا تَكُنْ رَابِعًا فَتَهْلِكَ.^{۲،۳}

[خوش آنکه دلش ز ذکر پر نور شود]

جناب محترم آقای حاج سید علی حجّت هاشمی، نواده دختری (سبط) مرحوم حاج شیخ حسنعلی نخودکی اصفهانی، که از معاریف در قسمت دعا و علوم غریبه و ریاضت بوده‌اند از مرحوم جدّ مادری خود (حاج شیخ) چند بیت شعر نقل کرده‌اند:

خوش آنکه دلش ز ذکر پر نور شود از پرتو ذکر، نفس مقهور شود
 اندیشه کثرت از میان برخیزد ذاکر همه ذکر و ذکر مذکور شود
 و دیگر آنکه:

گر نبودی فاطمه بی زوج بود بحر وحدت، ساکن و بی موج بود
 گر نبودی عقده‌ها نگشوده بود کوکب ذوالعزم‌ها بی اوج بود
 و دیگر آنکه:

وَلَمْ يَكُنْ أَلْدُ فِي الشَّبَابِ كَالسَّهَرِ وَالْعَيْنُ كَالسَّحَابِ
 يَبْكِي مِنَ الشَّوْقِ إِلَى اللَّقَاءِ يَمْشِي مِنَ الْمَثَا إِلَى الْفَنَاءِ^۴

۱- الکافی، ج ۲، ص ۶۶۷؛ مستدرک الوسائل، ج ۱۶، ص ۲۵۹ با اندکی اختلاف.

۲- بحار الأنوار، ج ۶۶، ص ۲۴۷.

۳- جنگ ۵، ص ۱۶۲.

۴- جنگ ۱۴، ص ۱۶.

راجع به تقوا و فضیلت شاگردان شیخ مرتضی انصاری قدس سره

صدیق ارجمند آقای آیه الله حاج سید موسی زنجانی شبیری فرمودند: من در مقدمه کتاب «تحریر العقلاء» خوانده‌ام که:

پس از رحلت مرحوم شیخ انصاری (قدّه) زبده‌ترین شاگردان او که هر یک کوهی از علم و فضل و تقوا بوده‌اند برای تعیین مرجعیت از میان خود اجتماعی نمودند؛ همه مدعوین که بالغ بر هفده نفر بودند اجتماع کردند، فقط آقا سید حسین کوه کمری شرکت نکرد به علت آنکه او را دعوت ننموده بودند، و با آنکه از نقطه نظر علمیت شاید اعلم از همه بود لکن به مقتضای حدّتی که در او مشاهده می‌شد او را لایق منصب زعامت ندانستند. هفده نفر از حضار که من جمله: آقا میرزا حبیب الله رشتی و حاج میرزا محمد حسن شیرازی و حاج میرزا حسین و حاج میرزا خلیل طهرانی و آقا شیخ عبدالحسین طهرانی ذوالریاستین و غیرهم بودند، بالاتفاق از میان خود آقا حسن طهرانی معروف به نجم‌آبادی را به علت اعلمیت و اورعیت تعیین نمودند؛ و از جمله مرحوم میرزای شیرازی هم او را معین نمود.

آقا حسن نجم‌آبادی طهرانی قبول نکرد و گفت: من شخصی هستم که قاطعیت و حسن سیاست و اداره امور و تدبّر و تکفّل امور عامّه را مانند حاج میرزا حسن شیرازی ندارم و او از جهت قوه تفکیریه و عقلائیّه بر من مقدم است لذا من قبول نمی‌کنم و او را معین می‌کنم.

بقیه از حضار قبول کردند و بنا بر زعامت و مرجعیت میرزای شیرازی گذاردند؛ حاج میرزا محمد حسن شیرازی از سنگینی این بار و مسئولیت خطیر آن به گریه افتاد! آقا حسن نجم‌آبادی گفت: شما قبول کنید من هم از کنار و در حاشیه آنچه در وسعم باشد به شما کمک خواهم نمود؛ لذا در همان مجلس میرزای شیرازی به مرجعیت شیعیان منصوب گردید.

آیه الله شبیری فرمودند: مرحوم آقا حسن نجم آبادی مرد متعبد و مراقبی بوده است و نقل است که چون در نجف اشرف رحلت نمود و جنازه او را به وادی السلام حمل نمودند تمام وادی مملو از نور شد.

آقای شبیری فرمودند: مطالب فوق مُلتَقَطاتی از «تحریر العقلاء» و مطالبی است که افواها از بزرگان شنیده شده است.^۱

[کیفیت تصویر مرحوم سید بحر العلوم]

روز یازدهم شهر ذوالحجّة الحرام ۱۴۱۱، جناب حجة الاسلام آقای حاج سید مهدی رجائی (آقازاده گرامی حضرت آیه الله حاج سید محمد رجائی اصفهانی دام علاهما) که به بنده منزل در مشهد تشریف آوردند در ضمن مذاکرات فرمودند: من از آقا شیخ کاظم کتبی، که از کتاب فروش های نجف اشرف بود شنیدم که گفت:

روزی در منزل مرحوم آیه الله حاج سید محمد صادق بحرالعلوم (اخوی مرحوم آیه الله حاج سید محمد تقی) در مکتبه ایشان بودم و از مرحوم بحرالعلوم (جدّ اعلاّی ایشان: سید مهدی بن سید مرتضی) سخن به میان آمد؛ ایشان برخاست و از قفسه کتابها تصویری را آورد و گفت: این عکس مرحوم جدّ ماست! شمایی بود که با قلم تصویر کرده بودند و عمّامه ایشان سبزرنگ و به شکل عمّامه درویشان بود؛ زی و لباس و شمایل او بعینه مانند درویشان بود و کشکولی هم داشت.

شیخ کاظم می گفت: من متأسّفم از آنکه چرا از ایشان آن را نگرفته و نمونه ای از آن برنداشتم.

[عمل خیر اگر برای خدا باشد، کمش بسیار و بسیارش کم است]

در روز ۲۸ صفر ۱۴۱۲، حضرت آیه الله رجائی دامت برکاته فرمودند: روزی در محضر مرحوم آیه الله سید عبدالهادی شیرازی بودیم که شخصی آمد و از فلان عمل خیری که کسی انجام داده بود، شرح و بیانی نمود؛ ایشان در پاسخ فرمودند: عمل خیر اگر برای خدا باشد، کمش بسیار و بسیارش کم است!
أقول: الحقُّ جَمَعٌ - رحمه الله - فی هذه الوجیزة جمیع مطالب الحکمیة.

[احادیث مطرح شده در ملاقات با آیه الله حاج شیخ هادی تألهی همدانی]

در روز پنج شنبه، چهارم شهر ربیع الثانی ۱۴۱۳، در مشهد مقدس که به ملاقات و دیدن حضرت آیه الله حاج شیخ هادی تألهی همدانی - آدام الله ایام برکاته - مشرف آمدم، از جمله مطالب مفیدی را که ضمناً افاده فرمودند کلمات ذیل می باشد که به جهت حفظ و ضبط در اینجا ذکر می گردد:

[۱-] ظاهراً از حضرت امام رضا علیه السلام وارد است که فرموده اند:

القَبْرُ إِذَا رَوْضَةٌ مِنْ رِیَاضِ الْجَنَّةِ أَوْ حُفْرَةٌ مِنْ حُفْرِ النَّیْرَانِ.^۱

[۲-] روزی کسی به محضر مبارک رسول خدا صلی الله علیه و آله

شرفیاب شده و عرض کرد: کلمه ای به من بیاموزید!

حضرت تأملی کردند و سپس فرمودند: اگر بگویم به کار می بندی؟

باز رسول اکرم این جمله را افاده فرمودند، و بالأخره تا سه بار تکرار

کردند آنگاه فرمودند:

إِذَا عَمِلْتَ شَيْئًا فَتَدَبَّرْ عَاقِبَتَهُ! فَإِنْ كَانَ رُشْدًا فَأْتِ بِهِ، وَإِنْ كَانَ غِيًّا فَانْتَهُ!^۲

۱- بحار الأنوار، ج ۶، ص ۲۷۵.

۲- الکافی، ج ۸، ص ۱۴۹، با اندکی اختلاف.

[۳-] در روایت است که: نَبَّهَ بِالتَّفَكُّرِ قَلْبَكَ وَ جَافِ عَنِ اللَّيْلِ [الأرض] جَنَبَكَ وَ اتَّقِ اللَّهَ رَبَّكَ.^۱

[۴-] و أيضاً فرمودند: من در کلمات یکی از ائمه عامه - ظاهراً شافعی باشد - دیده‌ام که گفته است:

«اگر در قرآن سوره‌ای نیامده بود مگر سوره والعصر کافی بود.»

و ظاهراً مراد از «حق» در این سوره ولایت می‌باشد و مراد از «صبر» تحمل مشکلات بار ولایت؛ «وَمَنْ يَتَّقِ اللَّهَ يَجْعَلْ لَهُ مَخْرَجًا * وَيَرْزُقْهُ مِنْ حَيْثُ لَا يَحْتَسِبُ».^۲

[۵-] و فرمودند: در بعضی از روایات آمده است که نوافل با فرائض مجموعاً پنجاه رکعت است. و صلاة وتیره که یک رکعت است صلاة مستقلاً است برای تکمیل مضاعف شدن نوافل بر فرائض. انتهی.^۳

نصایح حضرت آیه الله حاج شیخ هادی تألهی همدانی، دامت برکاته

در روز شنبه، دوّم شهر شعبان المعظم ۱۴۱۴، که در مشهد مقدّس به دیدار و زیارت حضرت آیه الله حاج شیخ هادی تألهی همدانی - دامت برکاته - توفیق رفیق شد از جمله فرمودند:

[۱-] درباره توسّل به قبر حضرت امام کاظم علیه السلام گفته شده است:

بِقَبْرِكَ لُدْنَا وَالْقُبُورُ كَثِيرَةٌ وَلَكِنْ مَنْ يَحْمِي النَّزِيلَ قَلِيلٌ

[۲-] و فرمودند: من در روایت دیده‌ام حضرت صادق علیه السلام فرموده‌اند: فرزندان موسی شبیه عیسی بن مریم علی نبینا و آله و علیه السلام می‌باشد.

۱- الکافی، ج ۲، ص ۵۴.

۲- سوره الطلاق (۶۵) ذیل آیه ۲ و صدر آیه ۳.

۳- جنگ ۱۳، ما بین ص ۸۱ الی ۹۴.

[۳-] فرمودند: لبید شاعر عرب از مُعَمَّرین بوده است و چنین سروده است:

وَلَقَدْ سَمِمْتُ مِنَ الْحَيَاةِ وَطَوْلِهَا وَسُؤَالِ هَذَا النَّاسِ كَيْفَ لِيْبِدُ

[۴-] فرمودند: شنیدم از آیه الله دستغیب که از «کلمات مکنونه» فیض نقل

می کرد که جمیع اهل تسنن و عامه که بغض علی را نداشته باشند به بهشت می روند و مورد غفران و رحمت خداوندی قرار می گیرند.

[۵-] و فرمودند: محمود جار الله زمخشری گوید:

كَثُرَ الشُّكُّ وَالْخِلَافُ وَ كُلُّ يَدْعَى الْفَوْزَ بِالصِّرَاطِ السَّوِيِّ

فَاعْتَصَمِي بِبِلَا إِلَهَ سِوَاهُ ثُمَّ حُبِّي لِأَحْمَدَ وَعَلَى

فَازِ كَلْبٌ بِحُبِّ أَصْحَابِ كَهْفٍ كَيْفَ يَشْقَى مُحِبُّ آلِ النَّبِيِّ؟!

[۶-] و فرمودند: عمده راه اخلاص در عمل است و در کتاب «کافی» وارد

است: إِخْلَاصُ الْعَمَلِ أَشَدُّ مِنَ الْعَمَلِ.^۲

[۷-] و فرمودند: در شب اولین سه شنبه از همین ماه رجب خوابی دیدم

که: رفته ام برای زیارت شاهزاده حسین که قریب میدان سبزه میدان همدان می باشد - و در آنجا هم مرحوم آقا سید عبدالمجید گروسی که از شاگردان مرحوم حاج میرزا محمد حسن شیرازی بوده است مدفون است، و من گهگاهی برای فاتحه و زیارت به سر قبرش می روم؛ آقا سید عبدالمجید در همدان اقامت کرد و به تدریس مشغول شد و استاد پدر من بود. - باری، من در رؤیا دیدم وارد صحن امامزاده شده ام و در صحن ایستاده ام که سیدی بزرگوار و جلیل و نورانی از در وارد شد و به سمت شاهزاده برای زیارت می رفت ولی عمامه ای ژولیده داشت و به عکس عمامه های معروف، مرتب و منظم نبود؛ در راه که می رفت من

۱- أَشْقَى بِحُبِّ.

۲- روایتی با این مضمون در کافی، ج ۲، ص ۱۶، ح ۴، آمده است.

به او سلام کردم و او هم جواب سلام مرا داد؛ و همین‌طور روبرو به طرف امامزاده می‌رفت؛ ولی در عین حال نیز مترصد حال من بود و گویا که عنایتی داشته باشد بعضاً نگاهی به من می‌کرد و به رفتن خود ادامه می‌داد.^۱

نقد آقای حلبی از علامه طباطبائی، قدس الله تربته: [اگر می‌توانستم کمر «المیزان» را از وسط خرد می‌کردم]

جناب محترم دوست مکرم آقای حسین غفاری مدیر انتشارات حکمت در اوائل شهر شوال ۱۴۱۴ که روزی به بنده منزل آمدند در ضمن مطالب خود مطلبی را از حضرت آقای حاج شیخ محمود حلبی - دام عمره - نقل کردند که برای مزید معرفت بر مکتب و منهاج ایشان، لازم دیدم در اینجا بنگارم: آقای غفاری گفتند: در ایامی که من در طهران در مجالس ایشان زیاد حضور پیدا می‌کردم و تقریباً از خواص شده بودم و در مجالس خصوصی حاضر می‌گشتیم روزی فرمودند:

من به واسطه اشتغالات و امور مهمه در طهران متمکن نیستم از رفتن به قم، و گرنه می‌دیدید که کمر «المیزان» را از وسط خرد می‌کردم!^۲

[مطالب ذکر شده توسط آقای حاج عزیز الله طباطبائی درباره کتابخانه‌های شام و قونیه و لندن]

جناب محترم آقای حاج آقا عزیز الله طباطبائی - دامت برکاته - گفتند: من در کتابخانه ظاهریه دمشق به نسخه کتاب «تنزیه الأنبياء و الأئمة» سید

۱- همان مصدر، ص ۱۰۷ و ۱۰۸.

۲- همان مصدر، ص ۱۲۱.

مرتضی برخوردار کردم که آخرش ناقص بود و قسمت «تنزیه الأئمه» را نداشت و در هامش آن نوشته بود که: «چون این قسمت باطل بود من پاره کردم و به دریا ریختم». این جمله را یک نفر مرد سنی متعصب که آن کتاب را خوانده بود نوشته بود.

و دیگر گفتند: کتب خطی کتابخانه ظاهریه دمشق بیست هزار مجلد است و تا به حال بیست و اندی مجلد فهرست برای آن نوشته شده است که من آنها را دارم و هنوز فهرستش کامل نشده است.

و دیگر گفتند: تمام کتب خطی محیی الدین عربی را که به دست خود او نوشته شده است صدرالدین قونوی وقف کرده است و در پشت آنها به خط خود وقف نامه را نوشته و همه آنها در کتابخانه عمومی صدرالدین قونوی در ترکیه موجود است.

و دیگر گفتند: ما خیال می‌کردیم که تا به حال که در کتابخانه‌های انگلستان که به تمام کتب آنها مراجعه شده و عکس برداری شده و فهرست شده و از طرف مورخین و مطلعین و خاورشناسان بررسی و تحقیق شده است، دیگر مجال مراجعه و پیدا کردن مطلب جدیدی را باقی نگذاشته است، ولی من چون در سال قبل به لندن رفتم و به کتابهای آنجا مراجعه کردم معلوم شد چنین نیست، بررسی و تحقیق آنها از نقطه نظر فن خود آنها بوده است، نه از جهت مطالب و مباحث مذهبی؛ و درباره شیعه در کتب آنجا مطالب تازه‌ای به چشم می‌خورد که هیچ‌گونه بررسی و تحقیقی به عمل نیامده است.

اقول: وقتی کتابخانه لندن چنین باشد که معظم‌ترین مکتبه‌های دنیاست بنابراین در کتابخانه‌های پاریس و آمریکا و لندن و مسکو و هند و سائر نقاط به طریق اولی کتب بررسی نشده و تحقیق نشده بیشتر است، و با مراجعه به آنها مطالب و مباحث جدیدی در تاریخ شیعه پیدا خواهد شد.

آقای حاج آقا عزیز الله طباطبائی نوه دختری مرحوم آیه الله آقا سید محمد

کاظم یزدی هستند بدین‌گونه که: مادر ایشان مُسَمَّاة به بتول صبیّه آقا سید احمد، سوّمین پسر مرحوم یزدی است؛ و پسر اوّل ایشان آقا سید محمد و پسر دوّم ایشان آقا سید علی بوده است. علویّه بتول با سید جواد طباطبائی یزدی که او نیز از ارحام مرحوم سید یزدی بوده است ازدواج کرده است. مادر علویّه بتول، بی‌بی بیگم است که او دختر خدیجه، و خدیجه دختر زهراء، بنت شیخ انصاری است؛ و علی هذا شیخ انصاری جدّ اُمّی با فاصله چهار مادر نسبت به آقای حاج عزیز الله است؛ یعنی پدر مادر مادر مادر ایشان. همان‌طوری که مرحوم آیه الله حاج ملا مهدی نراقی جدّ اُمّی حقیر با فاصله چهار مادر است. بی‌بی بیگم خواهر آیه الله آقا حاج سید محمد علی سبط است؛ و علی هذا آقای سبط، پسر دایی مادر آقای طباطبائی است. ایشان گفتند: از کتابهای مفید «تاریخ الشیعة» شیخ محمد حسین مظفر و «الشیعة فی التاریخ» السید عبد الرسول الموسوی اللبّانی و «الإمام الصادق» شیخ محمد حسین مظفر در دو مجلد است.

و آقای شیخ محمد رضا جعفری کتابی مفصل در سیر کلامی تاریخ تشیع می‌نویسند که: بر حسب گفتار خودشان قریب یک هزار صفحه فقط درباره هشام بن الحکم است.

سبط ابن جوزی در کتاب «مرآة الزّمان» که هنوز طبع نشده است، بخشی در حمله به کاظمین و هدم قبور ائمه توسط حنبلی‌های بغداد دارد که قابل ملاحظه است.

از جمله کتابخانه‌های شیعه را که آتش زدند یکی کتابخانه ری بود که ظاهراً کتب کتابخانه صاحب بن عبّاد بوده است، و سلطان محمود غزنوی در وقت حمله به ری آتش زد؛ یعنی کتب کلامیه را که مختص به شیعه بودند همه را جدا کرده و خصوص آنها را طعمه حریق ساختند. و دیگر کتابخانه حلب و کتابخانه طرابلس را آتش زدند.

و یکی از مهمترین کتابخانه‌های شیعه که طعمه حریق شد کتابخانه شاپور در بغداد است؛ در «معجم البلدان» جلد ۱، صفحه ۵۳۴، در عنوان «بَين السُّورين» آورده است که:

تثنية سور المدينة؛ اسم لمحلة كبيرة كانت بكرخ بغداد؛ و كانت من أحسن محالها و أعمرها! و بها كانت خزانة الكتب التي وقفها الوزير أبو نصر سابورين أردشير، وزير بهاء الدولة بن عضد الدولة؛ و لم يكن في الدنيا أحسن كتباً منها! كانت كلها بخطوط الأئمة المعبرة و أصولهم المحررة؛ و احترقت فيما أحرق من محال الكرخ عند ورود طغرل بك، أول ملوك السلجوقية إلى بغداد، سنة ۴۴۷؛ و يُنسب الى هذه المحلة أبو بكر احمد بن محمد بن عيسى بن خالد السورى المعروف بالمكي، حدث عن أبي العيّن و غيره، روى عنه أبو عمر بن حيوية الخزّاز و الدار قطنى و مات سنة ۳۲۲.

آقای حاج آقا عزیز الله طباطبائی - دامت برکاته - گفتند: در هیچ جای دنیا مانند ایران غنی از کتب شیعه نیست، و در هیچ جای دنیا مانند کتابخانه ظاهریه دمشق به کثرت و فراوانی اخبار و احادیث اهل تسنن نیست.^۱

[آقای محمد جواد بیدآبادی را کسی نشناخت]

آقای حاج حسن شرکت - دام توفیقه - گفتند: مرحوم پدر ما می گفت: آقا محمد جواد بیدآبادی^۲ را کسی نشناخت؛ و خود مرحوم بیدآبادی یک بیت سروده بود که مرحوم پدرم یادداشت کرده بود:

۱- جنگ ۱۷، ص ۶۹ الی ۷۱.

۲- آقا محمد جواد بیدآبادی استاد پدر آقای شرکت در عرفان بوده است، و از معاصرین است؛ و اما بیدآبادی معروف آقا محمد است و رحلتش در ۱۱۹۵ هجری قمری است. قبرش در تخت فولاد است و این حقیر بر سر مزارش رفته‌ام.

صد گنج نهان بود مرا در دل و یاران
نادیده گرفتند که این خانه خراب است^۱

[إن لله تعالى عبادة إذا أرادوا أراد]

آیه الله حاج شیخ عبدالحمید شریانی فرمودند: من در تحف العقول این
روایت را دیده‌ام که:

إن لله تعالى عبادة إذا أرادوا أراد.^۲

[كلام باطل فخر رازی ذیل آیه «وَ إِذْ قَالَ اللَّهُ يَا عِيسَىٰ بَنَ مَرْيَمَ...»]

و نیز فرمودند: در تفسیر فخر رازی - علیه اللعنة - در ذیل آیات آخر
سوره مائده:

﴿وَ إِذْ قَالَ اللَّهُ يَا عِيسَىٰ بَنَ مَرْيَمَ ءَأَنْتَ قُلْتَ لِلنَّاسِ اتَّخِذُونِي وَأُمِّي إِلَهَيْنِ مِن دُونِ

اللَّهِ﴾^۳ دیدم که نوشته بود:

خداوند در روز قیامت به عیسی می‌گوید: آیا تو به مردم گفתי مرا و مادرم
را بپرستند؟ عیسی جواب می‌دهد: نه، بار خداوندا! هرچه من به آنها گفتم: مرا
نپرستید، من از آسمان نیامده‌ام، آنها نپذیرفتند و گفتند: تو خدائی و از نزد پدر که
در آسمان است آمدی و فرزند او می‌باشی؛ همچون جماعت رافضیان که علی را

۱- جنگ ۱۳، ص ۳۱.

۲- این عبارت را شیخ محمود ابوریة در کتاب «اضواء على السنة المحمدية» ص ۱۲۵ طبع نشر
البطحاء طبع خامس با عبارت «كما اشتهر من قولهم» و شیخ محمد جواد مغنیه در کتاب
«نظرات في التصوف و الكرامات» ص ۸۹ از طبع مكتبة منشورات أهلية بيروت با عبارت «و
جاء في الحديث الشريف» آورده‌اند. [محقق]

۳- سوره المائدة (۵) صدر آیه ۱۱۶.

خلیفه اوّل می‌دانند و هرچه علی به آنها گفت: من خلیفه چهارم هستم قبول نکردند و گفتند: تو خلیفه اوّل می‌باشی!

[اشعار مکتوب گرداگرد ضریح مطهر حضرت رسول الله صلی الله علیه و

آله و سلّم]

جناب صدیق ارجمند حجّة الاسلام آقای حاج شیخ عبدالمجید سالم - دامت معالیه - برای حقیر صورت اشعاری را که گرداگرد ضریح مطهر قبر حضرت رسول اکرم صلی الله علیه و آله در قسمت فوقانی آن نوشته شده است، و روی بعضی از آنها را با رنگ و روغن محو نموده‌اند و ابیات ذیل می‌باشد ارسال نموده و فرموده‌اند اشعاری را که در مقابلش ستاره قرار داده‌ایم محو شده می‌باشد.

بسم الله الرحمن الرحيم

قصيدة الحجرة النبوية الشريفة

* يا سيّدي يا رسولَ الله خُذْ بيدي	ما لي سواك و لا ألوّى على أحد
* فأنت نور الهدى في كلِّ كائنة	و أنت سرُّ النّدى يا خيرَ معتمدٍ
* و أنت حقّاً عنانُ الخلق أجمعهم	و أنت هادي الوريّ لله ذى المدد
يا من يقوم مقامَ الحمد منفرداً	للوّاحد الفرد لم يُؤكّد و لم يلد
يا من تفجّرت الأنهارُ نابعةً	من أصبغِيهِ فَرَوى الجيشَ ذا العدد
* إنّي إذا سامني ضيم يروّعني	أقول يا سيّد السّادات يا سندی
* كن لي شفيعاً إلى الرحمن من زلّي	و امننّ علىّ بما لا كان في خلدي
* و انظر بعين الرضا لي دائماً أبداً	و استرّ بفضلك تقصيري مدى الأمد
* واعطف عليّ بعفو منك يشملني	فإنّني عنك يا مولاي لم أحد

* إِنِّي تَوَسَّلْتُ بِالْمَخْتَارِ أَشْرَفَ مَنْ رَبِّ الْجَمَالِ تَعَالَى اللَّهُ خَالِقَهُ
 خَيْرِ الْخَلَائِقِ أَعْلَى الْمُرْسَلِينَ ذُرَى * بِهِ التَّجَاتُ لَعَلَّ اللَّهَ يَغْفِرُ لِي
 فَمَدَحَهُ لَمْ يَزَلْ دَأْبِي مَدَى عَمْرِي عَلَيْهِ أَزْكَى صَلَوةً لَمْ تَزَلْ أَبَدًا
 وَالْآلُ وَالصَّحْبُ أَهْلُ الْمَجْدِ قَاطِبَةً أَنشأ هذه اليتيمة العصماء السلطانُ عبد الحميد خان بن السلطان احمد خان،
 عام (١١٩١).

[اقول:] و استحققت أن تنقش على الحجرة النبوية الشريفة و ما وضع قبله [*]
 مطموسٌ حاليًا حول الحجرة المقدسة.^١

مکتوبات

[نامه‌های حضرت علامه به بعضی از اقارب و بستگان]

[نامه مرحوم علامه طهرانی از شام به بعضی از فرزندان]

بسم الله الرحمن الرحيم

و السلام عليك يا فاطمة بنت موسى بن جعفر و رحمة الله و برکاته.
حضور جناب مستطاب فخر العترة الفخام آقایان دامت توفیقاتهما
السلام علیکم و رحمة الله و برکاته.

إن شاء الله العزيز پیوسته مرّفه الحال و مقضی المرام بوده باشید و در
تحت عنایات کامله و شامله حضرت باری تعالی شأنه العزيز موفق و مؤید و از
هر گونه گزندى مصون و محروس، و در ظلّ عنایت بی‌بی حضرت معصومه
سلام الله علیها به کمال مدارج و معارج علم و عمل فائز و نائل گردید.
لله الحمد و له المنة خداوند علیّ أعلى توفیق زیارت حضرت زینب سلام
الله علیها و حضرت رقیة سلام الله علیها را عنایت فرمود؛ و نیز به زیارت قبر
عبدالله بن جعفر طیار و بلال حبشی در قبرستان اهل البيت در خود دمشق و

زیارت قبر حجر بن عدی کندی در قبرستان العذراء در خارج دمشق مشرف شدیم؛ و نیز خداوند توفیق مرحمت فرمود و بعد از گذراندن پنج شب در دمشق امروز موفق به اخذ ویزا و حرکت برای انجام مناسک حج شدیم و علی الظاهر امروز یا فردا به سمت جدّه با طیاره رهسپار خواهیم بود.

إن شاء الله تعالی در حرم مطهر بی بی سلام الله علیها ملتمس دعای مخصوص هستیم. خدمت آقایان عظام حضرت آقای طباطبائی - دامت برکاته - و سایر احبّه و اعزّه از دوستان به عرض سلام تصدیع می‌دهم.
نسئل الله تعالی أن یوفّقکم و ایّانا لما یحبّ و یرضی؛ و السّلام علیکم و رحمة الله و برکاته.

الراجی عفو ربّه سیّد محمّد حسین الطهرانی

چهارشنبه ۲۰ ذوالقعدة ۹۲

[نامه حضرت علامه از حج بیت الله الحرام به بعضی از فرزندان]

بسم الله الرحمن الرحيم

حضور انور جنابان مستطابان قرتا عیون الأبرار آقایان... سلمهما الله تعالی السلام علیکم و رحمة الله و برکاته.

امروز صبح در شوط سابع از طواف عمره در مستجار قریب ده دقیقه سر به جدار بیت نهاده و در آن عالم خلوص برای فرد فرد از شما و اخوان دینی دعا نمودم، دعاهاى خوب! حقاً می‌دانم که بدون تسبیب سببی آن کس که مرا بدین بیت دعوت نموده بزرگتر از آن است که در این موقعیت خاص از اجابت دریغ نماید!

لله الحمد و له الشکر و هو المستعان، الیه المصیر و منه و الیه، و هو هو.

اگر بگویم جای شما خالی بود از جهتی صحیح و از جهتی غیر صحیح؛ اما صحیح به جهت آنکه حقاً از نقطه نظر ظاهر در قرب آثاری است که در بعد

نیست؛ و اما غیر صحیح از جهت آنکه اولاً: در این وضعیّت امروز که اوقات خود را به تحصیل معالم دین و کسب معارف دینیّه و آشنائی با رسول خدا و ائمه طاهرین می‌نمائید به روح حجّ و عمره و سعی و طواف و استلام حجر و عرفات و مشعر و منی و حلق و رمی و نحر رسیده‌اید؛ و ثانیاً: این جانب واقعاً هرچه خواستم، برای شما خواستم! گویا خود شما مشرفید.

باری:

إليك قصدي لا للبيت والأثر
 و لا طوافي بأركان و لا حجر
 صفاء دمعي الصفا لي حين أعبره
 و زمزمي دمعة تجرى من البصر
 عرفانكم عرفاتي اذ منى منى
 و موقفي وقفة في الخوف و الحذر
 و فيك سعبي و تعميري و مزدلفي
 و الهدى جسمي الذي يغني عن الحذر
 و مسجد الخيف خوفي من تباعدكم
 و مشعري و مقامي دونكم خطري
 زادي رجائي لكم و الشوق راحلتي
 و الماء من عبراتي و الهوى سفري

باری:

أصلي فأشددو حين ألهو بذكرها
 و أطرب في المحراب و هي امامي
 و بالحج إن احرمت كبيت باسمها
 و عنها اري الامساك فطر صيامي

امید است در این چند روزه نیز عنایات حضرت باری مستدام باشد و برای شما نیز دعاهائی بنمائیم، خدمت همه احبّه و اعزّه به عرض سلام مصدّعم.
و السّلام علیکم و رحمة الله و برکاته
سیّد محمّد حسین حسینی طهرانی
۲ / ذو الحجّة / ۱۳۹۲

[استفسار از صحت مزاج و احوال یکی از فرزندان]

بسم الله الرحمن الرحيم

السلام علیک یا فاطمة بنت موسی بن جعفر و رحمة الله و برکاته.
حضور انور قره العین مکرم سیّد الفضلاء العظام آقای حاج ... آدام الله أيام تأییداته.

بعد السّلام و التّحیة و الإکرام و استعلام از سلامتی و صحت مزاج شریف تصدیع می‌دهد، امید آنکه در ظلّ عنایات خاصّه حضرت ولیّ عصر ارواحنا له الفداء مؤید و منصور بوده باشید. لله الحمد و له المنة سلامتی حاصل، و عنایات حضرت ربّانی بار ما را در این آستان ملائک پاسبان فرود آورد؛ لله الحمد و له الشّکر فحمداً ثم حمداً.

ذره کاهم در کنار تند باد خود نمی‌دانم کجا خواهم فتاد امیدوارم حضرت ثامن الائمه علیه السّلام از غریبان و مهجوران غریب‌نوازی کنند و لا غرواً چون از شیم آن حضرت غریب‌نوازی است.

باری از حالات خود مرتباً هر دو هفته یکبار به وسیله نامه پستی مطلع سازید، معالجات دل‌درد خود را به پایان برسانید و از آنچه موجب این کسالت است بالأخصّ عصبانیت پرهیز کنید، و از درس دادن فعلاً خودداری کنید!... ابلاغ

۱- استبعاد و استنکار ندارد، بعید نیست. [محقق]

سلام و دعا بفرمایید، خیلی به یاد ایشان هستم، رفقا را یکایک ابلاغ سلام بفرمائید؛... زیاده مصدع نگردم، امیدوارم در هر تشرّف به یاد شما بوده باشم.

و السّلام علیکم و رحمة الله و برکاته

۸ جمادی الثانی ۱۴۰۰

سیّد محمّد حسین حسینی الطهرانی

[پاسخ به سؤالات شرعی یکی از فرزندان]

بسم الله الرحمن الرحيم

حضور قرة العين گرامی آقای ... دام توفیقه

السلام علیکم و رحمة الله و برکاته.

با ادعیه خالصه و تحیات وافره مصدع و در هر حال توفیقات شما را از خداوند منان خواستارم و اینک به جواب سؤالات شما در زیر پاسخ می‌دهد:

۱- با وجود حاکم شرع مبسوط الید مطاع، نصب حاکم و امام جمعه برای مجتهدین دیگر جایز نیست؛ و بنابراین جمعه منعقد بدون نصب امام یا منصوب از قبل امام (چه نصب خاص یا به نصب عام) باطل و حضور در آن جمعه حرام است؛ مطاع را جناب عالی با تاء منقوط نوشته بودید و این اشتباه است.

۲- اگر شخصی مقداری پول برای مخارج عروسی و خرید منزل جمع‌آوری و تهیّه کند در صورتی که سال از آن بگذرد باید خمس آن را بدهد، و در این فرض اگر رجوع به حاکم جامع الشرائط کند و شخصاً وضع خود را به او ارائه دهد تا او به نظر خود طبق صلاح دید خود عمل نماید بهتر است.

۳- در «رساله بدیعه» که در موضوع عنوان «شهید» تحقیق به عمل نیامده است چون وضع رساله برای تحقیق این گونه فروع نبوده است؛ و بعضی می‌گویند: در کیفیت حجاب زن نیز بحثی نشده است، آن هم همین جواب را دارد که رساله

در تحت عنوان بحث از سه موضوع: جهاد و قضاء و حکومت زن است، و اگر می‌خواستیم در یکایک از این فروع بحث شود طبعاً کتاب قطوری می‌شد و علاوه از موضوع بحث خارج بود؛ ولیکن همان‌طور که متذکر شده‌اید مطالبی را از آیه الله آقای شیخ جعفر کاشف الغطاء از «کشف الغطاء» ایشان نقل نموده‌ام.

(شما اشتباهاً از آقای شیخ محمد حسین کاشف الغطاء نام برده‌اید و من از ایشان در موضوع عنوان «شهید» چیزی ننوشته‌ام؛ بلی در حاشیه مطلبی را از ایشان و از کتاب «اصل الشیعه و اصولها» یادآور شده‌ام. آقای شیخ جعفر استاد مرحوم صاحب جواهر، و خود از اقران و شاگردان بحرالعلوم است، و آقای شیخ محمد حسین از علمای معاصرین ما بوده و از نواده‌های مرحوم شیخ جعفر هستند.)

۴- اگر مریضی به جهت از بین رفتن کلیه‌هایش قادر به ادامه حیات نباشد، اگر پزشک حاذق و معتمدی تشخیص دهد که با پیوند کلیه انسان دیگری به هیچ‌وجه آسیب و صدمه‌ای یا مرضی عارض دیگری نمی‌شود، جواز اعطاء کلیه به آن مریض در این صورت خالی از قوت نیست، (همچنین در موارد مشابه آن) و مسأله احتیاج به دقت در خصوص فروع متفرعه دارد و خالی از تأمل نیست.

۵- رساله‌های «بدیعه» را که بعضی از شهرستانها فرستاده‌اید اگر در آنجا محلی برای مطالعه و استفاده ندارد عودتش به قم مانعی ندارد.

۶- حضرت آیه الله گلپایگانی (صافی) توسط آقای حاج سید محمد صادق پیغام کرده بودند که از رساله‌های «بدیعه» برای افراد شورای نگهبان، مجلس و برای بعضی از اعضاء آن، که عنادی ندارند و از مطالعه آن استفاده می‌کنند بفرستیم؛ ما برای علمای مشهور شهرستانها فرستاده‌ایم شما ببینید که برای چه افرادی که فعلاً در مجلس هستند نفرستاده‌ایم برای همه آن افراد بفرستید، و برای تمام افراد شورای نگهبان چه روحانی و چه غیر روحانی.

البته افرادی را که نفرستاده‌ایم بفرستید، بدین قسم که: رساله را در پاکت

گذارده و با خط بسیار زیبا (خط نستعلیق خودتان با مرکب و قلم نی) به نشانی مجلس شورای اسلامی با پست مطبوعاتی سرباز پست کنید و این کار را هرچه زودتر بنمائید.

۷- از دروس خود چیزی ننوشته بودید چند درس می‌خوانید؟ و به کدام درس می‌روید؟

۸- اخوالزوجه آقا ... که جوانی فهیم و متدین و غیور است و بعضاً در مسجد قائم شبهای سه شنبه شرکت می‌نمود شنیده شده است که در جنگ در اثر گلوله مجروح و در طهران تحت عملیه قرار گرفته است، شما از قبل حقیر از ایشان دیدن کنید و قدری نبات با یک شیشه عطر به ایشان اهداء کنید، و بفرمائید نبات مشهد مقدس رضوی است و ان شاء الله تعالی شفای ایشان در آن خواهد بود! و به رفقا عموماً بفرمایید از ایشان عیادت کنند؛ زیاده عرضی نیست.

۹- اغسال مستحبیه‌ای که اصل استحباب آن در شرع انور به دلیل شرعی و حجّت شرعیّه ثابت شده است، مانند غسل جمعه و عید فطر و قربان کفایت از وضو می‌کند، ولی اغسال مستحبیه‌ای که استحباب آن به ادله من بلغ و تسامح در سنن ثابت شده است چون به نظر حقیر این ادله استحباب را اثبات نمی‌کند بلکه فقط تجویز اتیان عمل را به قصد رجاء و ترتّب ثواب می‌نماید، کفایت از وضو نمی‌نماید.

۱۰- در صورتی که در شهر انسان فقیر موجود باشد نقل فطره به شهرهای دیگر خواه برای ارحام و خواه برای غیر ارحام محل اشکال است، ولی در صورتی که انسان اطلاع بر فقیر نداشته باشد اشکال ندارد؛ و اگر هم اطلاع داشته باشد با آنکه نقلش جایز نیست اگر مخالفت کرده و نقل نموده و در محل دیگر به دست فقیر رسید ذمه‌اش بری می‌گردد و دیگر لازم نیست دوباره در شهر خود به فقیر بپردازد. و نیز در صورت نقل اگر در بین راه مال فطره تلف شد ضامن است و باید از عهده ضامن بر آید.

در کاغذهای جناب عالی هیچ آداب نامه نویسی رعایت نمی‌شود، با خطّ چه عرض کنم؟! سر سیری شلنگی می‌اندازید، خط‌ها غیر مرتّب و منظم و مطالب مجمل و به «المعنی فی بطن الشّاعر» اکتفا می‌نمائید، سر پاکت‌ها باید چسبیده و روی پاکت درست و صحیح با نشانی کامل و اسم نوشته شود.

والسلام علیکم ورحمة الله و برکاته

سیّد محمّد حسین الحسینی الطهرانی

جمعه ۲۸ ذوالحجّة ۱۴۰۰

[توصیه‌های اخلاقی مرحوم علامه به یکی از فرزندان]

بسم الله الرحمن الرحيم

حضور انور جناب مستطاب قره العین مکرم آقای ... دامت معالیها

السلام علیکم ورحمة الله و برکاته.

با تحیت و اکرام و دعا و استعلام از سلامتی مزاج شریف و کلّ من یتعلّق بکم، مصلّح است، نامه شریف رسید و با اطلاع از سلامتی و موقّیّت سرکار مسرور شدم، و پیوسته هنگام تشرفّ به خصوص دعا نموده و درجات کامل و رقاء به اعلی درجه مدارج و معارج انسانیت را برای آن فرزند برومند کراراً مستدعی شده‌ام.

برای تعمیر منزل ... رفقا را خسته نکنید و کار کارگر را به کارگر واگذارید! ساختمان اطاق برای بام صحیح نیست، گرفتاری و ابتلاء ایشان به دست خود ایشان پیدا می‌شود؛ طلبه باید خود را صددرصد از مشاغل و شواغل خالی نموده و یگانه اهتمام او همّ به تحصیل باشد و لذا باید به حداقل از ضروریات مسکن و لباس و مسافرت و معاشرت اکتفا کند و الاّ بار زمین می‌ماند؛ ساختن اطاق موجب ازدیاد گرفتاری و ورود و اقامت افراد بیشتری برای ایشان است، و علاوه بر آنکه مطلوب حاصل نخواهد شد، نقض غرض خواهد شد...

با آنکه مرتباً می‌نویسم به سؤال‌های من جواب دهید که چه کرده‌اید مع‌ذلک هیچ جوابی داده نشده است، به رفقا و مخدّرات که سؤالی دارند بفرمائید با نامه پستی سؤال کنند، نامه که می‌دهید پشت پاکت را بنویسید که اشتباه نشود و در صورت فقدان مرسل الیه مشخص باشد، و کاغذ نامه را از دفترچه پاره نکنید؛ یک صفحه کاغذ پستی مرتّب و مجدول با خط زیبا، بدون عجله و رعایت سطر بندی، و سایر جهات لازمه را بنمائید.

خدمت حضرت علیّه، خانم والده و اخوان گرام و اخوات و أرحام و رفقا و دوستان ابلاغ سلام خواهید نمود. **لازلتم مسدّدین و موقّقین و محفوظین تحت حفظ الله و کلاته و تحت رعاية الراعی و الولیّ المهیمن حجة بن الحسن ارواحنا فداه.**

والسلام علیکم و رحمة الله و برکاته

سیّد محمّد حسین الحسینی الطهرانی

۱۶ جمادی الأول ۱۴۰۱

[توصیه‌های مرحوم علامه به درک محضر علامه طباطبائی به یکی از

فرزندان]

بسم الله الرّحمن الرّحیم

السلام علیک یا فاطمة یا بنت موسی بن جعفر و رحمة الله و برکاته.

حضور قرّة العین مکرمّ سیّد الفضلاء العظام آقای ... دامت توفیقاته

به سلام و اکرام و دعا و تحیّت و استفسار از سلامتی و حالات و کیفیّت

دروس و بحوث و مطالعات و پیشرفت‌های علمیّه و عملیّه، امید آنکه همواره

موفق و در طیّ معارج و مدارج کمال مسدّد و مؤیّد بوده باشید.

نامه شریف واصل، ولی چون خطّش را تند نوشته بودید زیاد با نامه‌های

قبلی که با خودکار می‌نوشتید تفاوتی نداشت، هر وقت حال مقتضی است و

نشاط بجاست به نوشتن نامه مبادرت نمائید!
 امروز روز اوّل ماه، و صبح به حرم مطهر تشرّف، و برای جمیع حوائج
 دنیویّه و آخرویّه شما دعا نمودم.
 از تشرّف خود و آقایان اخوان به خدمت علامه طباطبائی - مدّ ظلّه - دریغ
 ننمائید؛ زیارت در هفته‌ای یک ربع ساعت گرچه به سکوت هم بگذرد مرئی
 روحی و اخلاقی است؛ و سلام خاضعانه حقیر را به محضرشان تقدیم می‌دارید.
 خانم والده بحمد الله حالشان خوب و اخوان و اخوات نیز سالم و
 مسلمند. التماس دعای مخصوص دارم.

و السلام علیکم و رحمة الله و برکاته.
 سید محمد حسین الحسینی الطهرانی
 ۱ جمادی الثانی ۱۴۰۱

[توصیه‌های مرحوم علامه به بعضی از فرزندان]

بسم الله الرحمن الرحيم
 السلام علیک یا بنت موسی بن جعفر و رحمة الله و برکاته.
 حضور انور جناب قرّة العین گرامی آقای ... دامت توفیقاته.
 با سلام و اکرام و دعا و تحیت از حضرت باری منان تعالی شأنه العزیز
 صحت و دوام توفیق را برای شما مسئلت می‌نمایم.
 نامه جناب عالی واصل و از حالات شما اطلاع حاصل شد. حضرت علامه
 طباطبائی گویا به جهت مراجعه به طبیب به طهران مسافرت کرده‌اند. خدمت
 برادران ذوالعزة و الاحترام و دوستان و متعلقان ابلاغ سلام می‌فرمائید. نورچشمی
 آقای ... را به تفقد و تقبیل نیابت بفرمائید؛ روی درس‌ها باید عمیقاً کار کنید و
 تقریرات دروس را عربی بنویسید و آن را به استاد ارائه دهید؛ نامه‌هایی که

می‌فرستید با مرکب خوشرنگ و قلم نی، و در عبارات و طرز سطر بندی دقت کنید و مانند مشق ریز کلمات را تعلیمی مرقوم دارید، و لا یکن همک ختم الکلام. لا زلتُم موقِّقین و مسدِّدین تحت رعایتہ و کلائتہ.

والسلام علیکم و رحمة الله و برکاته

از تحویل کتابهای «رساله بدیعه» از اصفهان چیزی مرقوم نداشته بودید.

والسلام علیکم

سید محمد حسین حسینی طهرانی

۲۶ جمادی الثانی ۱۴۰۱

[توصیه به استفسار از احوال مرحوم علامه طباطبائی و ابلاغ تسلیت

حضوری به ایشان]

بسم الله الرحمن الرحيم

السلام علیک یا فاطمة یا بنت موسی بن جعفر و رحمة الله و برکاته.

حضور باهر النور ... زید توفیقه

با اهداء سلام و تحیت و اکرام امید است لا زال در طیّ معارج و مدارج

کمال فائق و پیروز باشید.

لله الحمد و له المنة سلامتی حاصل و همگی سالم و مسلمند و به

دعاگوئی مشغول.

خدمت حضرت استادنا الاعظم آية الله طباطبائی تلگراف تسلیت زد، البته

به قم نمی‌دانم رسیده است یا خیر، اگر ملاقات نمودید مخصوصاً سلام و تعزیت

مرا ابلاغ دارید؛ در معیت اخوان خدمت ایشان و همچنین خدمت حضرت آية

الله حائری برسید و سلام وافر مرا ابلاغ دارید.

هر ۱۵ روز یک‌بار نامه بدهید، با خط خوب و تعلیمی که با مرکب و

قلم نی تحریر شده باشد.

الرجاء إبلاغ سلامی إلى الأهل ... و إبلاغ سلامی إلى الاخوة الأعزّة و الأحبة
الأصدقاء

و السلام علیکم و رحمة الله و بركاته.
السید محمد حسین الحسینی الطهرانی
۲۰ ذوالقعدة الحرام ۱۴۰۱

[راهنمائی های تحصیلی و سلوکی مرحوم علامه به یکی از فرزندان]

بسم الله الرحمن الرحيم

السلام علیک یا فاطمة بنت موسی بن جعفر و رحمة الله و بركاته.
حضور انور جناب مستطاب قرّة العین مکرم آقای ... زاده الله علماً و عملاً.
پس از سلام و اکرام و دعا و تحیت و استعلام از حالات خود و کلّ من
یتعلق بک پیوسته در تحت قبّه منوره حضرت امام همام علی بن موسی الرضا
علیه السلام - لله الحمد و له المنة - موفق به دعاگوئی و زیارت هستم.
دو رقیمه از سرکار رسیده است اولی آن بسیار خوش خطّ و دوّمی گویا در
همان ایام کسالت آقا ... بوده و به عکس اوّل سریع نوشته بودید و حجج را با یک
جیم (حج) مرقوم داشته؛ و علی کلّ تقدیر إن شاء الله تعالی حال قرّة العین ارجمند
آقا ... - زاده الله صحّة و سلامه - خوب و عملیات نتیجه مثبتی داشته است.

اما راجع به دروس شخص معهودی را که نام برده بودید صلاح نیست به
درس او بروید! دروس آقای زنجانی و آقای وحید خراسانی و آقای سید مهدی
روحانی خوب است؛ گرچه در هر کدام جهت اشکالی باشد، ولی من حیث
المجموع قابل استفاده است؛ و تعطیل دروس به هیچ وجه مجوزی ندارد. اگر
بتوانید آقای سید مهدی را به کار بیندازید خیلی استفاده می برید؛ چون ذوق فقهی

ایشان بد نیست و مسأله مورد بحث را دنبال می‌کند.

سلام مرا خدمت همه این آقایان برسانید، همچنین خدمت حضرت آقای حائری ابلاغ سلام بنمائید.

از احوال حضرت علامه استاد طباطبائی مشروحاً مرقوم دارید، و از آقای سید علی نوری و یا آقازاده ایشان آقای سید عبدالباقی که داماد آقای حائری هستند می‌توانید مفصلاً بپرسید.

در حفظ مزاج کوتاهی نکنید و در حرم مطهر حضرت بی‌بی معصومه سلام الله علیها ملتمس دعا هستیم.

و السلام علیکم و رحمة الله و برکاته

سید محمد حسین حسینی طهرانی

۱۶ محرم الحرام ۱۴۰۲

[توصیه‌های سلوکی مرحوم علامه به بعضی از فرزندان]

بسم الله الرحمن الرحيم

السلام علیک یا فاطمة یا بنت موسی بن جعفر و رحمة الله و برکاته.

حضور انور جناب مستطاب ... زید توفیقه

نیکو نامه شریف واصل و از مضمون آن اطلاع حاصل شد؛ و قَکَکَ اللهُ لَمَّا

تَحَبَّ و تَبَّتْکَ لَمَّا یَحَبُّ.

راه خدا نیاز به نیاز دارد و التجاء به درگاه حضرت او جلّ و عزّ؛ گرچه

بی‌مایه می‌دهند ولی بی‌مایه هم نمی‌دهند.

در یک اربعین استغفار هزار مرتبه، و در اربعین بعد لا إله الا الله هزار مرتبه

با شرائط ذکر در مجلس واحد بجای آورده شود، و ذکر یونسیّه کما کان است،

در مراقبه اهتمام باید نمود؛ خدمت حضرات آقایان اساتید و دوستان و ارحام

ابلاغ سلام بنمائید. نسئل الله تعالى لما يحب و يرضى.

و السلام عليكم و رحمة الله و بركاته

سید محمد حسین الطهرانی

۲۶ ذوالقعدة الحرام ۱۴۰۲

[توصیه‌های سلوکی مرحوم علامه به یکی از فرزندان]

بسم الله الرحمن الرحيم

حضور انور جناب مستطاب ... زید توفیقه

السلام عليكم و رحمة الله و بركاته.

نامه شریف واصل و از مضمون آن اطلاع حاصل شد. إن شاء الله پیوسته

در صراط مستقیم راه بروید و در این ممشی به سر منزل سعادت واصل گردید.

در اربعین دیگر به همین منوال عمل می‌کنید در حرم مطهر إن شاء الله

دعاگو خواهم بود.

حالم بحمد الله و المنة خوب است و مشغول نوشتن کتب مزبوره هستم.

خدمت آقایان دوستان و رفقا ابلاغ سلام بنمائید.

در حرم مطهر حضرت معصومه سلام الله علیها به زیارت و دعاگوئی

نیازمند هستم، البته فراموش نمی‌فرمائید.

در هر حال خدا را منظور نظر داشته و از اقصر فاصله به صراط مستقیم

تخطی نمائید.

سرچشمه دولت ای برادر به کف آر

وین عمر گرامی به خسارت مسپار

یعنی همه جا با همه کس در همه کار

پیدا و نهفته چشم دل جانب یار

و السلام علیکم و رحمة الله و برکاته

سیّد محمّد حسین الحسینی الطهرانی

۲ محرم الحرام ۱۴۰۳

از کتاب «مهر تابان» اگر برای حضرت آیه الله خوانساری نبرده‌اید، هر وقت که در طهران رفتید ببرید و ابلاغ سلام هم بنمائید.

[نامه حضرت علامه به بعضی از اقارب در مرافعات خانوادگی]

بسم الله الرحمن الرحيم

مخدّره محترمه قرّة العین مکرمّ خانم ... دام توفیقا

السلام علیکم و رحمة الله و برکاته

نامه شریف رسید و مطالب غیر مترقبه و غیر منتظره در آن مشهود شد؛ ما انتظار داشتیم با ازدواج با آقای ... سلّمه الله که موجب افتخار بیگانگان است، تا چه رسد به خودی‌ها و ارحام، هر روز گلی تازه از این بوستان گرم و صمیم زندگی و حیات بشکفد، و این وصلت موجب مزید خیر و رحمت و آرامش بیشتر گردد و با کانون گرم و حیات بخش زندگی بهتر بتوانند از مزایای علمی و عملی کامیاب گردند.

و البته اگر همچنان که ابتداءً بر اساس حکم خدا و سنت پیامبر گرامی بود، دواماً هم بر این اصل استوار بود، همان ترقّیات و انتظارات ما جامعه عمل می‌پوشید، ولی خروج از اصل متین و استوار تمکین و تبعیت و اطاعت از شوهر که رسول خدا حقوق آنها را تا به جائی بزرگ شمرده است که می‌فرماید: «اگر مأمور می‌شدم که بنده‌ای را دعوت به سجده برای غیر خدا کنم، هرآینه امر می‌کردم که زن سجده بر شوهر خود کند!» آن انتظارات را مبدل به یأس و نومیدی نمود؛ و ما را حتی در نزد ... خجل ساخت که می‌گفت:

«من گمان داشتم که ایشان همانند سایر مخدّرات از شاگردان شما در اخلاق و تمکین و حجاب و خانه‌داری و پوشش از نامحرم و عدم توجّه و میل به آزادی‌های شوهر ناپسندانه، و رفت و آمدهای بی‌جا و بدون امضای شوهر و غیر ذلک، گل سرسبد و دست پرورده شما هستند، ولیکن بخلاف درآمد و ما باید روزانه قدری وقت خود را صرف برای گفتگو در این مطالب بنمائیم تا ایشان را در سر حدّ زن‌های معمولی نگه داریم.» آیا می‌شود باور کرد که شما تا این اندازه ایشان را پریشان و مضطرب ساخته باشید که پی آمد آن مطالب مندرجه در نامه خودتان باشد؟!

بنده آنچه را که تا به حال به شما گفته‌ام و نیز می‌گویم، دلالت ناصح مشفق است! و شما بحمد الله و المنة دارای رشد و کمال عقلی هستید، طفل و صغیر و سفیه نیستید و قیّم لازم ندارید! اگر به حکم خدا و رسول خدا اقرار و اعتراف کنید، و از نشوز و ترفع و خود محوری رفع ید کنید، نتیجه مطلوبه عاید خود شما خواهد شد و در دنیا و آخرت شادکام و مرفّه الحال و قرین با خیر و رحمت خواهید بود؛ و اگر گوش ندهید و بر همین رویّه ثابت باشید، گزند و آفات آن نیز بازگشت به خود شما خواهد نمود؛ ایجاد گرمی و حرارت در خانه سرد شده مشکل است و تیر از کمان جسته را بازگرداندن آشکل!

به هر حال من به شما نظر محبت دارم، کما کان در زمره فرزند بلا واسطه خود می‌دانم و این نصایحی است که به فرزند خود می‌کنم؛ و اینک مناسب است در دهه آخر ماه صفر که حوزه مقدّسه علمیّه تعطیل است، در اتّفاق ... به مشهد مقدّس مشرف گردید تا قدری از نزدیک با شما سخن بگوئیم. زیارت حضرت ثامن الأئمه علیه السّلام از اقرب وسائل إلی الله است؛ بحول الله و قوّته، و لا حول و لا قوّة إلاّ بالله العلیّ العظیم.

از مشهد مقدّس

سید محمد حسین حسینی طهرانی

۲۸ / محرم / ۱۴۰۴

[نامه‌ای دیگر به بعض اقرباء در حل مرافعات خانوادگی]

بسم الله الرحمن الرحيم

حضور انور جناب مستطاب ... مکرم آقای ... دام توفیقه

السلام علیکم و رحمة الله و برکاته.

رقیمه کریمه واصل و از مضمون آن اطلاع حاصل شد؛ اولاً: از خداوند متعال در حرم مطهر حضرت ثامن الائمه علیه السلام مستدعی شدم که پیوسته ما را در صراط مستقیم ثابت دارد و آن لا یکلنا الی انفسنا طرفه عین بمحمد و آله الطاهرين. و ثانیاً: آنچه ضمیر منیر شریف گواهی می‌دهد: این حقیر نسبت به سرکار پیوسته حسن نظر داشته، و در خلوت و جلوت به ذکر محامد و مکارم و صفای قلب شما گویا بوده‌ام.

و اما راجع به گفتگوی مشروحه عرض می‌شود: روزی که ما ... آمدیم در محضر جناب عالی خود بنده گفتم: ما از ترس تکرار حوادث واقعه در ازدواج‌هایی که در بین ارحام صورت گرفته است، از خطبه با ارحام ابناء داشتیم و اینک به جهاتی برای خطبه آمده‌ایم، برای پی‌گیری این ازدواج دو شرط را بدو متذکر می‌گردیم:

اول: آنکه در گفتگوها و نزاع‌های امکانیه که أحياناً اگر بعداً صورت گیرد

به هیچ وجه دخالت نخواهیم داشت و مصدر و مرجع نخواهیم بود.

دوم: آنکه پس از زفاف که به قم مشرف می‌شوند هیچ کس در موقع ملاقات نزد ایشان درنگ نکند، زیرا ... طلبه و محصل قم است، و منزل ایشان حکم حجره طلبه را دارد، و گاه‌گاهی یکی دو ماه یک‌بار یک شب به طهران برای دیدار و صله رحم می‌آیند، و حتی حضرت علیّه ... مکرمه بعداً با تلفن صحبت کردند که من تنها هستم و این نور چشمی مایه رفع تنهائی ماست پس شما اجازه بدهید که ما هر وقت

به قم مشرف می‌شویم یکی دو شب بمانیم و یا ایشان بیشتر به طهران بیایند! عرض کردم: نمی‌شود، چون اوقات محصل علوم شرعیّه بسیار مغتنم است، و نظر ما برای ازدواج ایشان ممدّ و معدّ تحصیل است نه مزاحمت؛ ایشان هم قبول کردند و بر این اساس خطبه عقد اجراء شد. ولیکن مع الأسف تکرار مرآوده و پیایی آمدن به طهران و بالأخصّ اقامت مدّت مدیدی در منزل سرکار بر اساس گفتگو و عدم تمکین مطلق از شوهر به علت میل به آزادی‌های بی‌جا و بی‌مورد که جز سردی برای زندگی گرم خانوادگی چیزی در پی آمد خود ندارد،... را خسته و کسل نموده است، و البته موجب مشاجره و مکالمه می‌گردد؛ که در این صورت وظیفه بزرگان که در نزدیک هستند، با ارائه راه مستقیم و خیر و مصلحت می‌بایست آنان را بیدار نموده و مصلحت غائی و سعادت همیشگی را که صرفاً اطاعت از شوهر و بارداری و بچه‌داری و تکامل علمی و عملی در کانون گرم و صفا و مودّت است به آنان نشان دهند، و از حسّ تفوّق جوئی و آتش زدن احساسات که جز سردی و سستی چیزی به بار نمی‌آورد پرهیز کرد، و عقل را بر احساس مقلّم داشت و خداوند را در همه احوال حاضر و ناظر دید و نیکبختی غائی و سعادت نهائی را مقلّم شمرد، ﴿وَمَا يُلْقِنَهَا إِلَّا الَّذِينَ صَبَرُوا وَمَا يُلْقِنَهَا إِلَّا ذُو حَظٍّ عَظِيمٍ﴾^۱

البته برای بعضی از ... مشکلات بسیار بسیار شدید و طاقت فرسا در خانه شوهر پیش می‌آمده است و چون آنها به خانه پدر می‌آمدند و شکوه می‌کردند بزرگان از پدر و مادر آنها را نمی‌پذیرفتند و همان روز با پند و اندرز به خانه شوهر بر می‌گردانده‌اند؛ کراراً از پدرم شنیدم که به آنها می‌فرمود: رسول خدا صلی الله علیه و آله و سلّم فرموده است: خیرُ نساءِ امّتی الولودُ الودودُ الذّلیلةُ عندَ بعلها، العزیزةُ عندَ أهلها؛ و اگر بنا بود آنان دختران خود را می‌پذیرفتند و یکی دو شب هم

۱- سوره فصلت (۴۱) آیه ۳۵.

شده از خانه شوهر دور می‌داشتند، دیگر این وفاء و صمیمیت با شوهر تبدیل به سردی و بی‌اعتنائی می‌شد و منزل پدر محل مراجعه شکایت و شکوه و خدای ناکرده نزاع و غیبت و معاصی دیگر می‌شد و دیگر سنگ بر روی سنگ باقی نمی‌ماند، و امور طوری دیگر بود؛ رحم الله الماضین منا و من سلفنا بمحمد و آله.

برای رفع اختلافات بین این دو رحم مراجعه به بنده و ارسال نامه اثری ندارد؛ چون من همینطور که قبلاً هم کم و بیش پیش بینی کرده بودم، قادر بر التیام و شنیدن سخن از جوانب و گلایه‌ها نیستم، بالأخص با کسالت و پیری و دوری؛ شما بحمد الله و المنه پدر برای هر دو هستید و را مانند فرزند خود بدانید و از قضاوت یک‌جانبه پرهیزید! و از شور و احساس قدری به آرامش و صبر متوجه شوید! و بدانید که همیشه نزاع و جدال بدون پایه و بدون مدرک و بدون اساس صورت نمی‌گیرد؛ زن در خانواده، تابع و مطیع مرد است؛ این حکم خداست و این حکم قرآن است؛ اگر أحياناً بخواهد فرمانده گردد این نشوز است! یعنی بلند منشی و از جای خود تغییر موضع دادن؛ آیه شریفه ﴿الرِّجَالُ قَوَّامُونَ عَلَى النِّسَاءِ﴾^۱ تا آخر، در این مورد نازل شده است.

«رساله بدیعه» تألیف حقیر را ملاحظه و مطالعه فرموده‌اید؟! عبادت تنها نماز و روزه و حج نیست؛ إقرار و اعتراف به احکام خدا گرچه بر علیه تمایلات و خواهش‌های نفسانی باشد از اعظم عبادات است! ﴿يَتَأْتِيهَا الَّذِينَ ءَامَنُوا كُونُوا قَوَّامِينَ لِلَّهِ شُهَدَاءَ بِالْقِسْطِ وَلَا يَجْرِمَنَّكُمْ شَنَاٰنُ قَوْمٍ عَلَىٰ ءَلَّا تَعْدِلُوا ءَاعْدِلُوا هُوَ أَقْرَبُ لِلتَّقْوَىٰ وَاتَّقُوا اللَّهَ إِنَّ اللَّهَ خَبِيرٌ بِمَا تَعْمَلُونَ﴾^۲

پدر و مادر که پسر و یا دختر خود را به ازدواج می‌دهند باید مصلحت

۱- سوره النِّسَاء (۴) صدر آیه ۳۴.

۲- سوره المائدة (۵) آیه ۸.

خود آنها را بخواهند و آنها را رها کنند بروند فی أرض الله الواسعة با استقلال فکری و اتکاء به خداوند به خرمی و خوشی زیست کنند؛ و از این به بعد چنانچه بخواهند آنها را همدم خود گیرند و نفس آنها را بشنوند و دم به دم آنها بدهند و آنها را بر سردل خود بنشانند، آینده آنها را تاریک خواهند کرد، و این در حق آنان دشمنی است گرچه در لباس محبت و دلسوزی و دوستی تجلی کند. من آنچه شرط بلاغ است با تو می گویم!

مگر ما بهتر از قرآن کریم داور و حکمی داریم که می فرماید:

﴿وَإِنْ خِفْتُمْ شِقَاقَ بَيْنِهِمَا فَابْعَثُوا حَكَمًا مِّنْ أَهْلِهِ وَحَكَمًا مِّنْ أَهْلِهَا إِنْ يُرِيدَا إِصْلَاحًا يُوَفِّقِ اللَّهُ بَيْنَهُمَا إِنَّ اللَّهَ كَانَ عَلِيمًا حَبِيرًا﴾^۱

نستل الله تعالى أن يوفقكم وإيانا لما يحب و يرضى

و السلام عليكم و رحمة الله و بركاته

از مشهد مقدس

سید محمد حسین حسینی طهرانی

۲۸ / محرم / ۱۴۰۴

[استفسار از صحت مزاج و احوال یکی از فرزندان]

بسم الله الرحمن الرحيم

السلام عليك يا فاطمة بنت موسى بن جعفر و رحمة الله و بركاته.

حضور انور جناب مستطاب قرة العين مكرم آقای ... زید توفيقه

۱- سوره النساء (۴) آیه ۳۵.

۲- این نامه توسط حضرت علامه - رضوان الله عليه - برای یکی از بستگان در مورد بروز اختلاف و منازعات خانوادگی فرستاده شده که حاوی مطالبی سودمند و راهبردی برای عموم جهت حفظ و ثبات و بقاء پیوند خانوادگی می باشد. [معلق]

السلام علیکم و رحمة الله و برکاته.

نامه شریف واصل شد و از آن مطلع شدیم؛ البته برای معالجه مزاج خود به طبیب مراجعه کنید، اگر اطباء سابق نیستند به طبیب دیگر رجوع کنید یا نسخه آنان را تجدید کنید.

انسان باید پیوسته متحمل باشد؛ صبر و حلم بازوی دیگری برای علم است: علماء حلماء.

أمیر المؤمنین علیه السلام می فرماید: **یمزج العلم بالحلم و القول بالعمل؛ تعدی در هر حال غلط است، و افراط همانند تفریط مذموم است.**

و السلام علیکم و رحمة الله و برکاته

مشهد مقدّس، سیّد محمد حسین الحسینی الطهرانی

۲۸ محرم ۱۴۰۴

[نامه حضرت علامه به بعضی از فرزندان و توصیه به عدم جواز هجرت

به بلاد کفر]

بسم الله الرحمن الرحيم

السلام علیک یا مولاتنا یا فاطمة یا بنت موسی بن جعفر و رحمة الله و برکاته.
جناب مستطاب قرّة العین مکرم سیّد الفضلاء الفخام فخر الطائفة العظام
آقای ... دام بقائه.

سلام علیکم و رحمة الله و برکاته.

إن شاء الله تعالی در کنف توجهات حضرت ولیّ عصر ارواحنا فداه
همواره مرفّه الحال و مقضی المرام بوده باشید. رقیمة کریمه واصل و موجب
مسرت گردید. از تفقد در تشییع و مراسم فاتحه مرحومه مغفوره ... رحمة الله
علیها مطلع؛ و أجرکم علی الله تعالی.

این جانب نیز به سرکار عالی و مخدّره مکرمه و آقا ... و سایر آقازادگان تسلیت معروض، و دوام عافیت و موفقیت و طول عمر را برای همه خواستارم. بنا بود از جریان امور خود و ملاقات با ... خانم ... مشروحاً مرقوم دارید؛ در این بار که به خدمتشان می‌رسید بفرمائید: سکونت در بلاد خارج از حکومت اسلام حرام و هجرت به دارالاسلام واجب است؛ اگر ایشان در سکونت آقازاده‌شان در خارج موافقت نموده‌اند، اینک بنویسند تا برگردد! این مهم را إجمالاً در جلد سوّم «امام شناسی» آورده‌ام و در بحث «ولایت فقیه» تفصیلاً ذکر شده است.

علی‌آیّ حال به ایشان حالی کنید که انسان در این امور مرخص و آزاد نمی‌باشد، و اگر در رفتن پسرشان موافقت کرده‌اند باید توبه بجای آورند! از ملاقات با آقای حاج سید علیرضا حسینی - سلمه الله - بنا بود مفصلاً مرقوم دارید، از خانواده مرحوم مغفور آقای حاج میرزا حسن نوری - رضوان الله علیه - تفقد بفرمائید؛ مسائلی که برای خودتان پیش می‌آید یا بعضی سؤال می‌کنند و سایر امور را کتباً مرقوم دارید، و تلفناً کافی نمی‌باشند؛ تلفن بعضاً فقط برای احوال‌پرسی مورد فایده است.

باری، خدمت مجلّله مکرمه خانم ... - دامت خداتها - سلام وافر و دعا تصدیع می‌دهم؛ آقازادگان عزیز ... را سلام و تقبیل خواهید نمود؛ همه رفقا و أحبّه و أعرّّه از دوستان سالم و به عرض سلام مصدّعند؛ حضرت علیّه، خانم والده و صبایا و اخوان و اخوات و من يتعلّق بهمّ سالم و مسلمند.

در حرم مطهر بی‌بی سلام الله علیها ملتمس دعای مخصوص می‌باشم، کما اینکه در این مکان مقدّس حرم مطهر حضرت ثامن الحجج علیه و علی آبائه و آبائهم آلاف التّحیّة و السّلام دعاگو می‌باشم؛ دمتّم بخیر و عافیة و مؤیّدین و مُسدّدین و أن لا یریکم الله ایّ مکروه!

و السّلام علیکم و رحمة الله و برکاته

مشهد مقدّس رضوی

دوشنبه جمادی الأولى ۱۴۱۴

من الحقیر الفقیر سیّد محمد حسین الحسینی الطهرانی

[نامه‌ها و مراسلات حضرت علامه با آقای حاج محمد حسن بیاتی قدس

الله اسرارهما]

بسم الله الرحمن الرحيم

اللهم انت السلام و منك السلام و إليك ينتهي السلام

إلى الأخ الأعزّ الأكرم الحبيب اللبيب المشتاق الحاج حسن بیاتی بلغه الله غاية
مناه.

به عرض سلام وافر و تحیت خالص و استعلام از سلامتی مزاج شریف
تصدیع می‌دهد.

امید آنکه در ظلّ ظلیل حضرت محبوب و قبله مقصود دور از هر گزندی
بسر برید و در طیّ مدارج و معارج شرف انسانیّت به کمالات و ترقیّات روز
افزون نائل آئید و در صعود سُلّم مقام قرب او ادنی مؤید به تأیید سبحانی و
موفق به توفیق او بوده، یکسره چشم از غیر او هرچه هست بسته محو جمال
کبریائی و غریق یمّ طیار سُبُحات قدسی و انسی او گردید؛ آمین ربّ العالمین.

چند صباحی است توفیق رفیق شده به پابوسی حضرت ثامن الأئمّه علیه و
علی آبائه التّحیة تشرف حاصل گردیده است؛ لله الحمد و له المنّة از هر جهت
پذیرائی شایانی می‌نمایند؛ جای همه دوستان و احبّه خالی است. گرچه در واقع
گوئی خود آنها مشرفند و از این مائده آسمانی متمتع؛ در ذکر و یاد همه بوده و
برای همه مستدعی هستم.

خدمت آقازاده محترم آقا غلام رضا و آقای سبزواری و آقای آقا اسماعیل

و آقا حاج سید احمد - سلمهم الله جميعاً و وفقهم الله تعالى - عرض سلام حقیر را ابلاغ خواهید فرمود.

احتمال می‌رود تا اول رجب توفیق تشرّف یاری کند و این چند روز در این آستان مقدّس بسر بریم؛ امید آنکه آن اخّ اعزّ نیز دعا بفرمایند تا اوقات به بطالت نگذرد.

چند روز قبل نامه‌ای برای حضرت آقای حداد روحی فداه فرستادم.

طرب سرای محبت کنون شود معمور

که طاق ابروی یار منش مهندس شد

گرچه نامه نوشتن ادب ظاهری بیش نیست، إنّ فی کلّ مکان و إن تجهر بالقول فإنّه یعلم السرّ و أخفی.

۱۸/جمادی الثانی/۸۸

سید محمد حسین حسینی

* * *

بسم الله الرحمن الرحيم

اللهم أنت السلام و منك السلام و إليك ینتهی السلام

و له الحمد فی الأولى و الآخرة

و هو الأوّل و الآخر و الظاهر و الباطن و هو علی کلّ شیء قدير

السلام علیکم و رحمة الله و برکاته.

پس از اهداء تحیات وافر و ادعیّه خالصه به صحّت و موقّیّت، در شب سه‌شنبه وارد کاظمین علیهما السلام و در صبح سه‌شنبه وارد کربلای معلی و مشرف به حضور حضرت عزیز انسان العین و عین الانسان حضرت آقای حاج سید هاشم حداد - روحی فداه - شدم.

اللهم أفضّ صلّة صلواتك و اوّل تسلیماتك علی أوّل التّعینات المفاضة من

العماء الربانی و آخر التّنزلات المفاضة إلى النوع الإنسانی المهاجر من مكّة، كان الله و لم يكن معه شيءٌ ثاني، جای دست‌بوسی و پابوسی اصالتاً یا نیابتاً نبود، لِإِنَّهُ عَلَى كُلِّ شَيْءٍ وَ مَعَ كُلِّ شَيْءٍ وَ قَائِمٌ لِكُلِّ شَيْءٍ، ﴿وَسِعَ كُرْسِيُّهُ السَّمَوَاتِ وَالْأَرْضَ﴾، ﴿زَيْتُونَةٍ لَا شَرْقِيَّةٍ وَلَا غَرْبِيَّةٍ﴾، ﴿وَلِلَّهِ الْمَثَلُ الْأَعْلَى﴾.

بوی گلم چنان مست کرد که دامنم از دست برفت پس از استقرار، از حالات حضرت عالی به خصوص و سایر رفقا خدمتشان معروض افتاد، بسیار خرسند شدند و دعای خیر فرمودند؛ و فرمودند: آقا خیلی از رفقا در معنی توحید گیر دارند ولی آقای بیات خیلی روشن است، و در مسافرت من به ایران با مرافقت معنی بود و خداوند به ایشان عنایت بسیاری فرمود، و ایشان در ردیف رفقای درجه اولی هستند که ما با هم شب و روز هستیم، او همیشه با من است.

عرض کردم: کلمه‌ای بفرمائید که برای ایشان بنویسم، فرمودند: بنویس

﴿فَاسْتَقِمْ كَمَا أُمِرْتَ﴾!

جناب آقای سبزواری حالشان بسیار خوب و در نجف اشرف مشرفند. جناب آقای حاج احمد آقا انصاری به کربلا تشرّف حاصل نموده‌اند. خدمت احبّه و اعزّه بالأخص سروران ارجمند آقایان حاج سید احمد و آقا اسماعیل به عرض سلام تصدیع می‌دهد. امید است از پرتو توجّهات ولیّ الله الأعظم تمام حجب مرتفع و شمس توحید سراپای همه آنها را فراگیرد.

السّاعة خدمتشان عرض شد که: حضرت عالی یک کلمه مرقوم نمی‌فرمائید؟ فرمودند: شما عوض من بنویس: «و السّلام علیکم و رحمة الله و برکاته!» هنیئاً لکم ثم هنیئاً ثم هنیئاً.

و بشیری لو جاء منك بعطف
 زادکم الله شرفاً بشرفه و عزاً بعزته!
 برای سرور عزیز آقای آقا غلام رضا دعاء خیر فرمودند و سلام ابلاغ
 نمودند، فعليه السّلام و علیکم السّلام و رحمة الله و بركاته.

۲/ ذوالحجّة الحرام / ۸۸

محمد حسین الحسینی

* * *

بسم الله الرحمن الرحيم
 اللهم أنت السّلام و منك السّلام و إليك ينتهی السّلام.
 حضور باهر النور جناب محترم قرّة عیون الأبرار الحاج محمد حسن بیاتی
 دامت برکات و جوده الشریف
 چو تافت بر دل من پرتو جمال حبیب
 بدید دیده جان حسن بر کمال حبیب
 چه التفات به لذات کائنات کند
 کسی که یافت دمی لذت وصال حبیب
 به دام و دانه عالم کجا فرود آید
 کسی که گشت گرفتار زلف و خال حبیب
 خیال مُلک دو عالم نیاورد به خیال
 سری که نیست دمی خالی از خیال حبیب
 حبیب را نتوان یافت در دو کون مثال
 اگرچه هر دو جهان هست بر مثال حبیب
 درون من نه چنان از حبیب مملو شد
 که گر حبیب درآید بود مجال حبیب

بدان صفت دل و جان از حبیب پر شده است
 که از حبیب ندارم نظر به حال حبیب
 چه احتیاج بود دیده را به حسن برون
 چو در درون متجلی شود جمال حبیب
 زمشرق دلت ای مغربی چه کرد طلوع
 هزار بدر برفت از نظر هلال حبیب
 دیروز نامه‌ای از أخ اعزّ آقای حاج محمد علی - اعزّه الله تعالی - رسید که
 از سلامتی و صحت مزاج حضرت حبیب - روحی فداه - حکایت می‌کرد، لله
 الحمد و له الشکر در جوف آن نامه‌ای برای سرکار عالی بود که جوفاً تقدیم شد.
 خدمت سروران عزیز، الاخوان فی الله، آقایان سبزواری و حاج سیّد احمد
 و آقا اسماعیل - حرّسهم الله تعالی - به عرض سلام و ارادت تصدیع می‌دهد، و
 در این ماه مبارک از همه ملتمس دعا هستیم.

والسلام علیکم و رحمة الله و برکاته

محمد حسین الحسینی

۲۹ شعبان ۱۸۸

* * *

۱- این نامه از طرف مرحوم علامه - قدّس سرّه - برای یکی از رفقای سلوکی خود در همدان
 به نام مرحوم حاج محمد حسن بیاتی فرستاده شده است. ایشان از اقدم تلامذه سلوکی مرحوم
 آیه الله حاج شیخ محمد جواد انصاری - رضوان الله علیه - بودند و در مراتب سیر و سلوک به
 درجاتی نایل گشته بودند، و مرحوم والد - قدّس الله سره - با ایشان به ایراد برخی از اسرار و
 رموز می‌پرداختند و از لحن گفتار و نوشتار نامه‌های ایشان به مرحوم بیاتی پیداست که بسیاری
 از مطالبی را که با دیگران مطرح نمی‌نمودند با ایشان در میان می‌گذاشتند. در این نامه مقصود از
 «حضرت حبیب روحی فداه» استاد سلوکی هر دو، مرحوم حاج سیّد هاشم حداد - رضوان الله
 علیه - بوده است. [معلّق]

بِسْمِ اللَّهِ الرَّحْمَنِ الرَّحِيمِ

وَلَهُ الْحَمْدُ فِي الْأُولَىٰ وَالْآخِرَةِ وَلَهُ الْحُكْمُ وَإِلَيْهِ تُرْجَعُونَ

سلام‌های پیاپی و درود پی‌درپی و تحیات وافره و ادعیه خالصه بر آستان حضرت محبوب باد که افق مقدس عالم دل را مکان خود فرمود، و با ولایت تامه خود متصرف در کون و مکان گردید.

امروز شاه انجمن دلبران یکی است

دلبر^۱ اگر هزار بود دل بر آن یکی است

نیکو رقیمه مبارکه زیارت و حقاً مطالب حقه‌ای است که خداوند بر زبان و دل شما جاری ساخته است، نه مبالغه و اغراق. گرچه باید گفت تازه این تمجید و تحسین در حدود فکر ماست نه رسا به قامت او، و این اندیشه در ظرف تعقل ما نه محیط بر بحر فضل او؛ آب دریا را به پیمانہ پیمودن غلط است، و امواج بادهای تند را با غربال محدود نمودن و با دستار مقید کردن نه صحیح.

و إِنَّ قَمِيصًا خِيَطَ مِنْ نَسِجٍ تِسْعَةٍ وَعِشْرِينَ حَرْفًا عَن مَعَالِيهِ قَاصِرٌ
باری، هزار بار شکر که گرچه نه در خور خریداران اوئیم، چون نه ثمنی در دست و نه مثنی محدود، لیکن در زمره به عرصه درآمدگان بازار او و زمره مشتاقان جمال و والهان حریم درگه او.

به هر طرف که نگه می‌کنم تو در نظری

چرا که بهر تو جز دیده جایگاهی نیست

آقای حاج سید محمد علی (اخوی) از عتبات مراجعت و پیام‌های شفاهی را نیز ابلاغ نمودند، گرچه هر دم نفحات قدسیه و پیام‌های سریه جان و دل را پر می‌کند، لکن به مقتضای ظاهر نیز حفظاً للمراتب و العوالم آن رحمت واسعه از

۱- گرچه جز او هیچ نیست.

سلام ظاهر و پیام ظاهر دریغ نفرمود.

خدمت رفقا ابلاغ فرمائید؛ همگی خوش و خرم؛ و السلام علیکم و رحمة الله
سلام بلیغ خدمت احبّه اعزّ از جان، آقایان سبزواری و آقای حاج سیّد
احمد و آقا اسماعیل - سلّمهم الله جميعاً - در عهده لطف شماست.

۲۴/ذوالقعدة/۸۹

سیّد محمد حسین الحسینی

* * *

بسم الله الرحمن الرحيم

حضور انور جناب اخ گرامی آقای حاج محمد حسن بیاتی آدم الله توفيقه.
السلام علیکم و رحمة الله و برکاته.

لله الحمد و له المنه، خدا را شکر که توفیق رفیق راه نمود تا بدین آستان
مبارک تشرّف حاصل شد و له الحمد فی الأولى و الآخرة و له الحكم و إليه ترجعون.
الساعة در محضر مبارک حضرت آقای حدّاد - روحی فداه - ذکر خیر
سرکار در میان بود، فرمودند: هرچه می‌توانی از قول من سلام برسان! فرمودند:
«بسیار حالش خوب شده است.» هنیئاً لکم ثمّ هنیئاً! مخصوصاً فرمودند: بسیار
باید شاکر خدای باشد که چنین موهبتی عنایت فرموده است.

خدمت آقای حاج غلام حسین سبزواری و آقای آقا اسماعیل و آقا حاج
سیّد احمد سلام مخصوص رساندند و فرمودند: هم دعاگوی آنها هستیم؛ خدا به
همه آنها توفیق عنایت فرماید.

راجع به رحلت مخدّره بسیار طلب مغفرت نمودند و استرحام کردند و
فرمودند: خداوند کرامت‌هایشان را زیاد خواهد فرمود و صبر و اجر و مزدشان را
زیاد خواهد داد.

باری، بنده در حین تشرّف نامه‌ای به حضورتان فرستادم اینک بدین دو

کلمه مصدّع شده برای اظهار ارادت و ابلاغ سلام خدمت سرکار و آقازاده آقا غلام رضا و آقایان رفقا مصدّع گردیدم. امید است که آن جناب نیز حقیر را از دعای خیر فراموش ننمائید.

و السلام علیکم و رحمة الله و برکاته.

سیّد محمّد حسین الحسینی

۱۷/شعبان/۸۹

[انتهای نامه به خط مبارک مرحوم آقای حدّاد:]

بسم الله الرَّحْمَن الرَّحِيم

عظّم الله لك الأجر يا اخي؛ و السلام علیکم جمیعاً و رحمة الله و برکاته.

سیّد هاشم حدّاد

[نامه یکی از شاگردان حضرت آقای حدّاد به مرحوم علامه طهرانی

رضوان الله علیهما]

هو

بسم الله الرَّحْمَن الرَّحِيم

و به نستعین

خیالك فی عینی و إسمك فی فمی

و ذكرك فی قلبی إلی أين اکتب

أیا كعبة الحسن، التی لجمالها

قلوب أولی الأبواب لبّت و حجّت

بریق الثّنايا منك أهدی لنا سنا

بریق الثّنايا، فهو خیر هدیّة

و أوحى لعيني أن قلبى مجاور
 حماك، فتأقت للجمال و حنت
 و لولاك ما استهديت برقا، و لا شجت
 فؤادى، فأبكت، إذ شدت، ورق أيكّة
 فذاك هدى أهدى إلیّ، و هذه
 على العود، إذ غننت، عن العود أغنت
 أروم، و قد طال المدى، منك نظرة
 و كم من دماء، دون مرمای، طلّت
 [و قد كنت أدعى، قبل حیّك، باسلا

فعدت به مستبسلا، بعد منعتی]

أقاد أسیرا، و اصطبارى مهاجرى

و أنجد أنصارى أسى، بعد لهفتى

بعد از مفارقت جناب عالی و آمدن به عراق خستگی عجیب به بنده رخ داد، نظیر همان حالی که به جناب عالی در سالهای گذشته رخ داده بود؛ ولی چون سرکار این جانب رفقائی داشتید برای شما کار می کردند زود رفع خستگی شد، ولی بنده دلسوز ندارم، لذا خستگی باقیست.

نامه ای از سرکار رسید از زیارت آن مسرور؛ ناله کرده بودید که غریب و تنها هستم، مثال بنده و جناب عالی مثال آن دو برادری که سر یک سفره می باشند، برادر بزرگ غذاهای لذیذ و میوه های گوناگون میل می کند و پوستها را در مقابل برادر کوچک می گذارد و می گوید: من در زحمت می باشم و غذای من چنین است، در صورتی که برادر کوچک می بیند و می داند. این را از خود نمی گویم، شاهدی می خواستم، پدر را شاهد گرفتم و ناله جناب عالی را خدمت ایشان عرضه داشتیم،

فرمودند آسید محمد حسین و آقا محسن در کیف می‌باشند! اگر رسم رفاقت چنین است (این که ناله‌ها را بر این بنده بگذارید و کیف‌ها برای جناب عالی) قبول دارم. خستگی بنده زیاد است، فرصت نشد جواب خدمت سرکار عرضه بدارم؛ اکنون موفق شدم نزدیک اذان صبح در شب هفدهم شعبان نامه بفرستم.

آقای حداد - روحی فداه - همیشه از شما تمجید می‌کند و مجالس ما از ذکر خیر شما پر است رفقائی که اطراف شما هستند را دستگیری کنید و در حق آنها کوتاهی نکنید! الأجر علی قدر المشقة.

و السلام علیکم و رحمة الله و برکاته

[مکاتبات حضرت علامه طهرانی با بعضی از اجله و

اعزه از علماء و فقهاء رضوان الله علیهم]

[نسب مرحوم وحید بهبهانی]

در نامه‌ای که جناب آقای نظام الدین آل آقا به حقیر نوشته‌اند مرقوم داشته‌اند که: در جلد اول کتاب «وحید بهبهانی» تألیف علی دوانی، وحید را با ۱۴ واسطه به شیخ مفید و با ۷ واسطه بعد که ۲۱ واسطه می‌شود به سعید بن جبیر می‌رساند؛ ولی در جلد دوم کتاب که آقای علی دوانی جدیداً طبع کرده‌اند، نسبت شیخ مفید را به سعید بن جبیر انکار کرده‌اند.

و حقیر در کتاب «زندگانی سردار کابلی» که آقای کیوان سمیعی تألیف کرده‌اند، در صفحه ۶۶ تا صفحه ۷۳، دیده‌ام شرح مفصلی از سردار کابلی نقل کرده‌اند که آن مرحوم می‌گفت: انتساب وحید بهبهانی به شیخ مفید ساخته و پرداخته سید جعفر أعرجی ملقب به معین الأشراف است که به جهت طمع از ناحیه آقا اسدالله (امام جمعه بزرگ کرمانشاه که او پسر آقا عبدالله بن آقا محمد

جعفر بن آقا محمد علی بن آقا محمد باقر بهبهانی است) این نسب را تلفیق نموده است. فراجع.

أقول: وحید بهبهانی از طرف مادر به ملاّصالح مربوط است نه از طرف پدر؛ بیان ذلک: آقا محمد باقر وحید بهبهانی فرزند مولی محمد اکمل اصفهانی بوده است، و مادرش دختر میرزا هادی نورالدین بوده است، که او مادرش آمنه بیگم دختر مجلسی اوّل محمد تقی، و پدرش ملاّصالح مازندرانی است.

(سید محمد حسین طهرانی)^۱

نامه جناب حجّة الاسلام حاج میرزا حسن نوری دامت معالیه

نامه زیر نسخه استنساخی از متن نامه‌ای است که جناب صدیق أرجمند آقای حجّة الاسلام آقا میرزا حسن نوری همدانی به حقیر مرقوم داشته‌اند؛ این نامه به تقاضای حقیر از قم به مشهد مقدّس نوشته شد، و در مورّخه ۲۷ شهر ذوالقعدة یک هزار و چهارصد و ده، هجریّه قمریّه، واصل شد. متن و مضمون این نامه را جناب آقای نوری پس از مراجعتشان از لندن، که به عنوان نمایندگی و تبلیغ از طرف حضرت آیه الله العظمی حاج سید محمد رضا گلپایگانی - مدّ ظلّه العالی - رفته و مدتی در آنجا اشتغال داشته‌اند، (هنوز که بنده در طهران بوده و به مشهد مقدّس هجرت نکرده بودم) در طهران برای بنده بیان کردند؛ و اینک برای ثبت و ضبط محتوای آن تقاضا شد که عین مطالب مشروحه را مرقوم دارند.

و چون انقلاب اسلامی ایران در ربیع المولود یک هزار و سیصد و نود و نه، هجریّه قمریّه، صورت گرفت و حقیر پس از یک سال و دو ماه (یعنی در بیست و ششم جمادی الاولی یک هزار و چهارصد) به ارض اقدس مشرف شدم، فلهمذا این واقعه مشروحه در نامه ایشان که در ماه رمضان بوده است تحقیقاً در رمضان سال

اوّل انقلاب یعنی ۱۳۹۹ هجریّه قمریّه بوده است و اینک متن سوادنامه:

بسم الله الرحمن الرحيم

یا بقیة الله ادرکننا!

در ماه مبارکی که در لندن بوم ظاهرّاً روز ۱۶ ماه رمضان بود که مستخدم ساختمان آمد گفت سه نفر آمده‌اند با شما کار دارند؛ من آمدم طبقه پائین که قسمت پذیرائی بود، دیدم سه نفر جوان هستند دو نفر در سنّ حدود ۲۲ یا ۲۳ سالگی و یک نفر تقریباً ۲۸ ساله، نشستیم به صحبت؛ آثار صلاح در آنها ظاهر بود. بعد گفتند: آمدیم از شما قرآن بگیریم ببریم بخوانیم، در لندن که قرآن در کتابخانه و کتاب‌فروشی‌ها نیست؛ من سه تا قرآن آوردم به آنها دادم خداحافظی کردند و رفتند. مقداری که رفته بودند آن جوان بزرگ‌تر برگشت دم در به من گفت: ما فردا شب با حضرت اَبی‌عبدالله علیه السّلام ارتباطی داریم، شما کاری ندارید؟ سفارشی، سؤالی؟

گفتم: این دیدار چگونه است؟ چطور ممکن است؟

گفت: خودت می‌دانی، به دل ما افتاد که به شما بگوئیم.

خواست برگردد، من گفتم: شما اگر می‌خواهید سؤال کنید، راجع به انقلاب ایران سؤال کنید، (سال‌های اوائل انقلاب بود) که چه خواهد شد و چگونه می‌شود؟

گفت: ما آن را هفته گذشته از حضرت امیرالمؤمنین علیه السّلام پرسیده‌ایم،

شما چیز دیگر پرسید.

من گفتم: راجع به ظهور حضرت ولیّ عصر ارواحنا فداه و زمان ظهور

سؤال کنید! وانگهی اگر سؤال از ایشان است من یکی دو مطلب را در نظرم می‌گیرم، شما جواب آنها را پرسید.

رفتند؛ چند روز دیگر که من در همان مجمع مشغول سخنرانی بوم دیدم هر

سه نفر با هم آمده در گوشه‌ای نشستند؛ من زودتر تمام کردم آدمم نزد آنها، صحبت شروع شد؛ در ضمن من از سؤال‌ها پرسیدم، گفتند: در مسأله ظهور فرمودند: همان است که اخبار و احادیث هست، اختیار و علم او در نزد خدای متعال است.

و سؤال‌های دیگر که در ضمیر گرفته بودم تقریباً جواب مساعدی آورده بودند. و به من گفتند: به شما سفارش کردند که به آقای خمینی نگوئید: «امام خمینی!» بگوئید: «نائب الإمام»، یک همچو چیزی.

و یک دعاء مختصری هم به من دادند که بخوانم؛ و یک موضوعی بود گفتند که: گفته‌اند به شما بگوئیم و او را به کسی نگوئید؛ و گفتند.

من گفتم: خوب شما فرمودید راجع به انقلاب از حضرت امیرالمؤمنین علیه السلام پرسیده‌اید، حضرت چه فرموده‌اند؟

گفتند: ما پرسیدیم، حضرت فرمود: «ما پرچم توحید یا پرچم لا إله إلا الله (تردید از من است) را در ایران زده‌ایم، منتهی برای مردم ایران امتحان‌هایی پیش خواهد آمد تا چه کنند!»

گفتم: ارتباط شما چگونه است و چطور ارتباط پیدا می‌کنید؟

گفت: ما استادی داریم که او رابطه را درست می‌کند، بعد وقت او را به ما ابلاغ می‌کند.

گفتم: چگونه مثلاً؟ و او کجاست؟ طفره رفتند، بیش از این نگفتند، یا گفتند: نمی‌توانیم بگوئیم.

وقتی خواستند بروند، گفتم: ملاقات بعدی چه وقت باشد؟ گفتند: نمی‌دانیم چون ما اختیار در دست خودمان نیست، اگر به ما بگویند بروید آفریقای سیاه ما فوراً حرکت می‌کنیم، همان‌طور که در اینجا (لندن) به اختیار نیامده‌ایم؛ خلاصه خداحافظی کردند و رفتند و دیگر هم تشریف نیاوردند. این بود آنچه از این ملاقات به خاطرمان مانده است.

البته در غالب سؤال و جوابها آنکه مسنّتر بود با من صحبت می‌کرد، و آن دو نفر دیگر کمتر حرف می‌زدند.

و السلام علیکم و رحمة الله و برکاته
الأحقر حسن نوری^۱

از سالک دل خسته آقای حاج شیخ عباس طهرانی رحمة الله علیه

آقای حاج شیخ عباس طهرانی در نامه‌ای که برای حقیر به نجف اشرف نوشته‌اند؛ درباره‌ی حال حقیر مرقوم داشته‌اند:

بسمه تعالی

یا انسان العین و عین الانسان و یا قرّة عینی و ثمرة فؤادی!

عزیزم! عدم قابلیت حقیر سراپا تقصیر از برای اظهارات کتبی و غیابی حضرتت، ملاک تأخیر عریضه و در حقیقت حجابی برای حقیر شده و مانع از عرض ارادت گردیده.

فتأمل فی أطوار النفس و استعذ بالله تعالی من شرّها! و اقرء إحدى المناجات المسماة بخمسة عشر المبدوة بهذه الكلمات: «اللهم^۲ ایاک أشکو نفساً بالسوء أمارة. الخ.» فی خلواتک مع کمال الإنکسار. أعاذنا الله من مکائدها و أطوارها.

باری، محضر مقدّس حضرت آیه الله گلپایگانی^۳ - دامت برکاته - سلام خالصانه حقیر را برسانید و از طرف حقیر عرض کنید که: فراموشم نشده کلمه‌ای را که در حین حرکت از نجف در بیرون شهر موقع مواعده فرمودید: «به یک پیاله

۱- جنگ ۱۷، ص ۱۱۸ الی ۱۲۰.

۲- خ ل: الهی

۳- مراد حضرت آیه الله آقا سیّد جمال الدین گلپایگانی (ره) می‌باشند. [محقّق]

مست شدی؛ آقای من! ای کاش یک پیاله‌ای چشیده بودم!

مجلس تمام گشت و به آخر رسید عمر

ما همچنان به اوّل وصلش هم نرسیده‌ایم

* * *

حیران شدم حیران شدم، مجنون و سرگردان شدم

[از بس که گشتم کو به کو از بس که رفتم در به در]

از هر رهی گوید بیا، کاینجا منم کاینجا منم

چون می‌روم دنبال او، نی زو خبر نی زو اثر

از هر دری گوید بیا، کاینجا منم کاینجا منم

چون سوی آن در می‌روم، بینم که گردد بسته در

إِنَّ اللَّهَ خَلَقَ عَن خَلْقِهِ، الخ، بَأْتَنُّ عَن خَلْقِهِ، الخ.

یا ربّ این تُرک پری چهره عجب عیاری است

که کند تازه ز وصلش غم هجران مرا

[من که مُردم زغم وصل و فراقش هیئات

ندهد وصل و نه هجران دل حیران مرا]

تَبَدُّوْ و تَخَفَى؛ پس وصل محال است و هجرانش خیال.

عرض کنید: آقای من! تو را به حقّ جدّه‌ات زهرای مرضیه سلام الله علیها

دستگیری کنید! «بُعد منزل نبود در سفر روحانی» عمرم به آخر رسیده و آفتاب به

لب بام است یا حَسْرَتَا عَلَی مَا فَرَّطْتُ فِی جَنبِ اللَّهِ!

پهلوی آب و تشنه لب از روی اختیار

در جنب یار و منصرف از بوس و از کنار

یا رب مباد کس چه من خسته فکار

غرق وصال، سوخته جان از فراق یار

اگرچه می‌ترسم که آن آقای بزرگوار هم به واسطه غلبه احکام ظاهر، آن

عنايات سابقه را نداشته و سرگرم به مقام الأحوط فالأحوط شده باشند و آقازاده‌های محترم، ایشان را سرگرم نموده باشند؛ اگرچه مقام جمع الجمعی تنافی را از بین می‌برد؛ سرتاسر دار وجود امر بین الأمرین است. به هرحال التماس دعا و درخواست دستگیری دارم، و منتظر آثار غیبی تلگرافی آن هستم، و نتیجه را إن شاء الله تعالی اطلاع می‌دهم. حضرت آقای آقا سید ابراهیم حالشان خوب است و به دعا گوئی مشغول لابد خودشان عریضه عرض می‌کنند.

زیاده عرضی نیست

آقای شیخ عباس طهرانی عفی عنه

* * *

و داماد ایشان آقای حاج سید ابراهیم کرمانشاهی که از أحبه و أعزّه دوستان حقیر هستند، در نامه خود ضمناً مرقوم داشته‌اند:

گر چراغی نور شمعی را کشید هرکه دید آن نور را پس شمع دید
و نیز مرقوم داشته‌اند:

دردا که درد یار دلم در دیار نیست و آندل که درد یار ندارد دیار نیست^۱

* * *

مطالب زیر نوشته جناب محترم حجة الاسلام آقای سید مهدی رجائی - دامت برکاته - است:

بسمه تعالی

قال النجاشی: سلیمان بن جعفر بن ابراهیم بن محمد بن علی بن عبدالله بن جعفر الطیار، أبو محمد الطالبی الجعفری، روى عن الرضا، و روى أبوه عن أبي عبدالله

۱- جنگ ۱۸، ص ۶۸ الی ۶۹.

و أبی الحسن علیهما السّلام و كانا ثقتین ...
و قال الشّیخ فی الفهرست: سلیمان بن جعفر الجعفری ثقةٌ ...
و عدّه الشّیخ فی رجاله فی أصحاب الكاظم و الرّضا علیهما السّلام قائلاً فی
کلا الموضوعین: سلیمان بن جعفر الجعفری ثقةٌ.
و قال الکشی فی ترجمة سلیمان بن جعفر الجعفری: الحسن بن علی، عن
سلیمان بن جعفر الجعفری، قال:
قال العبدالصّالح علیه السّلام لسليمان بن جعفر: يا سليمان! ولّدك رسول الله
صلى الله عليه و آله؟!
قال: نعم!
قال: ولّدك علیّ علیه السّلام مرتّین؟!
قال: نعم!
قال: و أنت ابن جعفر رحمه الله تعالى؟!
قال: نعم!
قال: و لولا الّذی أنت علیه، ما انتفعت بهذا!
أقول: جدّهم علیّ بن عبدالله، ابن زينب الكبرى بنت علیّ علیه السّلام، و يقال له
فی كتب الرّجال بعلیّ الزّینبیّ؛ نسبةً الى أمّه زينب سلام الله علیها.
و رأیت فی بعض كتب الأنساب: أنّ أحد أجداد سليمان هذا كان صهراً لأحد
الأئمّة المعصومین علیهم السّلام او ذراریرهم. فحينئذ تصحّ نسبته الى علیّ علیه السّلام
مرتّین، والی رسول الله صلّى الله عليه و آله.

مهدی الرّجائی^۱

[پاسخ حضرت آیه الله گلپایگانی به اهداء رساله رؤیت هلال حضرت

علامه]

بسم الله الرحمن الرحيم

به عرض عالی می‌رساند: مرقوم محترم مورخ شهر جاری که حاکی از سلامتی وجود محترم، و حاوی شرحی راجع بر کتاب مستطاب «رساله رؤیت هلال» تألیف لطیف جناب عالی بود واصل، و نسخه کتاب نیز دریافت شد. امید است پیوسته از عنایات و توجهات حضرت ولی عصر ارواحنا فداه برخوردار بوده بیش از پیش در تألیف و نشر فقه و علوم آل محمد صلوات الله علیهم اجمعین موفق و مؤید باشید. ضمن تشکر از این محبت، در مظان اجابت داعی و مستدعی دعا هستیم.

و السلام علیکم و رحمة الله و برکاته

۲۲ ذی القعدة الحرام ۱۴۰۴ هجری قمری

الموسوی گلپایگانی

[نامه مرحوم علامه طهرانی به مرحوم آیه الله گلپایگانی درباره شهر و

ماه‌های قمری]

بسم الله الرحمن الرحيم

حضور انور حضرت مستطاب السید الأجل آیه الله العظمی الحاج السید محمد رضا گلپایگانی، دام ظلّه.

السلام علیکم و رحمة و برکاته.

با اهداء خالص‌ترین تحیت و إکرام و دعا و إعظام و دعا برای صحّت و عافیت آن حضرت مصدّع است، رساله ضمیمه بحثی است پیرامون اصل و

پایه گذاری اسلام بر سنوات و شهور قمریّه که در ضمن بحث در خطبۀ شریفه حضرت رسول اکرم صلی الله علیه و آله و سلم در حجّة الوداع در سرزمین منی در مسجد الخیف، از سلسله دروس امام شناسی آمده است.

چون لله الحمد و له المنة در اطراف این مساله تحقیق و بررسی کامل به عمل آمده است و از طرفی طبع این مجلد شاید به طول می انجامید، فلذا از آنچه راجع به این موضوع بود صورتی برداشته و تجلید شد و به محضر انور ارسال شد؛ شاید سرعت مطالعه و اطلاع بر محتوای آن از نظر آن حضرت برای اسلام و مسلمین مفید باشد.

با تقدیم سلام و تمنای موفقیت و تسدید الهی؛ نسئل الله تعالی أن یدیم ظلکم السّامی و لازلتم محروسین بحفظ الله و محفوظین بکلاته.

و السّلام علیکم و رحمة الله و برکاته، مشهد مقدّس

سیّد محمّد حسین حسینی الطهرانی

۱۰ شهر ذوالقعدة الحرام ۱۴۰۵

[نامه حضرت آیه الله گلپایگانی پس از اهداء رساله فقهیه شهور قمریه

به ایشان]

بسم الله الرحمن الرحيم

به عرض می رساند: مکتوب شریف مورخ ذی القعدة الحرام، و یک نسخه از رساله فقهیه (شهور قمریه) واصل گردید به اندازه ای که وقت اجازه می داد تصفحی شد.

مزید توفیقات و تأییدات جناب عالی را در نشر معارف اسلامی و احکام دین مبین از حضرت احدیت جلّ عظمته مسئلت داشته و امید دارم مسائل طبع و نشر آن جهت استفاده عموم فراهم گردد.

أدام الله تأييداتكم والسلام عليكم ورحمة الله وبركاته
 محمد رضا الموسوي الغلپايگانی
 ۶ ذوالحجة الحرام ۱۴۰۵

[پاسخ نامه مرحوم علامه طهرانی به صاحب کتاب «نظریه‌ای بر تقویم

قمری»]

بسم الله الرحمن الرحيم

حضور جناب محترم آقای ... وفقه الله

با سلام و احترام یک طغری نامه شریف به ضمیمه محموله کتاب «نظریه‌ای بر تقویم قمری» (پیشنهاد تقویم اسلامی) تألیف آن جناب واصل شد؛ و چون از حقیر خواسته بودید نظریه خود را درباره آن بیان کنم، فلهدا با کثرت مشاغل و شواغل، مروری اجمالی بر مطالب آن نموده و محصل و مفاد آن را متذکر می‌گردد: این کتاب از جهت استناد به منابع علمی و تفسیری و تاریخی، به کلی فاقد ارزش است و به صورت یک امر ساختگی در برابر یک حقیقت و واقع به نظر می‌رسد؛ استشهاد به آیات قرآن و سیره رسول اکرم صلی الله علیه و آله و سلم و کلام بیرونی و غیرها، درست در جهت مخالف واقع حرکت کرده؛ و با تمخلات و تکلفات، راهی را می‌پیماید که مطلب بدیهی را واژگون جلوه دهد.

تقویم قمری از ضروریات اسلام است، و حتی ضمیمه نمودن تاریخ شمسی را با قمری (همان‌طور که امروزه مرسوم شده است) کار غلطی است، که در نتیجه عدم توجه به مفاسد و معایب آن معمول گردیده است.

در سراسر اقطار اسلام تاریخ منحصر به قمری است، و همه کشورهای اسلامی بنا بر ضرورت دین باید دست از تاریخ شمسی که در اثر نفوذ استعمار رایج شده است، بردارند.

یکی از ارکان مهم وحدت اسلامی اتحاد در تاریخ است، که حتماً باید بر اساس تاریخ هجری قمری که از جهت اتفاق و اجماع مسلمین و تاریخ و حدیث و سیره پیامبر اکرم صلی الله و علیه و آله و سلم جای هیچ‌گونه شبهه و تردیدی نیست، مقرر و رائج و دارج گردد.

این اجمال قضیه بود که معروض داشته شد؛ حقیر درباره لزوم انحصار تاریخ کشورهای اسلامی به تاریخ هجری قمری بحث مفصل و مشبعی نموده‌ام که در تحت عنوان تفسیر آیه «نسیء» و خطبه پیغمبر اکرم صلی الله و علیه و آله و سلم در حجة الوداع در جلد ششم «امام شناسی» آمده است. آن مجلد فعلاً تحت طبع است؛ امید است با انتشار آن یک نسخه ارسال شود تا با مطالعه آن رفع هر گونه سوء تفاهمی بگردد؛ بحول الله و قوته و لا حول و لا قوة إلا بالله العلیّ العظیم! موفقیت سرکار را از خداوند منان خواستارم.

و السلام علیکم و رحمة الله و برکاته

مشهد مقدّس سید محمد حسین الحسینی الطهرانی

۱۰ / شوال / ۱۴۰۵

[پاسخ نامه مرحوم علامه طهرانی به مسئول لجنه تحقیق و بررسی در

موضوعات نهج البلاغه]

بسم الله الرحمن الرحیم

حضور آنور جناب مستطاب دانشمند معظم و سرور مکرم آقای حاج سید جمال الدین دین پرور دامت معالیه.

بعد از اهداء ادعیه خالصه و تحیات وافره، تأییدات و تسدیدات آن جناب را جهت تحقق بخشیدن به این آرمان اصیل، یعنی تحقیق و بررسی در مواد و موضوعات کتاب شریف «نهج البلاغه» از خداوند تبارک و تعالی مسئلت دارد.

حقاً تا به حال آن‌طور که باید و شاید در روی کتاب «نهج البلاغه» تحقیقات به عمل نیامده و به تعبیر دیگر کار نشده است، و بالتیجه این گوهر پر ارزش و پر بهای خاندان ولایت و مرئی بشر در بوته انزوا و مهجوریت افتاده است؛ در حالی که سزاوار بود عیناً مانند یک درس خارج که از جزئیات یک مسأله کوچک تحقیق و تدقیق به عمل می‌آید و زوایا و اطراف و جوانب آن را بررسی می‌کند و در مآل یک نتیجه صحیح و بررسی شده به دست می‌دهد، در «نهج البلاغه» چه از نقطه نظر بحث‌های کلی و چه از نقطه نظر بحث‌های موضوعی چنین تحقیق و تدقیقی به عمل آید.

ما درباره قرآن کریم که سند حقه و زنده ابدیه رسول الله صلی الله علیه و آله و سلم تا قیام قیامت است تا زمان اخیر تفسیر و شرحی که مبین معضلات و مفسر موضوعات و تحلیل و تحقیق علمی به عمل آمده باشد نداشتیم، تا لله الحمد و له الشکر در اثر مساعی حضرت استاد فقید، فقید العلم و الفضل: علامه آیه الله طباطبائی - أفاض الله علينا من برکات تربته - این مهم انجام گرفت، و «تفسیر المیزان» چون اختری فروزان در آسمان علم و فضیلت درخشید، و برای اهل فضیلت مایه امید و متکی و پشتوانه علمی و تحقیقی شد؛ ولی در «نهج البلاغه» این مهم انجام نشده است، و بدین سبک و اسلوب که در جهات عرفانیه، فلسفیّه، علمیّه، تاریخیّه و اخلاقیّه و اجتماعیّه آن تحقیق و تجزیه به عمل آمده و به سبک بدیع در ابحاث جداگانه تدوین گردیده باشد، نداریم.

یک طغری نامه‌ای از آن جناب محترم واصل و موجب مزید مسرت و شعف گردید که لله الحمد این مهم در شرف تکوین یا لا اقل طلیعه تکوین آن به چشم می‌خورد؛ و حقاً جای سپاس بی‌اندازه است که خداوند متعال آن سرور عزیز را پایه گذاری این مهم موفق تا با پیگیری و تلاش مداوم خود و همکاران ارجمند بحث‌های موضوعی «نهج البلاغه» را از زاویه حمول و انزوا در

فسحت میدان اظهار و ابراز درآورند.

این حقیر از سابق الایام به «نهج البلاغه» عشق وافی داشتم و از همان زمان طلبگی بسیاری از خطب و کتب آن را حفظ نموده‌ام و در نوشتجات خود از این کتاب شریف بسیار استفاده و استمداد می‌نموده‌ام؛ و بالأخص که اخیراً جناب مستطاب و دانشمند مکرم آقای حاج سید جواد مصطفوی خراسانی - شکر الله مساعیه الجمیله - موفق به نوشتن کشف اللغات شده و به نام «الکاشف» انتشار داده‌اند، و در حقیقت می‌توان گفت که این کشف اللغات نیز دریچه‌ای برای کشف المطالب نیز می‌باشد.

کتاب «نهج البلاغه» جزو کتب دستی قرار گرفته و مراجعه به آن بسیار شده است؛ ولی در حال حاضر نوشته و یا مقاله اختصاصی در باب یکی از موضوعات «نهج البلاغه» ندارم؛ و چون فعلاً اوقات این ناچیز به طور کلی صرف نوشتن یک دوره علوم و معارف اسلام می‌شود و از «نهج البلاغه» نیز در آن با مناسبتی مطالبی آورده می‌گردد، دیگر مجال تهیه مقاله و یا رساله مستقلی در پیرامون یکی از بحث‌های موضوعی نیست؛ بدین وسیله با احترام و گرامی داشت این مهم سعادت و موفقیت جناب عالی و بنیاد را از حضرت حق متعال خواستارم.

و السّلام علیکم و رحمة الله و برکاته

شکر الله مساعیکم و وفقکم و ایتانا لما یحبّ و یرضی

سید محمد حسین الحسینی الطهرانی

مورخه ۱۴۰۲/۲۶/۱۴

[پاسخ آیه الله آقا شیخ حسین حلی به نامه تعزیت و تسلیت حضرت علامه]

بسم الله الرحمن الرحیم

لجناب حجة الإسلام و المسلمین العالم التقی السید محمد حسین الطهرانی، دام تأییده.

بعد السّلام و رحمة الله و بركاته و الدّعاء لكم بدوام التّأييد؛ وصلّ إلى الدّاعی
مکتوبکم الشّریف المتضمّن للتّعزية بفقيد الإسلام حجّة الإسلام: السيّد علی بحر العلوم
- طاب ثراه - فكان للدّاعی و لأنجاله الأفاضل و لأسرته الجلیلة تمام العزاء و السّلوة.
و نسئلّه تعالی أن لا یریکم مکروهاً، و أن یعظّم لنا و لكم الأجر فی هذا
المصاب؛ و هم و جمیع الإخوان یهدون لكم أتمّ الثّناء و الدّعاء.

و السّلام علیکم و رحمة الله و بركاته

۱۶/صفر/۱۳۸۰

الدّاعی: حسین الحلّی

[نامه حضرت آیه الله آقا شیخ عباس هاتف قوچانی به مرحوم علامه]

بسم الله الرّحمن الرّحیم

حضور انور حضرت مستطاب حجّة الإسلام و المسلمین آیه الله آقای حاج
سیّد محمّد حسین - دام ظلّه - به عرض ارادت و سلام مصدّعم.
امید است از درگاه حضرت احدیّت - جلّ شأنه العزیز - وجود مسعود با
جمیع متعلّقین در زیر سایه بلند پایه امام زمان عجلّ الله تعالی فرجه الشّریف
مصون و محروس و مؤید و منصور بوده باشید.

لطفاً مستفسر حالات و گزارشات باشید؛ الحمد لله غرق در بحار نعم الهی
بوده و هستیم؛ حاج شیخ محمود و شیخ محمّد سالم سلام عرضه می دارند.
آقای مطهری دو نامه، در جوف هر یک دو عدد، از ناحیه حضرت عالی
ایصال داشتند؛ از ایشان و بسیار از حضرت عالی ممنون شدم، خداوند بر نعم
شما بیافزاید و به مقصود اصلی واصل گردید.

آقای مطهری کتابی به نام «عدل الهی» اهداء فرموده بودند، من اوّله إلى
آخره مطالعه نمودم، خوب به نظر آمد، الا مورد شفاعت، خیلی خوشم نیامد.

الأحقق: عباس هاتف

۱۳ / ربيع الأول / ۹۶

[بخشی از دعاء در زمان غیبت امام زمان عجل الله تعالی فرجه الشریف]

اللَّهُمَّ عَرَّفْنِي نَفْسَكَ، فَإِنَّكَ إِنْ لَمْ تُعَرِّفْنِي نَفْسَكَ لَمْ أَعْرِفْ رَسُولَكَ! اللَّهُمَّ
عَرَّفْنِي رَسُولَكَ، فَإِنَّكَ إِنْ لَمْ تُعَرِّفْنِي رَسُولَكَ لَمْ أَعْرِفْ حُجَّتَكَ! اللَّهُمَّ عَرَّفْنِي حُجَّتَكَ،
فإِنَّكَ إِنْ لَمْ تُعَرِّفْنِي حُجَّتَكَ ضَلَلْتُ عَنْ دِينِي!

اللَّهُمَّ يَا خَفِيَ الْأَلْطَافِ! نَجِّنَا بِرَحْمَتِكَ مِمَّا نَحْذَرُ وَنَخَافُ! نَجِّنَا مِنْ خِزْيِ الدُّنْيَا
وَعَذَابِ الْآخِرَةِ! بِجَاهِ مُحَمَّدٍ وَآلِهِ الطَّاهِرِينَ صَلَوَاتِكَ عَلَيْهِمْ أَجْمَعِينَ!

أَلْتَمَسِ الدَّعَاءَ! وَأَنَا الْعَبْدُ الْعَاصِي الضَّالِّم:

ابن الحاج سيّد هاشم؛ سيّد ابراهيم، المعروف بالكرمانشاهي^۲

[نامه اخلاقی آقا سيّد ابراهيم کرمانشاهی به حضرت علامه]

بسمه تبارک و تعالی

سلامٌ من الرّحمن نحو جانبکم.

امید از درگاه حضرت باب الله و باب رسوله و مدینه علمه، آن به آن بر
فیوضات کامله نسبت به آن وجود مسعود افزوده، شفاعت آن جناب را درباره
بیچارگان مقرون به اجابت فرمایند! اینک در چنین ایام شریف و متبرکه که بهار
زیارت و توسّلات است مرقومه شریفه آن کبوتر حرم قدس، زیارت؛ تفأل

۱- مصباح المتهدّد، ص ۴۱۱ با مقداری اختلاف؛ این دعا در جنگ به خط و امضای آیه الله

حاج سيّد ابراهيم خسروشاهی آورده شده است.

۲- جنگ ۲، ص ۴۷.

بالخیری برای این دوستان است.

گر چراغی نور شمعی را کشید هرکه دید آن نور را پس شمع دید عزیزم! به فرمایش آقا فرمودند: «تو کاغذ را پر کن! حالا موقع عرفان بافی شماهاست.» ما دیگر خسته شدیم، عرفان بافی مایه ندارد، حالا که مقام ستاریت ربوبیه اجازه به این گرگ میش بلکه بره نما داده باید استفاده کرد و تعارفات و مراسم جناب عالی را هرچند ریشخند باشد، باید به روی بزرگواری خود نیاورده، جواب نوشت؛ حالا اگر بعداً خدای نخواستہ امتحان آمد و نشانی حقیر را در فراشخانه یا آبدارخانه یکی از ادارات گرفتید البته خطاب عتاب، اینگونه مرقوم می‌فرمائید و بنده هم جواب می‌دهم: ای آقای نازنین! از کوزه همان برون الخ. نی، نی، ای کاش به همین اندازه نفس خبیث کفایت کند، فعلاً که در نقشه اداره یکی از منابر و مساجد است ولو در پایین شهر باشد؛ و تا به حال که بحمد الله گیرش نیامده، دعا کنید در حسرتش بمیرد!

چندی قبل شنید که یکی از ائمه جماعات از مساجدی که کما بیش مناسبت مکانی با منزل دارد و خیلی سید خوبی هم هست از زیارت عتبات برگشته و مریض است، بلافاصله یا مع الفاصله نوری در خود یافت، (یعنی از همان مقاماتی که مرقوم فرموده‌اید تا به حال طی کرده، قدری روشن شد!) لاسیما حالش بد بود و خطری بود، با زبان سر، مرگ معجل آقا را طالب بود! ولی بحمد الله فعلاً آقا شفا یافته مسجد می‌رود.

پس ای آقای من! چنین کسی را سزااست که از کسانی که مسجد قائم و لاله زار را در ... و خیالش را هم برای آینده از دل پاک زدوده‌اند و فعلاً هم در مثل چنین مقامی حقیقه طور سینا به حضور بار یافته‌اند، با کمال الحاح مسئلت کند: در مناجات موسیانه خود عرض ارادت و ذکر حاجتی نایبانه بفرمایند! نه، بلکه مرگ عاجلی برایش بخواهند! آخر اینکه زندگی نشد.

دردا در دیار دلم درد یار نیست و اندل که درد یار ندارد دیار نیست بلکه طویله است؛ خدا خرابش کند، بگو آمین!

باری، شما خودتان اعلمید، ولی خواهش دارم به حق برادری یا آقائی پس از سلام و عرض ارادت عاجزانه عرض کنید: ای آقای مردان، این نامرد را نظری فرمائید! چه حالا و چه بعداً که بلکه عوام زاغ زاغ... می‌افتند، یک دسته رزق باطنی و موکل، و کفاف و عفاف طاهری مرحمت کنند دل سیاهم این قدر پی این و آن نباشد، و فکر آجل و عاجل بچه‌ها شلاق کشی نکند؛ در این طویله و آن یکی، پیش این میرآخور و آن دیگری، با واسطه زیاد یا کم، با اشاره یا کنایه، تصریحاً أو تلویحاً به گشت و گدائی (بعد از تمام کردن «اسفار» و چند سال خارج رفتن) مشغول شدم.

امیدوارم إن شاء الله تعالی این توسط جنابعالی باعث شود خود سرکار را هم از احتیاج به اساتید مختلفه و رجوع به ارباب علوم و فنون، به نظر کیمیا اثر خودشان مستغنی کنند؛ سلام الله علیه وعلیهم و رحمته و برکاته علیکم اهل البیت إنه قریب مجیب.

عجالتاً از طرف استاد معظم طباطبائی - مدّ ظلّه - و اخوی مکرم آقای حاج شیخ محمد علی سلام عرض تا بعد به خدمتشان برسم. ماه صیام را ایشان در قم جلسه خصوصی همه شب‌ها در اطراف مقالات جدیده که جناب عالی هم مسبوق بودید در منزل آقای جزائری دارند، ولی حقیر عدم صحت روح و جسم اجازه نداده تا به حال - بلکه تا آخر ماه هم شاید - یک مرتبه خدمتشان برسم.

هذا ما عندی بل اقلّه و اخفّه؛ و بعد فالرجاء أن لا تنسانی؛ و السلام علیکم خیر سلام. الرّاجی: سید ابراهیم کرمانشاهی عفی عنه بیستم شهر رمضان المبارک

[نامه اخلاقی آقای حاج شیخ عباس طهرانی به حضرت علامه]

بسمه تعالی شأنه العزیز

آقای عزیزم! خط شریف که به سرافرازی این حقیر سراپا تقصیر مرقوم شده بود واصل و از بیانات شافی وافی که حقیر قابل نبودم اطلاع حاصل.

آقای من! من چه گویم یک رگم هشیار نیست! ملاحظه جهل خواص و عوام مسلمین - الأ من شدّ و ندر - و پی نبردن به صلاح دنیا و آخرت آنها، دیگر برای حقیر حالی و دماغی باقی نگذاشته، و از امور عادی خود که طبیعت ثانویه بوده غفلت می شود چه رسد به امور غیر عادی! و شب و روز به دعا که آخرین وظیفه است نسبت به خود و ذریه خود و اخوان دینی و ذریه آنها است با کمال ابتهال اشتغال داشته و دارم؛ چاره‌ای جز پیرهن دریدن نیست! دریای چهار موجه فتن زمان، و انس ما به مادیات و روش پیشینیان، از باب آنکه صرفین چنین کردند ما هم باید بکنیم، بدون ملاحظه خصوصیات دوره‌ای و زمان، و کسر و انکسار مصالح دینی و ارتکاز حصول مقاصد از عزت و جاه و نان از جامعه فعلی، به عنوان ترویج دین مقدس اسلام و چه و چه و چه.

آه، آه، آه! چه گویم و چه می توان گفت؟! و چه می توان کرد؟! و کجا می شود ماند و کجا می شود رفت؟! و به که می توان اظهار کرد؟! عزیزم! فعلاً درس بخوان تا اعلم شوی و ریاضت بکش تا اعرف شوی و تولید مثل نما تا رئیس طائفه گردی! به هر حال حالیا:

بی می و بی جام نباید بودن تا ببینیم سرانجام چه خواهد بودن
باز هم صرفین، الخ.

آه، آه! هوای قم تا به حال بد نبوده و خیلی گرم نشده، ولی حرارت باطنی زمانه و سردی ظاهری اهل زمان حالی شبیه جنون آورده سر به کدام بیابان باید گذاشت نمی دانم! نگرانی حال عائله و ذریه و اخوان نمی گذارد که آرزوی مرگ

هم بکنیم! مقصد شخصی نیست.

باری در هوای گرم نجف اشرف مواظب مزاج خیلی باشید و از هر جهت تقویت مزاجی بفرمائید و ملاحظه نمائید، و در خط ریاضت بدنی وارد نشوید و به مراقبه جوارحی و جوانحی اهمّیت دهید، و خدمت حضرت آیه الله آقای گلپایگانی و ایضاً آقای خوئی و حضرت مستطاب آقای محترم آقای آقا سید محسن ... خودم، و غیرهم؛ و راستی مخصوصاً حضرت آیه الله آقای آقا سید علی خلخالی که حق به گردن بنده دارند سلام مخصوص برسانید! و فراموشم نفرمائید که من هم شما را فراموش نکرده! بالأخره از دعای حسن عاقبت در آن اعتبار عالیات غفلت نفرمائید! زیاده عرضی نیست.

اقلّ جانی: عباس طهرانی، عفی عنه

والسلام

[پاسخ مرحوم آیه الله سید مرتضی عسگری به نامه مرحوم علامه طهرانی]

بسمه تعالی

السّلام علی ثامن الحجج الامام علی بن موسی الرضا و رحمة الله و برکاته و علی اللّائذ به و المتشرّف بجواره الفقیه الحسینی الطّهرانی السّلام.
و بعد دوباره نامه شما را خواندم و ترجیح دادم بی ذکر دلیل آنچه استنباط از سیره و حدیث دارم در این باره بنویسم:

س: ۱- آیا در اسلام حتماً حکومت مرکزی واحده لازم است؟

ج: چون نصّی در این باره نرسیده است به دست ما، هیچ مانعی از اقامه حکومت اسلامی متعدّد در فیلیپین و پاکستان و ایران نیست؛ شاید نتوان حکومت مرکزی واحده در بعضی ازمنه اقامه نمود.

س: ۲- آیا برای تشکیل حکومت بیعت نیز لازم است؟

ج: سیره معصومین چنین بوده است، ولی اگر میسور نباشد و فقیهی جامع الشرائط دارای بسط ید و نفوذی داشته باشد و اقامه حکومت نماید، شاید حکومت اسلامی اقامه شده باشد بی بیعت.

س: ۳- برای تعیین حاکم شرع مراجعه اهل حل و عقد.

ج: دلیلی بر این مسأله در سیره و حدیث نیافته‌ام و جواب همان جواب دوّم است.

و السلام علیکم
من العسکری^۱

[نامه آقای حاج شیخ محمد عسگری طهرانی به حضرت علامه]

بسم الله الرحمن الرحيم

قره العین جناب آقای آقا سید محمد حسین إن شاء الله تعالی مؤید و موفق به تکمیل مراتب علم و عمل بوده باشید.
تلواً عرض می شود که:

مرفوم داشته بودید که: «مطالبی که عرض شد انجام می‌دهم» که ظاهراً فرصت نشد و قم مشرف شدید؛ فعلاً زحمت می‌دهد که: خدمت آیه الله آقای حاج آقا حسین بروجردی مشرف شوید، بعد از تبلیغ سلام وافر عرض کنید که دواجاتی را که فرمودید، امر بفرمائید به خصوصاًتش استنساخ شود بر قطع خشتی که الحاق به مجلد استدراک اجازات بشود، و گرفته و با پست ارسال دارید.
و خدمت جناب مستطاب سید العلماء حجة الاسلام آقای آقا نجفی که

۱- این نامه از مرحوم آیه الله سید مرتضی عسگری - رحمة الله علیه - در پاسخ به نامه مرحوم علامه طهرانی - رضوان الله علیه - نوشته شده است و آراء ایشان در مسأله حکومت اسلام بیان شده است. [معلق]

منزلشان در کوچه حرم است رسیده بعد از تبلیغ سلام عرض کنید که: حقیر دو عریضه عرض کردم و جواب هیچ یک ننوشتید.

و عرض دیگر اینکه: جناب آقای آقا سید علی کابلی فرمودند: کتاب «مختصر أصل» علاء بن رزین و کتاب «نوادر الأثر» جعفر بن احمد قمی را استنساخی نموده برای ایشان ارسال دارم و ایشان دو نسخه از کتاب شاخه طویای علامه نوری استنساخ نموده‌اند: یکی به خطهای مختلف و یکی به یک خط، و آن نسخه یک خط را به جهت حقیر بفرستید؛ و هر دو را با آقا سید مهدی کشمیری (داماد مرحوم آقا شیخ محمد علی قمی) ارسال نمودم که به ایشان برسانند؛ و کتاب «شاخه طوی» را گرفته ارسال دارند؛ ان شاء الله تعالی این عرض را انجام خواهید داد.

و ایضاً عرض شد که کتاب «جعفریات» را می‌خواستند طبع نمایند، فرمودید من نسخه از کتاب «جعفریات» را دارم خواستم آن را ارسال دارید که با این نسخه ملاحظه و مطابقه نمائیم. ان شاء الله تعالی جواب این مطالب را از آیه الله بروجردی و آقای آقا نجفی گرفته ارسال می‌دارید و مسامحه نمی‌فرمائید منتظر جواب هستم.

و السلام علیکم و رحمة الله و برکاته

الاحقر محمد العسکری الطهرانی

۲۶ / شوال / ۶۴

[نامه دکتر حشمت الله مقصودی به حضرت علامه از فرانسه]

بسمه العزیز

جناب آقای تهرانی

سلام علیکم

بنا به دعوتی که داشتم قرار بود امسال هم مثل گذشته در ماه رمضان شما

را وادار به غلط‌گیری و رفع اشتباهات منبری خود کنم، یعنی در مسجد شما منبر بروم، برای تکمیل یک قسمت از اطلاعات ناقصی که در بعضی قسمت‌ها داشتم تشخیص دادم در یکی از دانشکده‌های تابستانی اروپا ثبت [نام] کنم، و قبل از ثبت نام می‌خواستم آثار تمدن اسلام را در کشورهای دور دست ببینم و از وضع مسلمین به طور کلی در اکثر کشورها آگاهی بیشتر پیدا کنم.

برای این منظور از تهران به کویت و از آنجا به روم و از آنجا به تونس و الجزیره و مراکش و شهرهای رباط و کازا و طنجه، و از آنجا با کشتی از تنگه جبل الطارق تا به اسپانیا و اشبیلیه و قرطبه یا آندلس، و از آنجا به مادرید و پرتغال و لیسبون، و از آنجا به سوی عروس پیر و عجزه کشورهای جهان پاریس آمدم.

از نظر غذا و جهات عدیده مشکلات فراوان داشته و دارم، ولی به هر صورت نتیجه‌ای که منظور است به این زحمات‌ها می‌ارزد. شبانه روز از فرصت استفاده کردم شاید اوائل رمضان خود را به تهران برسانم ولی امتحان من زود نخواهد شد، به خصوص می‌خواهم برگشتن با اتوبوس از راه ترکیه بیایم. از این جهت از یک ماه قبل تلفنی و با نامه به منشی دفترم اطلاع دادم که آقای ... را از عذر و خجالت من با خبر کند، که اگر من بی‌منبر بمانم بهتر است تا مسجد بدون منبری.

سلام خاصّ مرا به اخوان و آقازادگان و آقای ... و دوستان خاص مسجد ابلاغ فرمائید.

با احترام: مقصودی

۲۲ / مرداد / ۵۴

[نامه آیه الله آقا سید علی لواسانی به حضرت علامه]

حضرت آیه الله معظّم آقای حاج سید محمّد حسین تهرانی دامت له ایّامه

الشّریفة

قربان شما به موجب أحبِّ الصَّالِحین و لستُ منهم!

توقیع رفیع، همین صبح امروز عزّ و وصول ارزانی داشت. بنده معتقد بودم که آن وجود مبارک فقط متوغّل در عرفان و سلوک الی مدارج الحقّ و الحقیقه و قدس و تقوا و فضل و فضائل اخلاقی هستند و از ... دنیای فعلی دور و اجنبی و متجنّبند؛ از عبارت ملیح و فصیح، این مرقوم به دست آمد: که خیر، نه چنین است که ساده لوحان وهم کرده‌اند، عبارات دالّه بالمطابقه و نصوص صریحه حقیر را به منظور صرفه‌جویی شخصی حمل بر شوخی و تأویلات بعیده که لا یرضی بها صاحبها فرموده‌اند، و بالّتی هی احسن از زیر بار سنگین صرف وجوه منطبقه دوش مبارک را سبک فرمودند، و از احادیث و کلمات قصار. «خیر المال ما یصال به ماء الوجه» تغافل ورزیده‌اند؛ بنابراین حقّاً می‌توان تشخیص حتمی داد چنانکه قبلاً عرض شده است که آقا - مدّ ظلّه العالی - از ناحیه مادر نسب شریفشان منتهی می‌شود به حاتم طائی!

و علی الجملة: چون در شرف تشرّفم بقیه احادیث و تقدیم ارادت باطنی و قلبی موکول است به حضور و شفاهی؛ با تمنّای دعاء مخصوص و بالخصوص در حقّ مادر مهندس که مرض طولانی این بیچاره خانم، سرسام‌آور و بیچاره کننده حتی ممرضین است.

با تقدیم عرض ارادت و دست بوسی آفازادگان عزیزم، ایام بندگی و عزّت دارین إن شاء الله تعالی پاینده و مستدام باد.

لواسانی

۲۳/ رمضان/ ۱۴۰۳

تهران - مشهد^۱

۱- این نامه از طرف مرحوم آیه الله حاج سید علی لواسانی - رحمه الله علیه - به مرحوم علامه طهرانی هنگام اقامت ایشان در مشهد مقدّس ارسال شده است.

[درخواست مرحوم آقا سید علی لواسانی جهت تفحص در فتاوی علماء
مذاهب اربعه]

اعلم: أن الصديق الأكرم الحجّة الآیة المعظم الحاجّ السید علی اللّوسانی - أدام
الله أيام برکاته - قد شرفنی بزیارتی و لقاءئ إیّاه فی داری فی بلدة المشهد المقدّس
الرّضوی علی شاهدها آلاف التّحیة و السّلام، صباح یوم السّبت باکراً، یوم الثانی و
العشرین من جمادى الأولى سنة، ۱۴۱۲ راجعاً من زیارته العمرة المشرّفة المقبولة -
إن شاء الله تعالی - من طریق الشّام؛ و حکى لى لقاءه فی دمشق مع جماعة من
أرحامه المتوطنین هناك من أهل جامعتها و المتدرّسین المحصلین فیها ناقلین له من
أساتذتهم الاستخفاف بالشیعة و عدم توزین لهم فی الإسلام.

← مرحوم لواسانی بسیار شخص شوخ و مزاحی بود و مجالس مزاح و سرور ایشان با مرحوم
علامه هنوز در خاطر حضار می باشد. مردی بود بسیار خوش نفس با صفا و صدق، و جامع
حکایات و طُرف، و گنجینه ای از خاطرات و قضایای آموزنده تاریخی، و محصول صحبت و
مصاحبت با بزرگان، و مرحوم والد مطالب ذی قیمتی از ایشان در کتاب های خود آورده اند.
مرحوم والد جهت مجلس عقد یکی از صبایا، ایشان را که در طهران سکونت داشتند به مشهد
مقدّس دعوت می کنند و مرحوم لواسانی در پاسخ به شوخی و مطایبه می نویسند که:
«من هرچه فکر کردم شرکت در این مجلس را منطبق با موازین عقلی ندیدم؛ زیرا از آنجا که
این مجلس در شب می باشد و من شب نمی توانم شام صرف کنم، حال فلان مبلغ پول طیاره
رفت و آمد بدهم و فقط به صرف یک فنجان چای و یک لیوان شربت بسنده کنم عقلاء مرا
مذمت می نمایند؛ فلهدا اگر جناب عالی بذل محبت فرموده و بلیط هواپیما را هم ضمیمه این
دعوت نامه می فرمودید بسیار بجا و مناسب بود.»
ظاهراً مرحوم والد در پاسخ این نامه مطالبی را ذکر فرموده و از تقاضای ایشان سخنی به میان
نمی آورند؛ فلهدا مرحوم لواسانی در نامه دوّم به طرح این چنین مطالبی مبادرت می ورزند
رحمة الله علیهما رحمة واسعة. [معلّق]

فقال لی أدام الله برکاته: [إني جاوبتم بجوابات من فتاوی الرؤساء الأربعة لمذاهب الأربعة؛ فقلت لهم: أي عقل متين و أي إنسان صاحب تفكير و دين يقبل هذه الآراء و يتبع كل شيطان مريد و يستحسن قبول مذاهبهم على ما فيها من الخطل و الفساد؟! فأجابوا جميعاً: إن هذا كلام حق و صدق فإن كان هذه الفتاوى بأيدينا سوف نحكم عليهم و نقضى على بطلانهم بلا أي دليل آخر!]

وأفاد الآية اللّواسانی: بأنني ضمننت لهم إرسال هذه المسائل و الآراء من ایران مجيباً لمطلوبهم، كي يُباحثوا مع أساتيدهم و معلّمهم حول هذه النكات، و يلزموهم بأن من كانت هذه آراؤه و مدّة افكاره و فتاواه لا يصح أن يتبع قوله و فعله فإذن يصير الرجوع إلى مذهب التشيع و أحكامه و قوانينه ممّا لا بد منه.

فعلى هذا الأساس طلب مني الصديق الحبيب اللّواسانی بأن أتفحص فتاوى أبي حنيفة و زملائه في هذه المسائل و أكتب إجمالاً كي يرسله إلى دمشق.

و إنني ذكرت له: عدم تمكّني من ذلك بتاتاً، لاشتغالي بتحريراتي المتصلة المنظمة و هذا يحتاج إلى مجال واسع.

فأكّد لي بأن هذا لازمٌ ضروريٌّ. حتى قلت له: إن أبحاثنا حول سلسلة «علوم و معارف اسلام» المتضمنة لمباحث «إمام شناسي» المطبوع منها من نفس هذا المبحث أحد عشر مجلداً يُغنيهم عن جميع الإيرادات الواردة على الشيعة و يهديهم السبل الواضح بأسهل طريق و أبين منهج، و إنني أهدى الآن كما أهديت لمكتبات الشام من جميع كتبنا، و بمطالعة هذه الدروس و تحويلهم للعامة السنّية يلزمونهم القبول.

فما رضى مني صديقنا الممجّد و حبيبنا الأمد و امرني و طلب مني إجابة دعوته؛ فقبلتُ و ائتمرتُ و جمعتُ من كتاب «مغيث الخلق» لأبي المعالي عبدالملك الجويني و من كتاب «العيون» و «المحاسن» من تحرير سيّدنا المرتضى علم الهدى

«المطالب المختارة» و «الفصول المهمة» من إملآء الشَّيخ المفيد و بيانه و كلامه المنيف؛ و أدرجتُ جميع هذه مع تتميم لنا فى هذه المجموعة من صفحة ١٤ الى صفحة ٤٣ و أرسلتُ صورته الفتوغرافيّة فى يوم التّاسع و العشرين من ذاك الشَّهر إلى داره و محلّ قراره فى طهران.

فلما طالع - مدّ ظلّه - مكتوبنا المرسلَ إليه أفادنا بجواب بعد أيّامٍ شُكراً للمكتوب؛ و طلباً للمزيد. و ها نحن نورد الآن عين صورة كتابه الكريم حفظاً للأمانة و بقاءً لما أفاده فى هذا المقام؛ و حسبنا الله و نعم الوكيل نعم المولى و نعم النصير:

[صورة كتاب آية الله الحاجّ السيّد على اللّواسانى دامت بركاته]

بسمه تقدّست جميع أسمائه الكريمة

٣ جمادى الثانيه ١٤١٢

سيّدنا المولى و آية الله الكبرى آقاى حاج سيّد محمد حسين تهرانى، مدّ ظلّه العالى:

تحيةً و سلاماً و شوقاً و هياماً إلى تلك الذات المقدّسة؛ لا أبقانى الله ليوم لست

أنت فيه!

استلمتُ كريم كتابك الذى كنتُ انتهز بفراغ الصّبر لزيارته، فتلقّيته و قبّلتُهُ بغمى، و تأملتُ فيه ملياً و ملأنى فرحٌ و سرورٌ و شكرٌ مبرور؛ فجمع الله لك خير الدّنيا و الأخرة و دفع عنك و عن كلّ من يلوذ بك شرّهما و أسأله تعالى أن يستجيب كلّما أتمناه لك و خاصّةً هذا الدّعاء.

ثمّ أقول و لا أقول عتباً بل مع كلّ الامتنان و التّناء الجزيل: إنّ الذى وصلنى،

ما كان يحتوى على معظم مطلوبى و عمدة الطّلب إن لم يكن جلّه هو تعيين مدارك

فتاوى أبى حنيفة و الشّافعى و مالك:

حول «استيجار المرء، (أعم من كونها ذات زوج أم خلية) لعمل مثل خياطة ثوب أو غسل ثياب و في الأثناء يزني بها (و في تعبيرهم: ينكحها) فتلد بنتاً من مائه فلا يكون هذا زناً و لا المستاجر زانياً و ذلك لمكان الاستيجار و لا يُحدّ و يجوز له أن يتزوج بالبنت المذكورة!»

و أمثال هذه الطُّرّهات بل الكفريات من تلکم الكفرة الفجرة؛ و المطلوب الأصيل هو الإشارة إلى كتبهم التي سوّدت وجوههم و التاريخ و تعيين الصفحات. و أسأل الله البرّ الرحيم أن يُسهّل عليكم ذلك في فترة لا يزاحم ثمين أوقاتكم، المرهونة لخدمة العلم و المغمورة في بيان ما هو الصحيح و السقيم و العلوم النافعة و الأثمار الناضجة.

هذا و في البدء و الختام أوكد استدعائي بإسعافى دعائكم، و خاصةً للمسجاة^١ ثلاث عشرة سنة! و السلام عليكم و على أنجالكم الطيبين و صهركم الأعزّ و رحمة الله و بركاته.

الآثم لواساني^٢

١- اقول: المراد من المسجاة، زوجته الأولى التي كانت مريضةً مستلقيةً مهمومة محزونة مكمدة منذ ثلاث عشرة سنة بأنواع الآلام و الأوجاع، من وجع المفاصل و الروماتيسم و غيره، فهذه المخدرة الجلييلة طال مرضها فصارت زمنةً و في السنين الأخيرة جابوها إلى المشهد المقدس الرضوى للتوسّل و الاستشفاء و الاستشفاع من حرمة المبارك. و من الغريب أن بعد ساعة ممّا مضى من وصول مكتوبه الشريف بيدي قد اخبرنا بأنّها توفيت في ذاك اليوم و بعد التشييع و الصلاة و الطواف حول مرقد الإمام الهمام عليه السلام أقبرت في الصحن الجديد المسمّى «صحن القدس».

اللهم احشرها مع محمد و آله الطيبين و اخلف على عقبها في الغابرين و طول عمر زوجها الصديق الحبيب و سدده و أيده و ادفع عنه و عن كلّ متعلّقيه و ذويه كلّ مكروه؛ يارب العالمين!

٢- جنك ٢٥، ص ٤٩ الى ٥٢.

[نامه مرحوم آقا شیخ محمد لاکانی به مرحوم علامه]

بسمه تعالی

محضر مقدس عماد الأعلام سید الأنام آیه الله العظمی علامه عصر آقای
حاج سید محمد حسین حسینی طهرانی. دام ظلّه.

بعد السلام و التحيات حدائق نديّه آن سرور معظم واصل از مطالعه قسمتی
از مندرجاتش مسرت حاصل؛ صحیحش همان است که هر باغبانی گل یا
گل‌هائی در اراضی وسیع بستان خلقت به دست ابناء عصر خود سپرده تا خود و
آیندگان به رسم یادگار منتفع و برای باقی نافع و باقیات صالحات باشد. همان
بیت ابوالعلاء که عصاره‌اش در بیت فارسی آورده شده: هر آن کو زدانش - الخ،
در حق آن جناب شایسته؛ و بیت دیگر از نظامی:

نُطقت، اثر آن چنان نماید کز جذر اصم زبان گشاید

جزاکم الله عن الإسلام و المستفیدین خیر الجزاء.

این ناچیز بی‌تمیز و حقیر فقیر سراپا تقصیر نیز در گوشه‌ای خزیده و با ابناء
عصر در دو مدرسه جامع و مستوفی به قیل و قالی اشتغال، و متون مؤلفات آن
جناب در بسیاری از موارد مطرح و استفاده می‌شود؛ وفقکم الله تعالی لمراضیه.
نمی‌خواهم إطاله کلام و تضييع اوقات شریف گردد؛ عمری به دعاگوئی
مصروف، متقابلاً از ساحت مقدس آن حضرت ملتمس دعا.

و السلام علیکم و رحمة الله و برکاته

من الفانی محمد لاکانی

۲۹ / قع / ۱۴۰۴

۶۳ / ۶ / ۵

و لا یخفی چند جمله‌ای در تأیید فتوای آیه الله خوئی - مدّ ظلّه - و
تزییف سه موسوعه جناب عالی مشغول نوشتنم، اگر تراکم زواجر مهلت دهد

تکمیل و تقدیم می شود؛ إن شاء الله.

[پاسخ آیه الله خوئی به نامه تسلیت و تعزیت حضرت علامه]

بسم الله الرحمن الرحيم

به عرض می رساند رقیه شریفه که حاکی از سلامتی و تندرستی آن جناب بود واصل، و از مضمونش اطلاع حاصل گردید.

امید است پیوسته منظور نظر حضرت ولی عصر عجل الله تعالی فرجه بوده، در اعزاز دین مبین موفق و به تأییدات غیبی مؤید و از بلیات محفوظ باشید. از درگذشت دو نفر از اعلام: آقای حمای و آقای یزدی - قدس سرهما - اظهار تأثر نموده بودید، البته موجب تأثر همگی گردید؛ امید است خداوند متعال آن دو فقیه عزیز را غریق رحمت فرموده به سائر علاقه مندان به عالم تدین اجر جزیل و صبر جمیل عنایت فرماید.

راجع به وضع دیانت شرحی مرقوم داشته بودید موجب تأثر؛ خداوند تمام مسلمانان را هدایت فرماید و روح دینداری را زنده نماید.

زیاده عرضی نداشته، سلامتی و تندرستی و مزید عمر و عزت و سعادت آن جناب را طالب، و در حق شما دعا و از شما التماس دعا دارم.

و السلام علیکم و رحمة الله و برکاته

ابوالقاسم الموسوی الخوئی

[پاسخ آیه الله سید محمود شاهرودی به نامه حضرت علامه]

بسم الله الرحمن الرحيم

بعد التحية و السلام امید است وجود مسعود شریف، مقرون به صحت و سلامت بوده باشد.

مرقومه شریفه واصل و جواب هم داده شد. از قرار معلوم اشتباهی شده است

و به جای کلمه سید، لفظ شیخ در پشت پاکت نوشته شده و تطبیق با شخص دیگری شده بود؛ البته منشأ اشتباه هم امضاء حضرت عالی بوده است به کلمه «محمد حسین طهرانی» بدون لفظ سید، و حقیر بعد از تحقیق مختصری تطبیق به شخص دیگری نمودم؛ لذا فعلاً معذرت می‌خواهم و از الطاف و مراحم شما بسیار متشکر هستم.

و السلام علیکم و علی جمیع المؤمنین و رحمة الله و برکاته

به تاریخ: ۷ شهر ذی‌القعدة الحرام

محمود الحسینی الشاهرودی

[پاسخ آیه الله آقا شیخ حسین حلی به تسلیت و تعزیت حضرت علامه

در فوت مرحوم کمارى]

بسم الله الرحمن الرحيم

لجناب العالم العامل التقی حجة الإسلام السید محمد حسین الطهرانی دام تأییده.
بعد، السلام علیکم و رحمة الله و برکاته و الدعاء لکم بدوام الصّحة و التأيید
ان شاء الله تعالی، وصل الی الدّاعی مکتوبکم الشّریف المتضمّن التعزیه للدّاعی بفقد
المرحوم الحاج السید ابراهیم الکماری - رحمه الله تعالی و حشره مع اجداده
الطّاهرین - فأسئل الله تعالی أن یعوّضنا و إیاکم اعظم الأجر علی فقده، و أن یتغمّده
برحمته، و بکم السّلوّة و العزاء للدّاعی بفقده! أسئله تعالی لکم دوام الصّحة و التأيید!
اخوانکم جمیعاً یهدون لکم تحیّاتهم الوافرة؛ و الأمل ابلاغ الدّعاء و السلام لکافة من
لديکم من الاخوان؛ و دمتّم مؤیّدين.

و السلام علیکم و رحمة الله و برکاته

۱۳۷۹ / صفر / ۹

الدّاعی: حسین الحلی

[پاسخ آية الله آقا شيخ حسين حلي به تسليت حضرت علامه در فوت
مرحوم آية الله حامي]

بسم الله الرحمن الرحيم

لجناب السيد العالم التقي حجة الإسلام السيد محمد حسين الطهراني، دام تأييده.
بعد، السلام عليكم ورحمة الله وبركاته و الدعاء لكم بدوام التأييد و التسييد
و السؤال عن احوالكم الشريفة و نحن بحمدالله تعالى و فضله في احسن حال، وصل
الى الداعي مكتوبكم الشريف (المورخ ٢٨ جمادى الاولى ٧٩) يتضمن التعزية بفقد
المرحوم آية الله السيد الحامي - طاب ثراه - فأحسن الله تعالى لنا و لكم العزاء، و
اجزل لنا الثواب و الاجر على الصبر على امثال ذلك؛ و اسئله تعالى الإرشاد إلى ما
فيه الأجر و الصلاح.

الإخوان جميعاً يهدون لكم اوفر السلام؛ و لازلتُم مؤيدين إن شاء الله؛ و السلام
عليكم و على كافة من لديكم من الإخوان المحبين و رحمة الله و بركاته.

١٤ / جمادى الثاني / ٧٩

الداعي: حسين الحلي

[پاسخ آية الله آقا شيخ حسين حلي به تسليت حضرت علامه در فوت
آية الله العظمى بروجردي]

بسم الله الرحمن الرحيم

لجناب السيد العالم العامل التقي حجة الإسلام السيد محمد حسين الطهراني،
دام تأييده.

بعد، السلام عليكم ورحمة الله وبركاته و الدعاء لكم بدوام التأييد، وصل إلى

الدّاعی مکتوبکم الشّریف یتضمّن التّعزیه بتلك التُّلمة الواسعة فی الإسلام و هاتیک المصیبة الجسیمیة الأوهی، وفاة ذلك العالم العظیم: آية الله العظمی المرحوم السيّد البروجردی - قدّس الله سرّه - فإنّا لله و إنّنا إليه راجعون.

و نسئله تعالى ان یلهمنا و یتاکم و جمیع المسلمین أحسن الصّبر علی ذلك الحادث الجلل، و أن یثبینا علیه أعظم الأجر، و أن یدخلنا جمیعاً فی الذّین قال تعالى عنهم: ﴿الَّذِينَ إِذَا أَصَابَتْهُمُ مُصِيبَةٌ قَالُوا إِنَّا لِلَّهِ وَإِنَّا إِلَيْهِ رَاجِعُونَ﴾ - الخ، و أن یخلف علی المسلمین کافة تلك الخسارة و یسدّ تلك التُّلمة؛ أنه ارحم الراحمین.

و دتم مؤیدین و من الإخوان جمیعاً یدعون لکم بالخير و یدعون لکم السّلام؛ و السلام علیکم و علی جمیع اخواننا المؤمنین و رحمة الله و بركاته.

۶ / ذی القعدة الحرام / ۱۳۸۰

الداعی: حسین الحلّی

ملاحظة: انّ مکتوبکم الشّریف المشار الیه المورخ ۱۳ شوّال، وصلنی فی ۶ ذی قعدة؛ و کان من اشتباه البريد قد ذهب الی بلاد خارجه عن العراق و رجع الی الدّاعی و علی پاکته خواتیم بريد تلك البلاد الخارجة.^۱

۱- لازم به ذکر است که مکاتبات فیما بین حضرت علامه با حضرات آقایان حاج سیّد هاشم حدّاد و علامه طباطبائی و مرحوم انصاری همدانی قدس الله اسرارهم در جلد دوّم بخش مربوط به هر یک از ایشان آمده است.

مجموعه تصاویر



تصویر حضرت آیه الله علامه طهرانی در نوجوانی



تصویر حضرت آیه الله علامه طهرانی در جوانی



تصویر مرحوم علامه طهرانی - قدس الله سره - با دو فرزندشان سید محمد صادق و سید محمد محسن، یک سال پس از مراجعت از نجف اشرف به طهران، حدود سی و پنج سالگی.



تصویر مرحوم علامه طهرانی - قدس الله سره - در منی با دو فرزند خود
سید محمد صادق و سید محمد محسن، پس از مراجعت از رمی جمرات روز
عید قربان، سنه ۱۳۹۱ هجری قمری.



تصویر حضرت سید هاشم حداد و علامه طهرانی - قدس الله سرهما - به اتفاق
دوستان و شاگردان و علاقه‌مندان ایشان در وکیل آباد مشهد مقدس؛ سمت راست
حضرت حداد، مرحوم آیه الله نجابت شیرازی قرار دارند.



تصویر علامه طهرانی - رضوان الله علیه - در منی روز عید قربان پس از رمی
جمرات و قربانی و حلق، در سنه ۱۳۹۱ هجری قمری.



تصویر کلنگ زدن ساختمان مدرسه حجّتیّه است. در وسط عکس مرحوم آیه الله سیّد محمد حجّت با قباى سفید بدون عباى ایستاده‌اند و در کنار ایشان معمار مدرسه درحالی‌که نقشه را در دست دارد مشاهده می‌شود؛ این نقشه توسط مرحوم علامّه طباطبائی - رحمه الله علیه - تهیّه شده بود؛ و گویند برای نقشه ساختمان مدرسه حجّتیّه مهندسین بسیاری گرد آمدند و طرح‌های زیادی تهیّه کردند که هیچ‌کدام مورد پسند مرحوم آیه الله حجّت قرار نگرفت تا اینکه علامّه طباطبائی نقشه‌ای کشیدند و آن را به آقای حجّت ارائه دادند و ایشان پذیرفتند.

در این عکس مرحوم والد - قدّس سرّه - با عینک از سمت راست نفر چهارم قرار دارند و علامّه طباطبائی در سمت چپ درحالی‌که رو به آقای حجّت کرده‌اند دیده می‌شوند. مرحوم والد - قدّس سرّه - می‌فرمودند در این عکس بزرگواری و ادب و دوری از هوی و بی‌اعتنائی به شخصیت و جاه در علامّه طباطبائی کاملاً مشهود است و درحالی‌که همه به نحوی مایل به وضوح تصویرشان در عکس می‌باشند ایشان رو به مرحوم حجّت نموده و مایل به نشان دادن چهره خود نمی‌باشد. رحمه الله علیه رحمهً واسعاً.



تشییع جنازه مرحوم علامه طهرانی - قدس سره - در مشهد مقدس؛
روز یکشنبه دهم ماه صفر ۱۴۱۶ هجری قمری.



تشییع جنازه مرحوم علامه طهرانی - قدس الله رمسه - در مشهد مقدس.

﴿لِمِثْلِ هَذَا فَلْيَعْمَلِ الْعَمَلُونَ﴾، ﴿إِنَّ اللَّهَ مَعَ الَّذِينَ اتَّقَوْا وَالَّذِينَ هُمْ مُحْسِنُونَ﴾.





تصویر قرائت نماز بر پیکر علامه طهرانی - قدس الله سره - توسط
آیه الله بهجت - رحمة الله عليه - در صحن عتیق رضوی.



تصویر مرقد مرحوم علامه سید محمد حسین حسینی طهرانی - قدس الله سره - در
 صحن مطهر رضوی (عتیق) یک روز پس از تدفین در حال انجام مراسم خاص.

فهرست تألیفات

فهرست تألیفات

- مجموعه تألیفات حضرت آیه الله حاج سید محمد محسن حسینی طهرانی - دامت برکاته - که تا کنون به زیور طبع آراسته گردیده به شرح ذیل است:
- ۱- رساله طهارت انسان: بررسی فنی و فقهی طهارت ذاتی مطلق انسان
 - ۲- اربعین در فرهنگ شیعه
 - ۳- الشمس المنيرة: ترجمه مهر فروزان
 - ۴- اسرار ملکوت: شرح حدیث عنوان بصری از حضرت امام صادق علیه السلام
 - ۵- حریم قدس: مقاله‌ای در سیر و سلوک إلى الله
 - ۶- اجماع از منظر نقد و نظر: رساله اصولیه در عدم حجیت اجماع مطلقاً
 - ۷- تعلیقه بر «رسالة فی وجوب صلاة الجمعة تعیناً» از حضرت علامه آیه الله العظمی سید محمد حسین حسینی طهرانی، قدس الله سره
 - ۸ - مقدمه و ترجمه «أنوار الملکوت»: نور ملکوت روزه، نماز، مسجد، قرآن، دعا (مواعظ رمضان المبارک ۱۳۹۰ هجری قمری، از حضرت علامه آیه الله العظمی حاج سید محمد حسین حسینی طهرانی قدس الله سره).
 - ۹- افق وحی: نقد نظریه دکتر عبد الکریم سروش درباره وحی
 - ۱۰- مقدمه و تعلیقات بر مطلع انوار (دوره مَهْدَب و محقق مکتوبات خطی، مُراسلات و مواعظ)؛ از حضرت علامه آیه الله العظمی حاج سید محمد حسین حسینی طهرانی قدس الله نفسه الزکیة.

کتاب در دست تألیف

- ۱- جلد سوم اسرار ملکوت
- ۲- ارتداد در اسلام
- ۳- اجتهاد و تقلید
- ۴- نوروز از دیدگاه عقل و شرع

طهارت انسان

رساله طهارت انسان: بررسی فنی و فقهی طهارت ذاتی مطلق انسان. این رساله عصاره و خلاصه مباحثی است که حضرت آیه الله مؤلف در درس خارج فقه برای عده‌ای از فضلاء و طلاب در سال یکهزار و چهارصد و بیست و شش هجریه قمریه در قم ایراد، و سپس با قلم شیوائی تحریر نمودند.

این کتاب شامل یک مقدمه و شش فصل و یک خاتمه می‌باشد.

بعضی از موضوعات و عناوین مهم این کتاب عبارتست از: دین همانند فطرت انسان ثابت و لایتغیر می‌باشد، تأثیر زمان و مکان و دخالت آنها در کیفیت استنباط پایه‌ای ندارد، حقیقت نجاست و اقسام آن از نظر لغت، استعمال لفظ نجس در عرف متشرعه و بررسی روایات وارده، تفسیر آیه شریفه «إِنَّمَا الْمَشْرُكُونَ نَجَسٌ» و دفع إشکالات وارده بر نجاست ذاتی انسان، بررسی دقیق روایات باب و رد استدلالات فقهاء بر نجاست ذاتی کفار، طرح و نقد آراء و نظریات فقهاء در مسأله نجاست کفار، طرح و نقد استدلال فقهاء در نجاست کفار به دلیل اجماع، حمل روایات مانعه بر احتیاط.

رساله اربعین در فرهنگ شیعه

این رساله در یک مقدمه و سه فصل در سال ۱۴۲۶ هجریه قمریه منتشر گردیده است. در این رساله عنوان «اربعین» در فرهنگ شیعه از جوانب مختلف مورد بررسی واقع شده، و به اثبات رسیده است که این عنوان از مختصات حضرت سید الشهداء علیه السلام است؛ زیرا مکتب شیعه مبتنی بر اطاعت و انقیاد صرف از ولایت امام معصوم بوده و تخطی از آن حرام می‌باشد. در مکتبی که ولایت محور اصلی آن است هر گونه جعل حکم و تعدی از حدود ولایت بدعت محسوب شده منافی با تعبد تلقی می‌گردد؛ لذا عنوان اربعین گرفتن برای اموات

چه به قصد ورود و چه به نیت رجاء، بدعت و محرم تلقی می‌گردد. زیرا در سنت پیغمبر اکرم و در سیره ائمه اهل بیت علیهم السلام تا عصر غیبت صغری چنین مطالبی به چشم نمی‌خورد؛ بلکه آنچه در شرع مقدس وارد شده است سه روز عزاداری و قرائت قرآن و طلب مغفرت برای میّت است که فقهاء عظام هم بر این مطلب فتوا داده‌اند.

اربعین در فرهنگ شیعه اختصاص به سید الشهداء علیه السلام دارد، و احادیث واردۀ از حضرات معصومین بر این معنی تصریح دارد، و حتی برای شخص رسول الله صلی الله علیه و آله و سلم نیز ابتدا اسمی از اربعین در طول تاریخ ائمه نبوده است؛ و همینطور مجالس هفت و سالگرد نیز مخالف با سیره و سنت واردۀ از شرع مقدس می‌باشد.

در اینجا مؤلف محترم مطلب را گسترش داده و هرگونه بدعتی را که موجب از بین بردن سیره نبوی و عترت طاهرۀ ایشان علیهم السلام گردد، بالأخص انحرافات که در نحوه عزاداری سید الشهداء علیه السلام رخ داده است را مورد نقد و ایراد قرار می‌دهند.

بعضی از عناوین این کتاب عبارت است از:

رابطۀ تکوینی و تشریحی اسلام با «اربعین»، بلوغ عقلانی انسان در «چهل» سالگی، کلام مرحوم علامه بحر العلوم در مورد عدد «چهل»، تأثیر عدد «چهل» در روایات، فلسفه قیام أباعبدالله علیه السلام، مجالس عزاداری سید الشهداء از مبانی اصیل خود فاصله گرفته است، سیدالشهداء علیه السلام فقط در حادثه کربلاء تفسیر نمی‌شود، زیارت اربعین سید الشهداء شعار تشیع است، امام حسن عسکری علیه السلام زیارت اربعین را از علائم ایمان می‌دانند، اهل بیت بعد از بازگشت از اسارت در مدینه سه روز عزاداری کرده‌اند، گوشه‌ای از انحرافات در مراسم و مجالس عزا و مراسم تدفین میّت در جوامع ما، سرایت دادن اربعین به غیر امام حسین علیه السلام آن را از شعار بودن خارج می‌نماید.

الشمس المنيرة

ترجمۀ عربی «مهر فروزان» است که به همت بعضی از فضلاء و اصداق لبنانی مؤلف محترم به عربی ترجمه و در لبنان طبع و منتشر گردیده است. این کتاب به صورت مقاله‌ای مفصل چند روز پس از ارتحال حضرت علامه آیه الله حاج سید محمد حسین حسینی طهرانی - رضوان الله علیه - به عنوان: «نمائی اجمالی از شخصیت علمی و اخلاقی حضرت علامه قدس الله نفسه الزکیه» توسط مؤلف معظم نوشته و بین دوستان و ارادتمندان ایشان توزیع گردید، که به صورت رساله‌ای به عربی ترجمه و منتشر گردیده است.

بعضی از عناوین این رساله چنین است: نشو و نما در مهد علم و تحصیلات ابتدائی تا نیل به رشته مهندسی فنی، هجرت به قم برای کسب معارف الهیه به عنوان تنها راه سعادت، و آشنائی با علامه طباطبائی - رضوان الله علیه - صاحب تفسیر «المیزان»، هجرت به نجف اشرف پس از ارتحال والد، اساتید ایشان در علوم مختلفه، آشنائی با موحد کبیر حضرت حاج سید هاشم حداد - قدس سره -، اصول تربیتی و منهاج و مبانی ایشان، شخصیت سیاسی علامه و طرح ایجاد حکومت اسلامی، هجرت به مشهد مقدس و تألیف کتب معارف...

أسرار ملکوت

مجموعه‌ای است در شرح حدیث امام جعفر صادق علیه السلام به روایت «عنوان بصری» که از دیرباز این روایت مورد نظر علماء بزرگ عرفان و اخلاق ما بالأخص عارف کبیر و موحد عظیم الشأن مرحوم آیه الحقّ حاج سید علی قاضی طباطبائی - قدس الله نفسه الزکیة - بوده است.

اصل این مجموعه مطالبی است که حضرت مؤلف محترم مذاکراتی را بر محور مبانی عرفانی و سلوکی در مکتب عرفانی مرحوم علامه آیه الله حاج سید محمد حسین حسینی طهرانی - قدس الله نفسه الزکیة - با عده کثیری از ارادتمندان و تلامذه آن رجل الهی (والد معظم له) داشته که حاصل آن دروس و مذاکرات به قلم شیوای ایشان به رشته تحریر کشیده و به نام «أسرار ملکوت» طبع و منتشر گردیده است. بدین ترتیب می‌توان گفت: این مجموعه علاوه بر مطالبی بس نفیس که ارائه می‌دهد، می‌تواند بهترین یادنامه و بیان افکار و مبانی و مقامات و شیوه رفتار مرحوم علامه طهرانی - رضوان الله علیه - بوده باشد. از این مجموعه دو جلد تا کنون منتشر شده است.

بعضی از فصول این دو جلد عبارتند از:

هدف غائی از تألیف کتاب نشر و بهره‌وری از نظرات مرحوم علامه طهرانی است، کتمان مناقب امیرالمؤمنین علیه السلام توسط بعضی از صحابه و حرمت کتمان حقیقت، روایت مهم حضرت امام حسن عسکری علیه السلام درباره فقهاء، عدم توجه به معارف الهی در حوزه نجف (عناوین این فصل بسیار مهم است)، حرمت انزال از حق و بی‌تفاوتی نسبت به آن، لزوم خبرویت و بصیرت در امر به معروف و نمونه‌های صحیحی از امر به معروف، اختلاف مراتب نفوس در کیفیت تلقی تشیع و اطاعت از امام معصوم علیه السلام...، اطاعت از امام

علیه السّلام باید مطلق باشد، تلقّی مسلمین صدر اسلام از خلافت و وصایت، بحث جدائی دین از سیاست.

أسرار ملکوت جلد دوم

این مجلّد از اهمّیت خاصی برخوردار است؛ مدار بحث در این جلد انسان کامل می‌باشد.

بعضی از عناوین این جلد چنین است:

عدم کفایت اشتغال به علوم ظاهری در تحصیل مراتب یقین و کمال، اشراف اولیای الهی بر ضمایر افراد، از نمونه‌های بارز طالبین معرفت حقیقی مرحوم مطهری - رحمة الله علیه - است، معارضه مرحوم مطهری - رحمة الله علیه - با افکار و عقائد شریعتی، وجوب رجوع به امام علیه السّلام و یا فرد کامل و عارف واصل، عواقب سوء زعامت و ولایت کسی که خود از مراحل نفس عبور نکرده است، خصوصیات عارف واصل، اشراف کامل عارف واصل بر مشاهدات خود، گفتار انسان کامل فقط بر محور توحید بوده و از آن تنازل نمی‌کند، عارف کامل اشراف کلی بر عالم وجود داشته از خطای در گفتار و کردار مصون است، انسان کامل امور خود را با نزول اراده و مشیّت حقّ منطبق می‌کند، نفس عارف بالله و فعل و تدبیر او عین اراده و تدبیر حضرت حقّ است، در کلام و کردار عارف کامل شکّ و تردید و احتیاط راه ندارد، تجلّی و ظهورات عارف واصل ظهور و تجلّی حضرت حقّ است، راههای شناخت عارف بالله و بامر الله ...

إجماع از منظر نقد و نظر: رساله اصولیه در عدم حجّیت اجماع مطلقاً.

این اثر نگرشی است بنیادین و متقن از منظر حق به مسأله اجماع، یکی از ادله اربعه فقهات و اجتهاد، که بدون هیچ اصل و ریشه‌ای الهی در فقه شیعی راه یافته و به معارضه با ادله إلهیه پرداخته.

نظر به اهمّیت تأثیر در استنباط احکام و تأثیر عمیق احکام بر دنیا و آخرت مکلفین، مؤلف - حفظه الله - بدون مجامله و سهل انگاری در اداء وظیفه الهی به بررسی، نقد و در نهایت ردّ این مسأله پرداخته، و در یک مقدمه و شش فصل به تحقیق نظر عامه و علماء شیعه (چه متقدّمین و چه متأخرین) می‌پردازد؛ و در نتیجه اعلام می‌دارد که اجماع، اصلی جز افکار ردی و سخیف عامه نداشته و به هیچ وجه قابلیت استدلال و توان حجّیت شرعیّه را ندارد، و

اعتماد و اعتناء به آن خصوصاً در قبال ادله نقلیه شرعیه را به هیچ وجه من الوجوه جائز نمی‌شمارد، و احکام منتجه از آن را برای تکامل نفوس بشری و سیر به مقام توحید و تحقق به مقام انسانیت که هدف فقه و شرع است مضرّ و از مهالک می‌داند.

حریم قدس: مقاله‌ای در سیر و سلوک الی الله.

این کتاب به عنوان مقدمه‌ای بر ترجمه فرانسۀ «رساله لبّ اللباب در سیر و سلوک اولی الالباب» که به شرح منازل و مراحل سلوک و شرائط و آداب سلوک و سالک، که به عنوان تقریرات درسهای اخلاقی مرحوم علامه طباطبائی - قدس سره - به سبکی شیوا و جان افزا توسط مرحوم آیه الحقّ و العرفان علامه حاج سید محمد حسین حسینی طهرانی - قدس سره - نگارش یافته است، می‌باشد.

و با توجه به اهمیت موضوع و تضارب آراء و اختلاف مسالک و مکاتب متنوع و چه بسا منحرف، و ورود اوهام و تخیلات از عده‌ای جاهل و بی‌خبر از مواهب عالم قدس و مواعد حریم انس، توسط مؤلف محترم به رشته تحریر درآمده، که برخی از مهمترین عناوین آن بدین قرار است:

تحلیلی مقبول از مسأله وحدت ادیان، ریشه مصیبت‌های عصر تکنولوژی و توحش حیوانی، پدیده گرایش به معنویت، اشکالات وارد بر مکتب تفکیک، شتاب حیرت انگیز حکمت اسلامی با ظهور ملاصدرای شیرازی، انصراف توجه در مکتب عرفان فقط به حضرت حق، پیدایش عده‌ای محتال و مکّار و دنیاپرست در عرصه عرفان و تصوف، سرگذشت علمائی که پس از صرف عمر خود در تحقیق مبانی دین به عرفان گرویدند، ویژگی‌های «رساله لبّ اللباب در سیر و سلوک اولی الالباب»، و ...

تعلیق بر: «رساله فی وجوب صلاة الجمعة تعیناً» (حضرت علامه آیه الله العظمی

سید محمد حسین حسینی طهرانی قدس الله سره).

این کتاب رساله‌ای است فقهی که مشتمل است بر رساله صلاة جمعه آیه الله العظمی علامه حاج سید محمد حسین حسینی طهرانی - رضوان الله علیه - که تقریرات درس خارج فقه آیه الله الحجة سید محمود شاهرودی می‌باشد، و آراسته به تعلیقاتی نفیس توسط فرزند ایشان حضرت استاد سید محمد محسن حسینی طهرانی گردیده است.

در ابتدای کتاب معلّق محترم مقدمه‌ای بس شیوا که خود می‌تواند به عنوان رساله‌ای مجزی باشد مرقوم فرموده‌اند که از اهمّ مطالب مطرح شده در آن، موضوعات ذیل می‌باشد:

تأکید اُکید شریعت قرآء بر این فریضه الهی، فتوای منحصر به فرد مرحوم علامه طهرانی - رضوان الله علیه - بر وجوب عینی و تعیینی صلاة جمعه، و جزم بر لزوم تشکیل حکومت اسلامی و زحمات بی‌دریغ ایشان در تحقّق آن در عصر خفقان پهلوی، تبیین هدف غائی صلاة جمعه که تربیت نفوس و تهذیب اخلاق است، شرائط اجمالی خطبه و خطیب در صلاة جمعه.

چنانچه از مطالعه این اثر شریف به دست می‌آید مرحوم آیه الله الحجة شاهرودی - رحمة الله علیه - در صدد بیان عدم وجوب صلاة جمعه در زمان غیبت امام عصر عجل الله تعالی فرجه الشریف می‌باشند و مرحوم علامه - رضوان الله علیه - بر اثبات وجوب صلاة جمعه عیناً و تعییناً (چه در زمان حضور یا غیبت) اصرار نموده، و به ادله‌ای متقن از کتاب و سنّت و اقوال اصحاب تمسک می‌جویند، ولیکن آن را مشروط به تحقّق حکومت اسلامی می‌دانند؛ ولی معلّق محترم قدم را جلوتر نهاده و با همان ادله مستمسکه توسط والد محترم خویش قائل به وجوب صلاة جمعه عیناً و تعییناً من دون أى شرط و قید لا فی الوجوب و لا فی الصّحة می‌شوند.

أنوار الملکوت: نور ملکوت روزه، نماز، مسجد، قرآن، دعا (مواعظ رمضان

المبارک ۱۳۹۰ هجری قمری)

این کتاب از منظر توحیدی و عرفانی و ... به اسرار روزه، نماز، مسجد، قرآن، دعا می‌پردازد که طیّ سخنرانی‌هایی در ماه مبارک رمضان ۱۳۹۰ هجری قمری توسط مرحوم علامه آیه الله العظمی حاج سید محمد حسین حسینی طهرانی - رضوان الله علیه - در مسجد قائم طهران ایراد شده بود که چکیده آن را به عنوان دست‌نوشته در جُنگ‌های خود ثبت نموده بودند تا در فرصت مناسب با تنظیم و تبویب و شرح و توضیح تکمیل کرده و در اختیار سالکان طریق حقیقت قرار دهند؛ که البتّه توفیق الهی در هنگام حیات پر برکت ایشان رفیق گردید و در چهار جلد مباحث مربوط به قرآن آن را تحت عنوان «نور ملکوت قرآن» از سلسله مباحث «أنوار الملکوت» به چاپ رساندند ولی عنوان‌های دیگر بحث به علت اشتغال ایشان به تألیف کتاب‌های دیگر چون: الله شناسی، معاد شناسی، امام شناسی، و ... به تعویق افتاده بود تا اینکه روح ملکوتی و بلند ایشان به ملاً أعلى شتافت و این امر مهم همچنان ناتمام مانده بود؛

که بعد از این واقعه مولمه فرزند ایشان حضرت استاد سید محمد محسن حسینی طهرانی حسب الامر والد محترم در ایام حیات به این امر مهم اهتمام ورزیده و به تنظیم و تحقیق و نشر این آثار نورانی و پرمحتوی پرداختند و در دو جلد مطالب مربوط به نور ملکوت روزه، نماز، مسجد، قرآن، دعا را جمع آوری و تنظیم نموده و روایاتی که محتاج ترجمه بودند را ترجمه کردند تا برای عموم رهروان طریق حق و توحید مفید فائده قرار گیرد، و به عرصه علم و معرفت تقدیم نمودند.

افق وحی: نقد نظریه دکتر عبدالکریم سروش درباره وحی

این کتاب که مشتمل بر یک مقدمه و چهار فصل و یک خاتمه است، به انگیزه پاسخ و نقد نظریات و شبهات دکتر عبدالکریم سروش پیرامون وحی و رسالت، تدوین شده است که با ذکر وهمیاتی ناصواب و لاطناتی بی‌بنیان پنجه در پنجه شاهین آسمان رسالت و ولایت درافکنده و پای در جای پای پیامبران و رسل نهاده و از مقام و منزلت قرآن و رسل دم می‌زند، و آن دو را در ترازوی وهم و خیال خویش به سنجش در آورده است و سخن از صحیح و سقیم و صدق و کذب آیات بیّنات می‌راند، و برخی را مُنزَل من عند الله و بعضی را ساخته و پرداخته خیال و وهم بشری می‌شمارد.

از آنجا که پاسخ برخی از بزرگان و فضلاء در مقام رد و پاسخ‌گویی به این شبهات چه بسا خود دارای نقاطی شبهه برانگیز و حتی خارج از حیطه مورد بحث می‌نمود و باعث تقریر و تثبیت نظریات إلحادی صاحب مقاله می‌شد، مؤلف محترم تأملی هم در این پاسخ‌ها نموده‌اند.

فصل اول این کتاب در توحید افعالی است، و در نهایت به اثبات می‌رسد که چون انبیاء و اولیاء الهی در توحید افعالی به غایت رسیده‌اند، فعل و اراده ایشان در طول فعل و اراده الهی است و توحید افعالی در افعال و امور پیامبران و اولیاء الهی ظهور می‌یابد، و با این حساب دیگر خطائی در فعل و قول و احوال و افکار ایشان راه ندارد و هرگز متأثر از محیط پیرامونی و زمان حیات مادی خویش نمی‌باشند و احوال و اطوار مختلف در ایشان تأثیر نمی‌گذارند.

فصل دوم این کتاب که در آن به بررسی حقیقت علم و ادراک پرداخته و نگاه و تحلیل عرفاء بالله را در علم انبیاء و اولیاء کُمل الهی علیهم السلام تبیین می‌کند، خواننده را به این نتیجه می‌رساند که اولیاء الهی چون فانی در اسم علیم پروردگار می‌شوند و به بقاء حضرت

حق باقی می‌گردند لذا حقیقت علمی ایشان هیچ حدّ و مرزی نمی‌شناسد، و رؤیت وقائع و مطالب گذشته و حال و آینده برای ایشان به علم حضوری است، و در علم حضوری نیز خطا و ضلالت و گمراهی راه ندارد.

فصل سوم این کتاب که در تحلیل حقیقت وحی و الهام است خواننده را با حقیقت وحی آشنا می‌سازد که وحی عبارت است از وصول به مرتبه تقدیر و مشیت الهی و القاء مطالب و معانی از آن افق بلند بر نفس آدمی، و در نهایت با توسعه در معنی وحی که مستفاد از مصادیق مورد استفاده آن در موارد مختلفه از آیات و روایات می‌باشد، این نتیجه برای خواننده حاصل می‌گردد که وحی و الهام اختصاص به یک عده خاص از برگزیدگان خدای متعال ندارد، لیکن بین وحی به پیامبران الهی با سایرین فرق است.

فصل چهارم که آخرین فصل این کتاب است، در آن به بررسی مطالب مطرح شده از طرفین پرداخته می‌شود و مؤلف محترم نتیجه گیری می‌کنند که پیامبر اکرم صلی الله علیه و آله و سلم نه چون زنبور موگد و نه مانند طوطی مقلد است، بلکه چون به حقیقت اسماء و صفات الهی دست یافته و وفود در حریم عصمت و طهارت نموده‌اند لذا جاودانگی و ابدیت در انحصار کلام ایشان می‌باشد، و قلب ایشان به روی حقائق نهفته و مکتوم هستی باز است، و تشبیه حقائق و حیانی و واردات قلبی ایشان به واردات قلبی شعراء در قالب کلی اشتباه است.

از طرفی هم مؤلف محترم اشکال بر صاحب مقاله را در پیروی از مبانی عرفاء بالله علی الخصوص قول به وحدت وجود دانستن دور از انصاف می‌دانند، و به این مطلب متذکر می‌شوند که چون در هر مطلبی به پاسخ صحیح و درست نرسیدیم حق نداریم مبانی محکم و متقن عرفاء عالی‌مقداری چون حضرت مولانا جلال الدین محمد بلخی و جناب محیی الدین عربی و ملاصدرای شیرازی - رضوان الله تعالی علیهم اجمعین - را به باد نقد و انتقاد بگیریم.

مطلع انوار [دوره محقق و مهذب مکتوبات خطی، مراسلات، مواعظ]

این موسوعه گرانسنگ حاصل زحمات سالیان متمادی عمر شریف و پر برکت حضرت علامه آیه الله حاج سید محمد حسین حسینی طهرانی - قدس الله نفسه الزکیة - می‌باشد که توسط خود ایشان، تحت عنوان مکتوبات و مراسلات و مواعظ و سخنرانی‌هایی به عنوان دست مایه‌های اولیه جهت تدوین کتب «دوره علوم و معارف اسلام» جمع‌آوری شده بود تا در

فرصت مناسب به تبویب و تنقیح و تهذیب و تحقیق آن بپردازند، که الحمد لله و له المنّة تاکنون سیزده مجلد آن به همراه مقدمه و تعلیقه‌های نفیس فرزند بزرگوار ایشان حضرت آیه الله حاج سید محمد محسن حسینی طهرانی آماده طبع و نشر گردیده است، که اهمّ مباحث مجلّات از قرار ذیل است:

جلد اوّل: مشتمل بر سه بخش می‌باشد:

بخش اوّل: احوالات شخصی مرحوم علامه طهرانی، قدس الله نفسه الزکیة.

بخش دوّم: قصص و حکایات اخلاقی و عرفانی، تاریخی و اجتماعی.

بخش سوّم: ملاقات‌ها و منقولات و مکتوبات و مراسلات فیما بین ایشان و بعضی بستگان و اصدقاء و اعزّه و اجلّه از علماء.

جلد دوّم: مشتمل است بر مختصری از ترجمه و تذکره اساتید اخلاق و عرفان ایشان

همچون: حضرت آقای حاج سید هاشم حدّاد و حضرت علامه طباطبائی و حضرت آقا شیخ محمد جواد انصاری و حضرت آقا سید جمال الدین گلپایگانی و حضرت آقای حاج شیخ عباس هاتف قوچانی؛ به ضمیمه مطالبی که در احوالات حضرت آیه الحقّ و العرفان قاضی طباطبائی جمع آوری نموده بودند.

جلد سوّم: حاوی ترجمه و تذکره عده‌ای از بزرگان و علماء و برخی از شخصیت‌های

تأثیر گذار در جامعه و زمان خود همچون مرحوم میرزای شیرازی و سید جمال الدین اسدآبادی و ... می‌باشد که مرحوم علامه به تحلیل و بررسی شخصیت برخی از آنها پرداخته‌اند.

جلد چهارم: مشتمل بر دو بخش کلی است:

در بخش اوّل، آیات و روایات و اشعار و حکایاتی که در باب اخلاق به طور پراکنده در سراسر مکتوبات خطی ایشان جمع آوری شده بود تحت عنوان «ابحاث اخلاقی» مبوب و در منظر خواننده گرامی قرار گرفته است.

در بخش دوّم عبادات و ادعیه‌ای که ایشان در کتب مختلف روایی دیده یا توسط یکی از اساتید اخلاق و سلوک خود أخذ نموده بودند، آورده شده است.

جلد پنجم: مشتمل بر سه بخش کلی است:

بخش اوّل: ابحاث فلسفی و عرفانی.

بخش دوّم: ابحاث هیئت و نجوم و علوم غریبه.

بخش سوّم: ابحاث ادبی و بلاغی.

اهمّ مباحث بخش اوّل عبارتند از: افرادی از فقهاء اسلام که به علم حکمت پرداخته‌اند، کیفیت اسفار اربعه، اشکالات وارده بر شیخ احمد احسائی و تشابه آراء میرزا مهدی اصفهانی با شیخ احمد احسائی، کلمات قصار و اشعار شیوای عرفاء عالی مقدار، رساله «سرّ الفتح ناظر بر کتاب پرواز روح» به همراه تقریضات مرحوم علامه بر این کتاب، برگزیده مطالب برخی از کتب فلسفی و عرفانی.

در بخش دوّم توضیح برخی از مصطلحات علم هیئت و نجوم و تبیین ماه‌های هلالی و قمری، آشنائی با صور فلکی و زیجات، آشنائی با نظرات بعضی علماء مطرح در علم هیئت و نجوم، به چشم می‌خورد.

و اما بخش سوّم این مجلد غالباً مشتمل است بر بعضی اغلاط لغویّه و لغات مشهور و متداوله‌ای که غلط قرائت می‌شوند.

جلد ششم: در ابتدای این مجلد اجازه نامه‌های مختلف روائی و اجتهادی، و تصرف در امور حسبیّه مرحوم علامه توسط برخی از آیات عظام همچون آیه الله آقا بزرگ طهرانی، آیه الله خوئی، آیه الله آقا شیخ حسین حلّی، آیه الله علامه طباطبائی، آیه الله گلپایگانی و ... - قدس الله اسرارهم - به چشم می‌خورد؛ سپس مباحثی که پیرامون وضع و جعل حدیث و منع از کتابت آن در صدر اسلام صورت گرفته است، آورده شده است و بعد به مباحث تفسیری و روائی که به شکل متفرّق و موضوعی در سراسر مکتوبات خطّی وجود داشت، پرداخته شده است.

جلد هفتم: در این مجلد به ابحاث فقهی تحت عنوان فقه عامه و خاصه، و مباحث اصولی توجه شده است؛ که البته مباحث فقه خاصه طبق چینش و تبویب متداول در کتب فقهی تنظیم گردیده است و در آخر آن مباحث بسیار مهمی چون نوروز و شطرنج و غناء تحت عنوان «رساله‌های مستقل» به چشم می‌خورد.

جلد هشتم و نهم: این دو مجلد مشتمل بر ابحاث کلامی است.

در جلد هشتم مباحثی توحیدی تحت عنوان «برگزیده آیات و روایات» و خطبه‌های امیرالمؤمنین علیه السلام، و نظرات اشاعره و معتزله و امامیه پیرامون برخی مباحث همچون «جبر و تفویض» و «حسن و قبح» و «فوقیّت حضرت حق» و «عدم جسمیّت ذات اقدس حق تعالی» دیده می‌شود. در ادامه پس از بیان مباحثی پیرامون تقیّه به شرح و توضیح بعضی از

وقایع و حوادث صدر اسلام پرداخته شده است، و در آخر نیز به مباحث معاد و علائم آخر الزمان توجه خاصی گردیده است.

و در جلد نهم به طور خاص پیرامون اهل بیت عصمت و طهارت علیهم السلام، مطالب شایان توجهی همچون: تاریخ موالید و وفیات ایشان، خلفای هم عصر ایشان و اهمّ وقایع زمان ایشان، به همراه سیره و روش کلی آن بزرگواران به چشم می‌خورد.

جلد دهم: در این مجلد که عمده آن یادداشت‌ها و برگزیده‌هایی از کتب تاریخی و اجتماعی است، مطالبی همچون: رساله دولت اسلام، پیش نویس قانون اساسی، مقدمه کتاب شریف «وظیفه فرد مسلمان»، موارد پیشنهادی به مرحوم آیه الله خمینی توسط مرحوم شهید مطهری، مقدمه کتاب «ولایت فقیه»، دولت‌های مختلفه حاکمه بر بلاد اسلامی و کیفیت نشو و نمو شیعه، و جنایات عدیده‌ای که از صدر اسلام بر سر شیعه وارد شده است، توجه خواننده را به خود مشغول می‌نماید.

جلد یازدهم: در این مجلد به اباحت رجالی پیرامون شخصیت‌ها و افرادی که از صحابه یا تابعین و یا تابعین تابعین یا راویان حدیث از ائمه طاهرين علیهم السلام می‌باشند، همچون: حضرت عبدالعظیم حسنی، ابن ابی یغفور، علی بن ابی حمزه بطنانی و ... پرداخته شده است.

و در آخر نیز مطالب متفرقه و لطیفی که در مکتوبات خطی به طور پراکنده مرقوم شده بود و به حسب ظاهر مکان مستقّلی برای آنها دیده نمی‌شد تحت عنوان «نکته‌ها و اشارات» آورده شده است.

جلد دوازدهم و سیزدهم: این دو مجلد مشتمل بر خلاصه مواعظ و سخنرانی‌های نورانی حضرت علامه طهرانی - قدس الله نفسه الزکیة - در ماه مبارک رمضان سنه ۱۳۶۹ و ۱۳۷۰ ه. ق می‌باشد، که در طهران ایراد فرموده‌اند.

در این مجموعه تلفیقی زیبا بین آیات الهی و روایات ائمه طاهرين علیهم السلام و حکایات و اشعار نغز در زمینه‌های مختلف توحیدی و اخلاقی، تاریخی و کلامی به چشم می‌خورد، که می‌تواند دست‌مایه‌ای برای طالبین علوم و معارف حقّه الهیه و مبلغین محترم قرار گیرد.

جلد چهاردهم: مشتمل بر فهرس عامه (آیات و روایات، اشعار و اعلام، کتب و اماکن، قبائل و طوائف، جماعات و فرق و مذاهب، منابع و مصادر) سیزده مجلد مطلع انوار

می‌باشد، که توسط مجمع نشر و تحقیق آثار و مکتوبات حضرت علامه طهرانی - قدس الله رَمَسَه - جهت سهولت مراجعه محققین و دانشمندان و فرهیختگان عظام تدوین و تبویب گردیده است.

البته آثار دیگری از ایشان نیز در دست تألیف است از جمله:

۱- جلد سوّم اسرار ملکوت:

این مجلد به دنبال دو مجلد قبلی در شرح حدیث عنوان بصری می‌باشد، و در آن مباحثی از امام صادق علیه السلام که در ابتدای این حدیث شریف ذکر شده است مورد توجه و دقت نظر قرار می‌گیرد، و همچنین مباحثی چون لزوم اهتمام پیروان اهل بیت علیهم السلام در حفظ و حراست از حریم و حدود مبانی تشیع، و رعایت مراتب ولایت در کیفیت استفاده از تعبیرات و کلمات، و عدم نفوذ شوون افراد و حدود شخصیتها در حریم معصومین علیهم السلام، و حرمت استفاده از تعابیر مختصه به اهل بیت عصمت و طهارت، و نیز از مباحثی چون لزوم متابعت از دستورات و برنامه‌های اخلاقی و سلوکی اولیای الهی و عرفاء بالله در صورت عدم وصول به ولیّ حیّ و استاد کامل و مربّی مهذب، سخن به تفصیل می‌آید.

۲- ارتداد در اسلام:

در این کتاب بحث جامعی از حکم ارتداد و کیفیت تحقق آن و آراء و دیدگاههای مکاتب مختلف در قبال این موضوع به میان خواهد آمد. مباحثی از قبیل حرمت انسان و ارزش والای حقیقت انسانیت، و محدوده آزادی، و نگرش عقل‌گرایانه به مواهب الهی در ارتباط با این پدیده خلقت و میزان مقبولیت و گرایش به آن از دیدگاه شرع، لزوم اعتبار عوامل ناآشکار در تشکّل موضوع ارتداد و عدم دخالت ظواهر و بروزهای ظاهری در تکوّن این موضوع، اختلاف فاحش و ریشه‌ای در دو دیدگاه اهل ظاهر و باطن، و لزوم پیروی از سنت و روش اولیای شرع در تشخیص این موضوع با استفاده و استناد از مراتب فعلیت و معرفت، و بسیاری از مباحث دیگر در این زمینه، صحبت و بحث خواهد شد.

۳- اجتهاد و تقلید:

این کتاب که حاصل تقریر بحثها و درس‌های مرحوم آیه الله العظمی وحید عصر و فرید دهر، شیخ محمد حسین حلّی - رضوان الله علیه - در حوزه علمیه نجف است، در سالهائی که مرحوم والد معظم حضرت آیه الله العظمی علامه سید محمد حسین حسینی طهرانی - روحی فداه - در درس ایشان حضور داشته‌اند توسط ایشان به رشته تحریر و تقریر درآمده است.

مرحوم علامه طهرانی - رضوان الله علیه - بسیار نسبت به طبع و نشر این کتاب علاقه‌مند و شائق بودند و در نظر داشتند با اضافه نمودن برخی از حواشی بر ارجح و میزان او بیفزایند و آن را در دسترس همگان علی‌الخصوص جامعه علمی و روحانیت قرار دهند، و خود این مطلب را بارها به مؤلف ابراز داشتند؛ مع‌الأسف عمر شریف ایشان در اداء این مقصود مرافقت نمود و این کتاب همچنان دست نخورده جزء کتب خطی آن بزرگوار باقی ماند.

مؤلف سالها پس از ارتحال ایشان روزی بر حسب اتفاق به این کتاب برخورد نمود و از مضامین عالیه و مطالب رشیکه آن انگشت تعجب به دندان گزید، و بسیار افسوس خورد که چرا تاکنون نسبت به نشر این سفر قویم اقدام ننموده است! حیرت و شگفتی آنجا مضاعف گردید که شاهد گردید صدور چنین مطالب از شخصی مثل مرحوم حلّی در آن حوزه و با آن فضای محدود در عرصه‌های تحقیق چگونه میسر شده است.

ولی با تمام این اوصاف به نظر رسید که هنوز جای توضیح و اضافاتی بر مطالب کتاب در ذیل و حاشیه ضروری می‌نماید، چنانچه این مسأله در کتاب شریف «وجوب نماز جمعه» توسط علامه معظم - قدس سره - از این قلم انجام شد.

در این کتاب از وجوب و الزام عمل طبق مبانی شرع در رابطه با اصل اجتهاد و کیفیت تحقیق آن، و لزوم تقلید از مجتهد خبیر و بصیر، و شرائط تحقیق موضوع در این مسأله بحث خواهد شد. به اعتقاد مؤلف تدبّر و تحقیق در این کتاب بی‌بدیل برای عموم اهل نظر و بالأخص قاطبه فضلاء و مجتهدین، حکم اکسیر اعظم و کبریت احمر را دارد.

۴- نوروز از دیدگاه عقل و شرع:

در این کتاب به مسأله نوروز و سنن متعارف در آن و اعتقاد به عید در تحویل سال جدید پرداخته شده است. در این کتاب دیدگاه شرع و عقل، و اختلاف آن با آراء توهمی

و تخیلی و انتساب آنها به شرع و دیانت، و مخالفت دین مقدس اسلام با اسم آئین‌ها، و پرداختن به این توهمات، بحث خواهد شد، و از معیارها و شاخص‌های وارده از جانب دین مقدس اسلام درباره اعیاد و تشکیل مناسبت‌های مختلف سخن به میان خواهد آمد، و نسبت به ادله و مستندات وارده در این موضوع صحبت خواهد شد.

در این کتاب دیدگاه جدیدی نسبت به باورها و معتقدات در فضای ارزش‌های والای انسانی صرف نظر از ورود آن در مبانی شریعت عرضه خواهد گردید.

نکته قابل ذکر اینکه مرحوم علامه طهرانی - رضوان الله علیه - در زمان حیات خود در صدد تألیف کتابی در این موضوع با نام «النبروز بدعة و ضلالة» بوده‌اند و مطالبی نیز به طور پراکنده جمع آوری نموده‌اند، و نسبت به نشر آن از خود شوق و احساس غریبی بروز می‌دادند.

مؤلف نیز امیدوار است با استفاده از مطالب والد بزرگوارشان در این مسأله بر اتقان و ارتقاء این اثر ارزشمند بیفزاید.